

# PART 3 TRACK RACES

## トラック・レース

Regulation amendments applying on 01.01.25  
01.01.25施行の改訂部分を反映

### TABLE OF CONTENTS

### 目次

		Page
<b>Chapter I ORGANISATION</b>	<b>組織</b>	<b>1</b>
<b>Chapter II TRACK RACE</b>	<b>トラック・レース</b>	<b>4</b>
§ 1 General observations	一般概要	4
§ 2 The 200 metres Time Trial	200mタイムトライアル	10
§ 3 Sprint	スプリント	11
§ 4 Individual Pursuit	インディヴィデュアル・パーシュート	18
§ 5 Team Pursuit	チーム・パーシュート	21
§ 6 Kilometre Time Trial	1kmタイムトライアル	26
§ 7 Points Race	ポイント・レース	28
§ 8 Keirin	ケイリン	34
§ 9 Team Sprint	チーム・スプリント	41
§ 10 Madison	マディソン	47
§ 11 Scratch Race	スクラッチ・レース	52
§ 12 Tandem	タンデム	54
§ 13 Motor-Pacing	モーター・ペーシング(ドミフォン)	54
§ 14 Elimination Race	エリミネーション・レース	59
§ 15 Six-Day Race	6日間レース	61
§ 16 Omnium	オムニアム	65
§ 17 Flying Lap	フライング・ラップ	68
§ 18 Tempo Race	テンポ・レース	69
<b>Chapter III UCI TRACK RANKINGS</b>	<b>UCIトラックランキング</b>	<b>71</b>
<b>Chapter IV UCI TRACK CYCLING NATIONS CUP</b>	<b>UCIトラック・ネーションズカップ</b>	<b>94</b>
<b>Chapter V WORLD RECORDS</b>	<b>世界記録</b>	<b>103</b>
<b>Chapter VI EQUIPMENT AND INFRASTRUCTURE</b>	<b>機材・装備と基礎的な設備</b>	<b>110</b>
§ 1 Starting Blocks	スターティング・ブロック	110
§ 2 Motorbikes for motor-pacing	ドミフォン用のオートバイ	110
§ 3 Mopeds	モペッド	114
§ 4 Attire of motor-pacers	ペーサの服装	116
§ 5 Attire of moped pacers	モペッド・ペーサの服装	118
§ 6 Velodromes	自転車競技場	118

<b>Chapter VII TRACK TEAMS</b>	<b>トラック・チーム</b>	<b>129</b>
§ 1 Identity	組織について	129
§ 2 Legal and Financial Status	法的小よび財政的地位	130
§ 3 Requirements imposed on the UCI Track Team for the registration	登録に向けてUCIトラック・チームに課せられる要件	131
§ 4 Teams and Riders	チームおよび競技者	134
§ 5 Contract of Employment & Insurance	雇用契約および保険	134
§ 6 End of Contract	契約の終了	136
§ 7 Dissolution of a UCI Track Team	UCIトラック・チームの解散	136
§ 8 Penalties	ペナルティ	136
§ 9 UCI Model Contract Between a Rider and a Track Team	競技者とトラック・チームの間の契約書見本	136
§ 10 Bank guarantee of UCI Track Team	UCIトラック・チームの銀行保証	143
<b>Chapter VIII CALENDAR</b>	<b>競技日程</b>	<b>147</b>
<b>Chapter IX MASTERS</b>	<b>マスターズ</b>	<b>152</b>
<b>Chapter X RACE INCIDENTS AND SPECIFIC INFRINGEMENTS</b>	<b>レース中のインシデントおよび明確な違反行為</b>	<b>155</b>
<b>Appendix 1</b>	<b>付属書1</b>	<b>170</b>

## **PART 3 TRACK RACES**

### **第3部 トラック・レース**

#### **Chapter I ORGANISATION** **第I章 組織**

##### **Race Programme**

##### **レース・プログラム**

**3.1.001** (N) An organiser shall establish a programme each time he holds a race.  
主催者は、レース開催毎にプログラムを作成する。

**3.1.002** (N) The programme shall include at least the following details of the organisation:  
プログラムは、少なくとも、競技運営に関する下記の明細を含まなければならない。

- mention of the fact that the race will be run under UCI Regulations
- possibly giving the specific regulations of the race
- the race programme and schedule
- a description of the track (length, coating, indoor or outdoor.)
- location of the Race Headquarters, the drug-test room and the Press room
- the place and time of the enrolment check and the distribution of riders' numbers
- the place and time of the meeting of Team Managers
- the programme for the official ceremonies
- prizes
- the composition of the Commissaires Panel
- the name, address and telephone number of the director of the organisation
- specification that only the UCI Scale of Penalties shall apply
- the drug-test regulations that are to apply
  - ・ レースはUCI規則に基づいて行うということ
  - ・ その競技の特別規則(該当する場合)
  - ・ 競技プログラムおよびスケジュール
  - ・ トラックの説明(長さ, 舗装, 屋内・外の別)
  - ・ 大会本部の位置, 薬物検査室およびプレス・ルームの位置
  - ・ エントリー・チェックおよび選手のゼッケン番号配布の場所と時刻
  - ・ チーム監督会議の場所と時刻
  - ・ 公式式典のプログラム
  - ・ 賞金(品)
  - ・ コミセール・パネルの構成
  - ・ 主催責任者の住所;氏名;電話番号
  - ・ UCIペナルティ基準のみが適用される場合の定義
  - ・ 適用する薬物検査規則

##### **Secretariat**

##### **事務局**

**3.1.003** (N) The organiser shall, for the full duration of the race provide a permanent equipped secretariat in the cycling stadium. A representative of the organiser shall be on hand there at all times.

主催者は、競技大会の全期間にわたり事務局を競技場内に常設する。主催者の責任者は、事務局に常勤しなければならない。

**3.1.004** (N) The Race Headquarters shall be maintained until the results have been transmitted to the UCI or, if the commissaires have not yet finished their work, until such time as they have finished.

大会本部は、UCIに競技の成績/結果を送付するまで、またはコミセールが業務を終了していない

場合は、業務を終了するまで開設しておかなければならない。

- 3.1.005** (N) The Race Headquarters shall be equipped with a telephone, internet and a photocopier.  
大会本部には、電話1台、インターネットおよび複写機1台を設置しなければならない。  
(text modified on 01.07.17)

## Results

### 成績/結果

- 3.1.006** As soon as results of the competition are known, the organiser together with the appointed Commissaire shall immediately transmit them electronically or any other method specified by the UCI - to the UCI and to its National Federation within one working day, together with the list of riders having taken the start.  
主催者は指名されたコミセールと共に、競技結果が出たら、速やかにその結果および出場競技者のリストをUCIと主催者の国内連盟に電子メールあるいはその他UCIが定める方法で、1就労日以内に送信しなければならない。  
(text modified on 13.06.08; 12.06.20).

- 3.1.007** (N) The National Federation of the organiser shall without delay communicate to the UCI any changes made to the results communicated by the organiser.  
主催者の国内連盟は、主催者から競技結果に変更の連絡があった場合、遅滞なくUCIへ伝達しなければならない。

## Security

### 安全確保

- 3.1.008** Notwithstanding any legal and administrative provisions that may apply and the duty of each individual to take all due care, the organiser shall ensure that the track, the cycling stadium and all installations are in good condition and do not constitute a danger to security.  
適用すべき法律や運営条項あるいは個人が注意すべき義務があるとしても、主催者は、トラック、競技場およびすべての設置物が良好の状態におかれ、危険を招かないことを保証しなければならない。

For an international event, the UCI may require additional facilities or measures, without that the absence of such a request would engage its responsibility.  
国際的なイベントにおいて、UCIは追加の設備や措置を要請できるが、そのような要請をしなかったからといってUCIが責任を問われることはない。  
(text modified on 26.08.04・条項は2004年8月26日に改訂)

- 3.1.009** The number of riders on track in competition shall in no case exceed:  
**16 (12 teams for Madison) on a 166m track**  
20 (15 teams for Madison) on a 200 m track  
24 (18 teams for Madison) on a 250 m track  
36 (20 teams for Madison) on a 333.33 m track  
いかなる場合にも、競技中に走路に立てる競技者の数は以下を超えてならない:  
**166mトラックにおいては16名(マディソンでは12チーム)**  
200mトラックにおいては20名(マディソンでは15チーム)  
250mトラックにおいては24名(マディソンでは18チーム)  
333.33mトラックにおいては36名(マディソンでは20チーム)  
(text modified on 1.01.03; 07.10.22; **01.01.25**).

- 3.1.010** In no case, can the UCI be held responsible for any defects or any mishaps that may occur.  
競技場におけるいかなる欠陥や、いかなる事故についてもUCIは責任を負うことはない。  
(text modified on 1.01.03).

- 3.1.011** Bunch events refers to the following track events:

- Points race (as per § 7)
- Madison (as per § 10)
- Scratch race (as per § 11)
- Elimination race (as per § 14)
- Omnium (as per § 16)
- Tempo race (as per § 18)

バンチ・レースとは、以下のトラック競技を指す：

- ポイント・レース( § 7参照)
- マディソン( § 10参照)
- スクラッチ・レース( § 11参照)
- エリミネーション・レース( § 14参照)
- オムニアム( § 16参照)
- テンポ・レース( § 18参照)

*(article introduced on 12.06.20)*

**3.1.011 bis** For the sake of clarity, the following terms have the following meaning within the context of and throughout Part 3 of the regulations:

なお、以下の用語は、規則第3部全体を通じて以下の意味を有する：

**Competition:** Refers to any track competition registered on the UCI calendar which meets the classification as per article 3.3.009.

**Event:** Refers to a type of races as identified in Part 3 Track Races.

**Session:** Refers to a defined block of events within the competition programme. Depending on the programme, it can refer to a day or part of a day, and it should be well identified in the programme.

**競技(大会)：** 第3.3.009条による格付けに合致し、UCI競技日程に登録されたすべてのトラック競技(大会)を指す。

**種目：** 第3部「トラックレース」で特定されるレースの種類を指す。

**セッション：** 競技プログラム内で定められた、ひとまとまりの複数の種目で構成される競技スケジュールを指す。プログラムによっては、終日または1日の一部となる場合があり、プログラム内で明確に定められなければならない。

*(article introduced on 01.08.23)*

## Safety zone

### 安全地帯

**3.1.012** During all track events, except Team Pursuit and Individual Pursuit, all team staff shall remain on the infield (off the safety zone and the track).

チーム・パーシュートおよびインディヴィデュアル・パーシュートを除く、すべてのトラック競技中において、チームのスタッフは全員インフィールドにとどまらなければならない(安全地帯やトラック上に留まってはならない)。

During Team Pursuit and Individual Pursuit, one coach per team only is permitted on the safety zone.

チーム・パーシュートおよびインディヴィデュアル・パーシュートの競技中は、1チームあたり1人のコーチのみが安全地帯に留まることが許される。

Specific team staff may be permitted to access the safety zone (i.e. the mechanic following a crash) at the Commissaires' discretion.

コミセールの判断により、特定のチームスタッフは安全地帯に出入りすることが許される(衝突が生じた後のメカニックなど)。

Irrespective of the above, article 3.6.072 applies.

上記の規定によらず、条項3.6.072が適用される。

*(article introduced on 12.06.20)*

## Chapter II TRACK RACES 第II章 トラック・レース

### § 1 General observations 一般概要

#### Participation 参加

**3.2.001** Track season starts on January 1st and ends at the end on December 31.  
トラックのシーズンは、1月1日に始まり、12月31日に終了する。

Track competitions shall be held in the categories as defined in article 1.1.036:  
トラック競技は条項1.1.036に定義されるカテゴリで行う:

Riders of the under 23 category can take part in elite competitions.  
U23カテゴリの競技者は、エリートの競技に参加できる。

Juniors of 18 years old can take part in competition for categories under 23 and elite.  
18歳のジュニア競技者は、U23およびエリートの競技に参加できる。  
*(text modified on 25.09.07; 12.06.20; 07.10.22).*

#### Race distances レース距離

**3.2.001 bis** [abrogated on 04.03.19]

#### Preparation of the track for timed events タイム計測競技のためのトラックの準備

**3.2.001 ter** For tracks longer than 250 metres, the blue bands shall be made un-rideable by placing pads every 5 metres starting from each Pursuit Line, up until the end of the second turn after that Pursuit Line. For the Flying 200 metres event, only, these pads shall be placed every 5 metres in the corners only. The pads shall be of 50 cm long and a maximum of 10 cm wide and 10 cm high pads made of a synthetic material heavy enough to not be moved by the airstream.

トラックが250m以上の場合、ブルーバンドは各中央線から、2つ目のコーナーの出口まで5mおきにラバー・パッドを置き、走行できないようにする。フライング・スタートの 200 mタイムトライアル競技に限り、コーナーにのみ5mおきにラバー・パッドを置く。ラバー・パッドは長さ50cm、幅10cm以内、高さ10cmとし、気流によって動かないように十分に重い合成素材製とする。

On the 250 metres track or shorter, no pads are required on the blue band.  
250m以下のトラックでは、ブルーバンド上にラバー・パッドを置く必要はない。

For Team Sprint, article 3.2.149bis applies.  
チーム・スプリントについては、条項3.2.149bisが適用される。

For Hour Record and any special attempt on any length track, the blue band shall be made un-rideable by placing these pads every 5 metres the entire way around the track.

アワー・レコードおよび特別な記録挑戦(トラックの長さは問わない)については、トラック全周にわたって5mおきにこれらのラバー・パッドを配置し、ブルーバンド上を走行できないようにする。  
*(article introduced on 21.06.18; modified on 04.03.19; 12.06.20).*

## Conduct of riders

### 競技者の順守事項

#### 3.2.002

Riders shall refrain from any collusion, manoeuvre or movement likely to hinder the conduct or distort the result of the race. In the case of collusion between riders, the commissaires may disqualify the riders concerned.

競技者は、共謀や他の競技者の行動を妨げて競技の結果に影響を与える行為を行ってはならない。競技者間で共謀があった場合、コミセールは関与競技者を失格にできる。

In addition, while riding on the track, riders shall at all times be in firm control of the bicycle and have at least one hand on the handlebar (or extension).

さらに、トラック上にいる間は、競技者は常に自転車をしっかりとコントロール下におき、ハンドル(あるいは延長部)上に少なくとも片手を置いていなければならない。

*(text modified on 30.09.10; 04.03.19)*

#### 3.2.003

If riders wearing the same team clothing ride in the same race, they shall bear some item to distinguish them.

複数の競技者が同レースにおいて、同じチームの服装を身につける場合は、見分けられる印を付けなければならない。

Riders are not permitted to wear tinted visor or glasses that would prevent them from being clearly identified while seated in the waiting area. Riders shall only put on their tinted visor or glasses when heading on to the track only. Any rider breaching this article shall be sanctioned as per article 3.10.008.

待機エリアに座っている競技者は、自身がはっきりと識別されることを妨げるような着色されたシールドまたはめがねを着用することを許されない。競技者はトラックに向かう時のみ着色されたシールドまたはめがねを着用する事ができるものとする。この条項に違反する競技者は条項3.10.008の規定に従い罰せられる。

*(text modified on 1.01.02; 14.10.16; 04.03.19; 12.06.20)*

#### 3.2.004

Other than when prevented by circumstances beyond their control, all riders qualifying for the following round of the competition must participate or else they will be disqualified.

競技の次の段階への出場資格を得た競技者は、やむを得ない事情がない限り、それらの競技に参加しなければならず、さもなければ失格とする。

*(text modified on 14.10.2016)*

#### 3.2.005

Riders may carry no object on them or on their bicycles that could drop onto the track. They may not bear or use on the track any music player or radio communication system.

In addition, any electronic device with display (for instance speedometer or powermeter) must be hidden to that it cannot be read by the riders.

競技者は、トラック上に落下するおそれのある物を身体や自転車に付けてはならない。競技者はトラック上では、音楽プレーヤーや無線通信装置を身につけたり使用したりしてはならない。

また、表示部のあるいかなる電子装置(例えば速度計やパワーメータ)も、競技者が読むことができないように隠さなければならない。

*(text modified on 25.09.07; 19.06.09)*

#### 3.2.006

A rider may not have the race stopped because of some irregularity of which he considers himself the victim.

競技者は、自分が何らかの違反行為の被害者となったと判断して競技を中断することはできない。

#### 3.2.007

Unless otherwise provided, any rider having fallen or left the track to dismount from his bicycle, may accept help in remounting. He shall resume the race at the point where he left the track, and in the position he occupied before falling or leaving the track.

別段の規定がない限り、落車した競技者または自転車から降りるためにトラックから外れた競技者は、再び乗車する時には補助してもらうことができる。その場合、前記のトラックから外れた地点か

ら再度出走し、落車あるいはトラックを離れた時点で占めていた位置に戻るものとする。  
(text modified on 1.10.11).

- 3.2.008** The blue band does not form part of the racing surface of the track. If a rider rides on the blue band voluntarily, and if, in doing so, it is considered that the rider has obtained an advantage, the latter will be relegated or disqualified depending on the seriousness of the fault.

ブルーバンドは、トラックの走行面には含まれない。競技者が意図的にブルーバンド上を走行し、そうすることにより競技者が有利となったと考えられるならば、違反の重大さに依り、降格か失格となる。

(text modified on 1.01.02; 15.03.16; 01.10.19).

## Riders' numbers

### ゼッケン

- 3.2.009** (N) riders shall bear two number panels, save in the following specialities where they shall bear just one: the Km Time Trial, the 500m Time Trial, the Individual Pursuit, the Team Pursuit and the Team Sprint.

競技者は、ゼッケンを2枚つけるものとする。ただし、次の競技の選手の場合は1枚とする：1 kmタイムトライアル、500mタイムトライアル、個人追い抜き（以下、インディヴィデュアル・パーシュート）、団体追抜き（以下、チーム・パーシュート）およびチーム・スプリント。

(text modified on 1.01.02; 1.02.11; 12.06.20).

## Commissaires Panel

### コミセール・パネル

- 3.2.010** The composition of the Commissaires Panel is indicated in Article 1.2.116. コミセール・パネルの構成は第1.2.116条に示す。

## Judge referee

### 判定員

- 3.2.011** (N) The President of the Commissaires Panel shall appoint one of the panel as judge-referee. ~~He~~The president of the commissaires' panel may not carry out the task himself. The presence of a judge-referee shall be compulsory for the sprint, the keirin, and all bunch events as per article 3.1.011.

チーフ・コミセールは、コミセール・パネルのうち1名を判定員に指名しなければならない。チーフ・コミセール自身がこの任務を行うことはできない。スプリント、ケイリン、および条項3.1.011に示すすべてのバンチ・レースにおいては判定員を配置することが義務付けられる。

The judge-referee shall solely monitor the conduct of riders in the race and their conformity with the racing regulations. On this issue he shall, alone and immediately, impose penalties and take any other decision required under the regulations.

判定員は、競技中の競技者のふるまいとその競技規則の順守の監視に専念するものとする。この点に関して判定員は、単独で速やかにペナルティを科し、あるいは規則の下に必要な決定を行う。

Nevertheless, the president of the commissaires' panel may request that a decision made by the judge-referee be reviewed by the commissaires' panel. After review, only the president of the commissaire's panel may overturn a decision made by the judge-referee.

しかしながら、チーフ・コミセールは、判定員が下した決定をコミセール・パネルで再検討するよう求めることができる。再検討の後、チーフ・コミセールのみが、判定員が下した決定を覆すことができる。

(text modified on 4.07.03; 12.06.20, 01.08.23)

- 3.2.012** The judge-referee shall take up a place on the outside of the track in a calm and isolated area with a good general view across the whole track. ~~He~~The judge-referee must be provided with a means of communicating directly with the President of the



Commissaires Panel. At the World Championships, the Olympic Games, Continental Championships and Nations Cup, the judge-referee shall also have access to a video system permitting slow-motion replay in order to review events in the race. This system must be linked to a TV display located near the finish line that will allow the president of the commissaires panel to privately view the same images. A technician shall be specifically appointed to assist him and operate the video system under his instructions.

判定員は、トラックの外側の、トラック全体を見渡せる静かで隔離された場所に位置し、チーフ・コミセールと直接連絡できる手段を与えられなければならない。世界選手権大会、オリンピック競技大会、大陸選手権大会及びネーションズカップにおいては、判定員はレース中の出来事をスロー再生することができるビデオ・システムも利用することができる。このシステムは、チーフ・コミセールが非公開で同じ映像を見ることができるよう、フィニッシュ・ラインの近くに置かれたテレビディスプレイと接続しなければならない。判定員の指示によりビデオ・システム操作の手伝いをする技術者を特別に指名しなければならない。

*(text modified on 1.10.11, 01.08.23).*

## Warning - disqualification

### 警告・失格

#### 3.2.013

[abrogated on 01.08.23]

~~Any offence not specifically penalised and any unsporting behaviour shall be punished by a warning, indicated by a yellow flag, or by disqualification from the race, indicated by a red flag, according to the gravity of the fault, notwithstanding the fine provided for in article 12.3.005.~~

~~特に罰則を明記されていない違反やスポーツ精神に反する違反は、第12.3.005条の規定する罰金とは別に、その違反の重大性によって、黄旗で示される警告あるいは赤旗で示される当該競技の失格をもたらす。~~

~~If a rider is relegated in the competition, that relegation may also carries with it a warning, depending on the gravity, intent and impact of the fault. A rider receiving a second warning, or being relegated for the third time, is disqualified.~~

~~競技において競技者が降格される場合、その違反の重大性、故意であるかあるいはその影響度により、降格には警告も含まれ得る。2回目の警告あるいは3回目の降格を受けた競技者は失格となる。~~

~~On each occasion the commissaires will indicate at the same time the race number of the faulting rider. The warning and disqualification are relative to one specific competition only.~~

~~競技者が違反を犯した場合、コミセールはその都度同時に当該競技者のゼッケン番号を示す。この警告と失格は当該種目のみに適用される。~~

~~*(text modified on 26.08.04; 10.06.05; 1.02.11; 01.10.19)*~~

#### 3.2.014

In the event that bicycles are checked on conformity with articles 1.3.006 to 1.3.020 with dedicated measuring devices, Commissaires are entitled to double-check positions after the race on a random basis. Should the bicycle or positions have been modified in infringement with this regulation, the rider will be disqualified.

条項1.3.006から1.3.020への適合性について特定の測定器具を用いて自転車が検査した場合、コミセールはレース後にそのポジションを任意に再検査する権限が与えられる。自転車あるいはポジションがこの規則に違反して変更されていた場合、その競技者は失格となる。

*(article introduced on 10.06.05/条文は2005年6月10日に挿入された)*

## Time-keeping

### 計時

#### 3.2.015

(N) Times shall be taken to the thousandth of a second whenever the time determines the result.

タイムによって成績を決定する競技は、1/1000秒まで計時しなければならない。

## Start スタート

**3.2.016** The starter, located on the track centre, shall give the start by means a pistol shot. In cases where the start is to be taken from a starting block, the following procedure shall apply: the brakes of the machine shall be released by the electronic system that simultaneously triggers the chronometer. Once the bicycle has been fixed, a clock placed before the rider, counts down the last 50 seconds before the start.

スタータは、競技場の中央に位置し、ピストル1発によりスタートの合図を行う。スターティング・マシンを使用する場合、次の手順に従う：電子制御によってスターティング・マシンのブレーキが外れると同時に、計時が開始される。自転車をスターティング・マシンに固定すると、競技者の前に設置された時計によりスタートまでの50秒のカウントダウンが始まる。

**3.2.017** Any rider holding up the start for reasons not accepted by the starter shall not be permitted to start.

スタータが正当と認める理由なくスタートを遅らせる競技者には、スタートすることを認めない。

## Lap counter and bell 周回板とベル

**3.2.017bis** Unless otherwise specified, the start of the sprint lap(s), including the last lap, of a race shall be indicated by a bell. The bell shall be rung **once only** when the leader on the track crosses the finish line **and again for any rider or group of riders who may also be eligible for points in a sprint**. Points will be awarded, or the race will be over upon the next time the leader on the track crosses the finish line. The final determination as to who the leader on the track is shall be made by the President of the Commissaires' Panel. Either the President, or a Commissaire designated by the President, shall indicate the leader on the track during bunch races.

別途定めがある場合を除き、レースの最終周回を含めてスプリントラップの開始はベルにより示す。ベルは、先頭の競技者がフィニッシュラインを通過するとき、**およびスプリントでポイントを獲得できる資格のある選手または選手グループがいる場合は、その選手または選手グループが通過した際に再びベルが鳴らされる**。その次に先頭競技者がフィニッシュラインを通過するときにポイントが授与されるか、またはレースが終了する。先頭競技者が誰であるかについての最終的な決定は、チーフ・コミセールが下すものとする。どの競技者が集団レース中の先頭競技者であるかは、チーフ・コミセール、またはチーフ・コミセールが指名したコミセールのいずれかが示す。

*(article introduced on 04.03.19; modified on 01.10.19; 01.01.25)*

**3.2.017ter** Once the race has started, the remaining distance to be raced shall be indicated by the lap counter, even if the total distance raced is not the same as indicated in the regulations for the event.

レースが開始されたなら、レースの残りの距離を周回板によって示す。レースの総距離が競技規則に示されている距離と異なる場合であっても同様とする。

*(article introduced on 01.10.19)*

## Gaining and losing laps 周回の獲得および喪失

**3.2.017quater** A rider or team shall be considered to have gained a lap when he or it has caught up with the rear of the largest racing bunch on the track. Likewise, a rider or team shall be considered to have lost a lap when he or it has been caught by the largest racing bunch on the track. In all cases, the final determination as to which is the largest bunch on the track shall be made by the President of the Commissaires' Panel.

競技者またはチームは、トラック上の最大集団の後部に追いついたときに周回を獲得したとみなされる。同様に、トラック上の最大集団に追いつかれた競技者またはチームは、周回を失ったとみなされる。すべての場合において、トラック上の最大集団がどれであるかについての最終決定は、チーフ・コミセールが行うものとする。

*(article introduced on 01.10.19;12.06.20)*

## Stoppage

### 競技の中止

**3.2.018** The starter alone shall judge whether to stop the race in case of a false start.  
不正スタート時の競技中止を判定できるのはスタータのみとする。

**3.2.019** Stoppage of the race shall be indicated by a double pistol shot.  
競技中止は、ピストル2発で合図する。  
*(text modified on 1.01.02; 04.03.19).*

**3.2.020** [abrogated on 4.07.03/2003年7月4日に廃止].

## Neutralisation

### ニュートラリゼーション

**3.2.020bis** Unless otherwise specified, in a bunch event, in the case of a recognised mishap of a rider or both riders of a team in Madison, the rider or the team is entitled to a neutralisation during the number of laps closest to 1250 metres (5 laps on a 250m-track), counted from the moment of the mishap until they resumed their position that they occupied before the mishap.

別途定めがある場合を除き、パンチ・レースにおいて、競技者またはマディソンのチームの両名に認められる事故が生じた場合、当該競技者またはチームには、事故時から彼らが事故前に占めていた位置に復帰するまで、1,250mに近い距離の周回数(250mトラックにおいて5周回)のニュートラリゼーションの権利が与えられる。

Beyond the distance of 1250 metres, neutralised riders or teams begin to lose laps until they resumed their position that they occupied before the mishap.

1,250mを超えてからは、事故前に占めていた位置に復帰するまでニュートラリゼーションを与えられた競技者またはチームは、周回を失いはじめる。

Neutralised riders or teams may not return to the track within the last kilometre. Should this last kilometre start during the allowed neutralisation period of a recognised mishap, and the riders not be able to return prior to the start of the last kilometre, these neutralised riders or teams shall appear in the final placings depending on the points and laps accumulated prior to the mishap.

ニュートラリゼーションを与えられた競技者またはチームは、最後の1km以内ではトラックに復帰できない。認められる事故により与えられたニュートラリゼーション中にこの最後の1kmに入り、競技者が最後の1kmが始まる前に復帰できなかった場合、これら競技者またはチームは事故前に蓄積したポイントおよび周回に基づいて最終結果を得る。

*(article introduced on 04.03.19;12.06.20)*

## Recognised mishap

### 認められる事故

**3.2.021** The following shall be considered recognised mishap:

下記は認められる事故と判定する。

- a legitimate fall
  - a puncture
  - the breakage of an essential part of the bicycle.
- 正当な落車
  - パンク
  - 自転車の主要パーツの破損

All others incidents are considered un-recognized mishap.

その他すべての事故は「認められない事故」とみなされる。

*(text modified on 1.01.02; 14.10.2016).*

## Seeding

### シーディング

**3.2.021 bis** For all competitions, other than Nations' Cups, *World Championships* and *Olympic Games*, riders and teams shall be seeded according to their current UCI Individual

Track Classification. Riders/teams with no ranking shall be seeded last in random order by the Commissaires Panel. In the case where qualification heats are held for a bunch race, riders in the subsequent race and finals shall be seeded according to the results from these heats.

ネイションズカップ、世界選手権大会およびオリンピック競技大会を除き、すべての競技において、競技者とチームは、その時点でのUCI個人トラック・ランキングに従いシードされる。ランキングのない競技者/チームは、コミセール・パネルにより最後にランダムな順にシードされる。バンチ・レースにおいて予選が行われる場合、予選の結果に応じて次のレースおよび決勝/順位決定戦に出場する選手のシードが行われる。

For Nations' Cups, *World Championships and Olympic Games*, riders and teams shall be seeded by the UCI. When applicable, the current World Champion will have the best seed.

ネイションズカップ、世界選手権大会およびオリンピック競技大会においては、競技者とチームはUCIによりシードされる。該当する場合、現行の世界選手権者が第1シードとなる。

*(article introduced on 01.02.11; amended on 01.10.12;12.06.20).*

## Restart in standing start events

### スタンディング・スタート競技における再スタート

#### 3.2.021 ter

In each round of a standing start event, a team or a rider is only permitted two starts. A restart shall only be given in the result of a false start, or in the event of a recognised mishap as per article 3.2.021.

スタンディング・スタート競技の各ラウンドにおいて、チームまたは競技者は2回のみスタートが認められる。不正スタートまたは条項3.2.021条の規定による認められる事故が生じた場合は、1回のみ再スタートが認められる。

A team or a rider which causes a further false start or suffer a further recognised mishap in the qualifying round shall be eliminated (DNF).

予選ラウンドにおいてチームまたは競技者がさらに不正スタートまたは認められる事故を引き起こした場合はDNF(フィニッシュせず)として記録され、除外される。

A team or a rider which causes a further false start or suffer a further recognised mishap in the first round shall be relegated.

最初の競技ラウンドにおいてチームまたは競技者がさらに不正スタートまたは認められる事故を引き起こした場合は降格となる。

A team or a rider which causes a further false start or suffer a further recognised mishap during the finals loses the final.

決勝/順位決定戦においてチームまたは競技者がさらに不正スタートまたは認められる事故を引き起こした場合は敗者となる。

If a team or rider stops after suffering a mishap and the starter determines it is not a recognised mishap, the team or rider shall be disqualified from the qualifying round of the event, or be relegated in the following rounds.

チームまたは競技者が事故のために走行を中止したが、スタータがその事故を認められる事故と断定しなかった場合、当該チームまたは競技者は当該種目の予選ラウンドから失格となるか、または次のラウンドにおいて降格となる。

*(article introduced on 04.03.19; text modified on 01.08.23)*

## § 2 The 200 metres Time Trial

### 200mタイムトライアル

#### Definition

#### 定義

#### 3.2.022

A "200 metres Time Trial" race shall take a flying start from the 200 metres line and

shall be used to select the participants and rankings for the sprint competition.  
200mタイムトライアルは、200m線からフライング・スタートで行い、スプリント競技において参加者を選出し、順位付けするために行う。  
(text modified on 1.01.02).

## Racing procedure

### 競技の手順

- 3.2.023** Riders shall take the start in the order determined by the commissaires.  
競技者のスタート順は、コミセールが決定する。
- 3.2.024** The rider shall enter the track as soon as he has been passed by the previous rider who has triggered the timing device.  
競技者は、計時装置を起動した直前の競技者が通過したら、直ちにトラックに入らなければならない。  
(text modified on 1.01.02).
- 3.2.025** The distance to accomplish including the momentum and the 200 meters if fixed as follows, depending on the length of the track.  
競技者は、トラックの周長に従い、助走と最後の200mを含む以下の距離を走行しなければならない。
- |                                |          |
|--------------------------------|----------|
| - 250 metres track or smaller: | 3.5 laps |
| - 285.714 metres tracks:       | 3.0 laps |
| - 333.33 metres tracks:        | 2.5 laps |
| - 400 metres track and longer: | 2.0 laps |
|                                |          |
| - 250mおよびそれ以下のトラック:            | 3.5 周    |
| - 285.714 mのトラック:              | 3.0 周    |
| - 333.33 mのトラック:               | 2.5 周    |
| - 400 mおよびそれ以上のトラック:           | 2.0 周    |
- 3.2.026** [abrogated on 01.01.02 /2002年1月1日より取り消し]
- 3.2.027** In case of dead heat, the riders concerned will be classified according to the best time in the last 100 metres. In the case that the last 100 metres time cannot be recorded or if the riders are still tied, the riders concerned will be classified by drawing lots.  
同タイムの場合は、当該競技者間の順位は最後の100mのタイムで決定する。最後の100mのタイムが記録されていない、あるいはそれでも同タイムの場合は、当該競技者間の抽選で順番を決定する。  
(text modified on 30.09.10)
- 3.2.028** In the case of a mishap, the rider shall take a new start. Only one new start will be permitted.  
事故が起きた場合、再スタートが与えられる。再スタートは1回のみ認められる。  
(text modified on 1.01.02, 1.01.04/本文は2002年1月1日, 2004年1月1日に修正された).

## § 3 Sprint スプリント

### Definition

#### 定義

- 3.2.029** The sprint is a race between 2 to 4 riders over 2 or 3 laps.  
スプリントは2名から4名の競技者間で2ないし3周で行うレースである。  
(text modified on 4.07.03/本文は2003年7月4日に修正された)

### Organisation of the competition

#### 競技の運営

**3.2.030** The competition shall be organised according to the table in article 3.2.050.  
第3.2.050条の表に示す組合せ表により対戦を決定する。

**3.2.031** **(N)** The competition shall at least include:  
競技には、最低限以下の構成要素が含まれていなければならない:

- 8 riders;
- a 200 meters time trial, flying start;
- 1/4 finals, straight;
- 1/2 finals, best of three heats;
- finals 3rd-4th and 1st-2nd, best of three heats.

- 8競技者;
- フライング・スタートの 200 mタイムトライアル;
- 1/4 決勝、1回戦制;
- 1/2決勝、2回戦制;
- 3-4位および1-2位決定戦、2回戦制。

*(article introduced on 30.03.09; 14.10.2016; 01.10.19).*

**3.2.032** [abrogated on 20.06.14]

**3.2.033** During World Cups and World Championships, 28 riders shall participate in the sprint tournament. For other competitions, the same format can be used with a lower number of riders based on the table of art. 3.2.050 qualifying either 16 or 8 riders.  
ワールドカップおよび世界選手権大会においては、28競技者をスプリント・トーナメントに選出する。その他の競技大会においては、少数の競技者のための条項3.2.050に基づく16人または8人の予選通過者による、同様の形式を使用することができる。

Prior to the first round a qualifying 200 m time trial shall be run to determine the fastest 28 riders taking part to the sprint tournament and the make up of the heats.  
このスプリント・トーナメントに参加する28競技者の選出と対戦組合せ決定のために、第1回戦に先立ち、予選200mタイムトライアルを行なう。

*(text modified on 26.08.04; 10.06.05; 1.02.11; 20.06.14; 14.10.2016)*

## **Sprint Race** **スプリント・レース**

**3.2.034** [abrogated on 1st January 2002/2002年1月1日より取り消し].

**3.2.035** On tracks of less than 333.33 metres, races shall be ridden over 3 laps. On tracks of 333.33 metres or more, races shall be ridden over 2 laps.

333.33m未満のトラックにおいては3周で競技を行なう。333.33m以上のトラックにおいては、2周で競技を行う。

*(text modified on 1.01.03).*

**3.2.036** Should a rider drop out of a two-up heat, his opponent shall go to the starting line to be declared the winner. He need not cover the distance.

2名の競技者による対戦において、一方の競技者が欠場した場合、相手競技者は勝者と判定されるためにスタートラインに来なくてはならないが、走行する必要はない。

**3.2.037** The starting position shall be determined by drawing lots. The rider drawing number 1 shall start on the inside of the track.

スタート位置は、抽選により決定する。抽せんにより1番を引いた競技者はトラックの内側からスタートしなければならない。

In two-heat races, the other rider shall take the position on the inside of the track in the second heat.

2回戦制によるラウンドにおいては、他方の競技者は、2回戦目においてトラックの内側に位置しなければならない。

For the deciding round, a fresh draw shall take place.

決定戦(3回戦目)においては、再度抽選する。

*(text modified on 1.01.02).*

## Race procedure

### 競技手順

#### 3.2.038

The start shall be given by whistle.

スタートは、ホイッスルにより行う。

#### 3.2.039

The rider on the inside of the track, unless overtaken, shall lead at least at walking pace and make no manoeuvre to force his opponent through until reaching the pursuit line on the opposite side of the track. Should the leading rider not respect this requirement, the race shall be restarted and the rider not at fault shall decide their starting position.

トラックの内側に位置する競技者は、追い越されない限り、トラック反対側の中央線に達するまで、少なくとも歩行のペースで先行し相手競技者に追い越させるような挙動をしてはならない。先頭の競技者がこの要件に従わない場合、レースは再スタートされ、違反のない競技者がスタート位置を決めるものとする。

~~A maximum of two standstills shall be permitted for each race. The maximum period for a standstill shall be 30 seconds following which, the leading rider shall be directed by the starter to continue. If he fails to do so, shall stop the race and declare the other rider the winner of the heat. In a three or four up race, the race shall be immediately rerun as a two or three up race, without the relegated rider.~~

~~各レースにおいて2回までのスタンドスティルが許される。スタンドスティルは最長30秒までとし、これを過ぎた場合、先行競技者はスタートにより競技を続行するよう指示される。当該競技者が従わなかった場合、スタートは競技を中止し、他の競技者にその対戦の勝利を宣言する。3名または4名による競技の場合、降格競技者を除外して、直ちに2名または3名により再発走とする。~~

~~*(text modified on 1.01.02; 1.01.04; 1.10.11, 01.08.23)*~~

#### 3.2.039 bis

A maximum of two standstills shall be permitted for each race. The maximum period for a standstill shall be 30 seconds following which, the leading rider shall be directed by the starter to continue. If he fails to do so, the starter shall stop the race and declare the other rider the winner of the heat. In a three or four-up race, the race shall be immediately rerun as a two or three-up race, without the relegated rider.

各レースにおいて2回までのスタンドスティルが許される。スタンドスティルは最長30秒までとし、これを過ぎた場合、先行競技者はスタートにより競技を続行するよう指示される。当該競技者が従わなかった場合、スタートは競技を中止し、他の競技者にその対戦の勝利を宣言する。3名または4名による競技の場合、降格競技者を除外して、直ちに2名または3名により再発走とする。

*(article introduced on 01.08.23)*

#### 3.2.040

*[abrogated on 01.01.02 / 2002年1月1日より取り消し]*

#### 3.2.041

Before the last 200 metre line or the start of the final sprint, riders may avail themselves of the full width of the track but must nevertheless leave sufficient space for their opponent to pass and shall refrain from any manoeuvres that could provoke a collision, a fall or cause any rider to ride off the track.

競技者は、200m線に達する前あるいは最終スプリントを開始する前はトラックの全幅員を使用できるが、相手競技者が追抜くに十分な余地を残し、衝突や落車を引き起こしたり、走路外に押出すような行動をとってはならない。

#### 3.2.042

During the final sprint, even if launched before the last 200 metres, each rider shall remain in his lane up to the finish, unless he has at least a clear cycle-length lead and shall not make any manoeuvre to prevent the opponent from passing.

最終スプリント中、200m線に達する前にスプリントを開始した場合でも、各競技者はフィニッシュ・ラ

インまで各自の走行ラインを保持しなくてはならず、相手競技者の追い抜きを防ごうとするため、最小限1車長先行するまではいかなる動きもしてはならない。  
*(text modified on 1.01.02).*

**3.2.043** A rider may not challenge or pass on the left an opponent riding in the sprinters' lane.  
相手競技者がスプリンター・レーンを走行中のとき、左側から追い越したり、追い越そうとしてはならない。

If the leading rider leaves the sprinters' lane and his opponent attempts to pass to his left, he may not return to that lane unless he still has a clear cycle-length lead.  
先行競技者がスプリンター・レーンを空けて走行し、相手競技者が左側から追越しを試みた場合、相手競技者が1車長リードするまでは、先行していた競技者はスプリンター・レーンに戻ってはならない。

**3.2.044** A rider passing on the right of his opponent, who is in the sprinters' lane, may not crowd him or cause him suddenly to reduce speed.  
相手競技者が既にスプリンター・レーンを走行しているときに、その右側から追い抜き、あるいは追抜こうとする時、相手競技者を減速させ、または走路から外すことを意図して押込んではいならない。

**3.2.045** A rider starting the sprint outside the sprinters' lane may not drop into that lane if it is already occupied by his opponent unless there is a clear cycle-length lead.  
スプリンター・レーンの外側でスプリントを開始した競技者は、スプリンター・レーンが既に相手競技者によって使われている場合、両者の間で1車長の差がある場合を除き、スプリンター・レーンに走り込んではいならない。  
*(text modified on 1.01.02).*

**3.2.046** [transferred to 3.2.008 on 12.06.20 / 2020年6月12日に条項3.2.008に移項]

**3.2.047** If, in a three or four-up race, a rider behaves in an illegal manner to favour another rider, he shall be relegated. The race shall be immediately rerun as a two or three-up race.  
3または4名による対戦の場合、他の競技者が有利になるような不正な行動をした競技者は降格とする。競技は直ちに2または3名による対戦として再スタートする。  
*(text modified on 1.01.02).*

## Race stoppages 競技の中断

### 3.2.048

1) in the case of fall, the starter may stop the race.  
落車の場合、スターターはレースを中断することができる。

If the fall is caused by a competitor riding too slowly in a curve or by any other unintentional fault, the race shall be restarted and the rider not at fault shall decide their starting position.

落車の原因が相手競技者がコーナーを低速しすぎて走行したことに起因する場合、あるいはその他のスタンドスティルの違反により生じた場合には、競技は再スタートされ、違反のない競技者が自らのスタート位置を決定する。

If the fall be intentionally caused by a competitor, that competitor shall be relegated or disqualified from the competition according to the gravity of the fault committed and the other competitor declared the winner. In three or four-up heats, the race shall be immediately restarted with the remaining two or three riders.

ある競技者により落車が故意に引き起こされた場合、その競技者を違反の重大性に応じてその競技で降格あるいは失格とし、他方の競技者を勝者とする。3または4名による対戦の場合、レースは直ちに残った2または3名により再スタートしなければならない。

If the fall is not caused by a competitor committing a fault, the commissaires' panel



shall decide whether the race is to be restarted with the riders in the same order or whether the positions at the time of the fall should be considered final.

落車が競技者の違反によらない場合、コミセール・パネルは同じ順番で競技を再スタートするか、落車時の順番をもって順位とするかを決定する。

~~Should the fall have been caused by a competitor riding too slowly in a curve or by any other unintentional fault, the race shall be restarted and the offending rider shall take the inside of the track. If the fall is not caused by a competitor committing a fault, commissaires shall decide whether the race is to be restarted with the riders in the same order or whether the positions at the time of the fall should be considered final.~~

競技者がコーナーを低速で走行する等、競技者の故意によらない違反による落車は再スタートを行う。原因となった競技者はトラックの内側に位置しなければならない。

落車が競技者の違反によらない場合、コミセールは同じ順番で競技を再スタートするか、落車時の順番をもって順位とするかを決定する。

- 2) in the case of a puncture or the breakage of an essential part of the bicycle, the starter may stop the race. Even if the race is not stopped, the commissaires' panel shall decide whether the race is to be restarted with the riders in the same order or whether the positions at the time of the incident should be considered final.  
パンクまたは自転車の主要パーツの破損が生じた場合、スタータは競技を中断することができる。競技が中断されない場合でも、コミセール・パネルは、同じ順番で競技を再スタートするか、事故発生時の順番をもって順位とすることを決定する。
- 3) In the case of a rider losing their balance or touching their opponent or barrier before the start of the sprint, the starter may stop the race. The race shall be restarted, and the rider not a fault shall decide their starting position.  
スプリントの開始前に競技者がバランスを崩したり、対戦相手や柵に触れたりした場合、スタータは競技を中断することができる。競技は再スタートされ、違反のない競技者が自らのスタート位置を決定する。
- 4) In the case where a rider commits a flagrant infringement before the bell rings to indicate the start of the final lap or before the start of the sprint, whichever is sooner, the starter shall stop the race and the commissaires' panel may relegate or disqualify the rider committing the infringement. In a three or four up heat, the race shall be immediately restarted with the remaining two or three riders in their same positions.  
最終周回の開始を告げるベルが鳴る前、またはスプリントの開始前のいずれか早い時点で、競技者が明らかな違反を犯した場合、スタータは競技を中断し、コミセール・パネルは当該競技者を降格または失格とすることができる。3名または4名による対戦の場合、競技は直ちに残った2または3名により同じ位置で再スタートする。

If the rider committing the infringement is not relegated or disqualified, the race shall be restarted, and the opponent shall decide their starting position.

違反を犯した競技者が降格または失格とならなかった場合、競技は再スタートされ、対戦相手は自らのスタート位置を決定する。

*(text modified on 1.01.02, 01.08.23).*

**3.2.048Bis** In the case the event is interrupted for any reason, and it is not possible to restart the event before the end of the competition, the commissaires' panel shall decide pursuant to the table below:

何らかの理由で競技が中断され、当該競技の終了前に再開できない場合、コミセール・パネルは以下の表に従い決定を下すものとする:

DECISIONS / 決定		
Interrupted before completion of the 1/4 finals 1/4決勝終了前に中断	Interrupted after completion of the 1/4 finals, but before the completion of the semi-finals 1/4決勝終了後、1/2決勝終了前に中断	Interruption after the completion of the semi-finals 1/2決勝終了後に中断
No final classification. No results will be submitted and no UCI points will be awarded. 最終順位は付かない。結果は提示されず、UCIポイントも付与されない。	Riders qualified for the semi-finals will be awarded 4th place.  All other riders will be ranked according to the rules applicable for this event. 1/2決勝に進出した競技者には4位が与えられる。  その他の競技者は、当該競技大会に適用される規則に従い順位付けられる。	Riders qualified for the gold medal final will be awarded 2nd place, and riders qualified for the bronze medal final will be awarded 4th place. 決勝に進出した競技者には2位が、および3位決定戦に進出した競技者には4位が与えられる。  All other riders will be ranked according to the rules applicable for this event. その他の競技者は、当該競技大会に適用される規則に従い順位付けられる。

*(article introduced on 01.01.25)*

**3.2.049** [abrogated on 01.08.23]

~~If the rider committing the infringement is not relegated or disqualified, the race shall be restarted and the opponent shall decide their starting position.~~

~~違反競技者が降格または失格とならなかった場合、相手競技者がスタート位置を決定した上で、直ちに再スタートさせる。~~

~~(text modified on 1.01.02; 12.06.20)~~

# UCI CYCLING REGULATIONS / JCF EDITION 2025

## 3.2.050 Table of sprint competitions スプリント組合せ表

### NATIONS' CUP AND WORLD CHAMPIONSHIPS / ネイションズカップおよび世界選手権大会

STARTERS 出走者数	SYSTEM 組合せ方式	EVENT 組	COMPOSITION 編成	1st 勝者	Other(s) 敗者
28	4 best riders skip 上位4競技者は次の 予選ラウンドに進出  1/16th Finals 1/16決勝  12 X 2 ⇒ 1 = 12	1	N1 –	1A	Ranked 17 to 28 according to 200 m TT 200 m TT の 結果により 17位から28位 決定
		2	N2 –	2A	
		3	N3 –	3A	
		4	N4 –	4A	
		5	N5 –N 28	5A	
		6	N6 –N 27	6A	
		7	N7 – N 26	7A	
		8	N8 – N 25	8A	
		9	N9 – N 24	9A	
		10	N10 – N 23	10A	
		11	N11 – N 22	11A	
		12	N12 – N 21	12A	
		13	N13 – N 20	13A	
		14	N14 – N 19	14A	
		15	N15 – N 18	15A	
		16	N16 – N 17	16A	
16	1/8 Finals 1/8決勝  8 X 2 ⇒ 1 = 8	1	1A –16A	1B	Ranked 9 to 16 according to 200 m TT 200 m TT の 結果により 9位から16位 決定
		2	2A –15A	2B	
		3	3A –14A	3B	
		4	4A –13A	4B	
		5	5A –12A	5B	
		6	6A –11A	6B	
		7	7A –10A	7B	
		8	8A –9A	8B	
8	1/4 Finals 1/4決勝 4 X 2 ⇒ 1 = 4 (2回戦制)	1	1B –8B	1C	Ranked 5 to 8 according to 200 m TT 200 m TT の結果によ り5位から8位決定
		2	2B –7B	2C	
		3	3B –6B	3C	
		4	4B –5B	4C	
4	1/2 Finals 1/2決勝 2 X 2 ⇒ 1 = 2 (2回戦制)	1	1C –4C	1D1	1D2
		2	2C –3C	2D1	2D2
4	Finals 決勝 2 X 2 ⇒ 1 = 2 (2回戦制)	1	1D1 – 2D1	1 <sup>st</sup> (金メダル)	2 <sup>nd</sup> (銀メダル)
		2	1D2 – 2D2	3 <sup>rd</sup> (銅メダル)	4 <sup>th</sup>

(text modified on 26.08.04; 10.06.05; 20.06.14; 14.10.2016; 05.04.17;12.06.20).

OLYMPIC GAMES / オリンピック競技大会

出走者数	組合せ方式	組	編成	勝者	敗者
24	1/32 Finals  1/32決勝 12 X 2 ⇒ 1 = 12	1	N1 – N24	1A1	1A2
		2	N2 – N23	2A1	2A2
		3	N3 – N22	3A1	3A2
		4	N4 – N21	4A1	4A2
		5	N5 – N20	5A1	5A2
		6	N6 – N19	6A1	6A2
		7	N7 – N18	7A1	7A2
		8	N8 – N17	8A1	8A2
		9	N9 – N16	9A1	9A2
		10	N10 - N15	10A1	10A2
		11	N11 - N14	11A1	11A2
		12	N12 - N13	12A1	12A2
	Repechages 敗者復活戦  4 X 3 ⇒ 1 = 12	1	1A2 - 8A2 - 9A2	1B	Ranking according to 200 m TT  200 m TT の 結果により 順位決定
		2	2A2 – 7A2 – 10A2	2B	
		3	3A2 – 6A2 – 11A2	3B	
		4	4A2 – 5A2 – 12A2	4B	
16	1/16 Finals 1/16決勝  8 X 2 ⇒ 1 = 8	1	1A1 – 4B	1C1	1C2
		2	2A1 – 3B	2C1	2C2
		3	3A1 – 2B	3C1	3C2
		4	4A1 – 1B	4C1	4C2
		5	5A1 – 12A1	5C1	5C2
		6	6A1 – 11A1	6C1	6C2
		7	7A1 – 10A1	7C1	7C2
		8	8A1 – 9A1	8C1	8C2
8	Repechages 敗者復活戦  4 X 2 ⇒ 1 = 4	1	1C2 – 8C2	1D	Ranking according to 200 m TT  200 m TT の 結果により 順位決定
		2	2C2 – 7C2	2D	
		3	3C2 – 6C2	3D	
		4	4C2 – 5C2	4D	
12	1/8 Finals 6 X 2 ⇒ 1 = 6	1	1C1 – 4D1	1E1	1E2
		2	2C1 – 3D1	2E1	2E2
		3	3C1 – 2D1	3E1	3E2
		4	4C1 – 1D1	4E1	4E2
		5	5C1 – 8C1	5E1	5E2
		6	6C1 – 7C1	6E1	6E2
6	Repechages 敗者復活戦 2 X 3 ⇒ 1 = 2	1	1E2 – 4E2 – 5E2	1F	Ranking according to 200 m TT  200 m TT の 結果により 順位決定
		2	2E2 – 3E2 – 6E2	2F	
8	1/4 Finals 1/4決勝  4 X 2 ⇒ 1 = 4 (2回戦制)	1	1E1 – 2F	1G1	For places 5 to 8  5~8位 決定戦へ
		2	2E1 – 1F	2G1	
		3	3E1 – 6E1	3G1	
		4	4E1 – 5E1	4G1	
4	1/2 Finals 2 X 2 ⇒ 1 = 2 (2回戦制)	1	1G1 – 4G1	1H1	1H2
		2	2G1 – 3G1	2H1	2H2
4	決勝 2 X 2 ⇒ 1 = 2 (2回戦制)	1	1H1 – 2H1	1 <sup>st</sup> (金メダル)	2 <sup>nd</sup> (銀メダル)
		2	1H2 – 2H2	3 <sup>rd</sup> (銅メダル)	4 <sup>th</sup>

(text modified on 22.09.07: 04.03.19).

§ 4 Individual Pursuit  
インディヴィデュアル・パーシュート(個人追抜競走)

Definition  
定義

- 3.2.051 Two cyclists compete in a fixed distance. The riders start on opposite sides of the track. The winner is determined by either catching the other rider or recording the fastest time.  
2人の競技者が定められた距離で競走する。競技者はトラックの相互に反対の位置からスタートする。相手の競技者に追いついた競技者あるいは最も早いタイムを記録した競技者が勝者となる。

Organisation of the event  
競技の運営

- 3.2.052 Races shall be run over:  
競技の距離は:  
- 4 km for Men Elite & Women Elite - 男子エリート & 女子エリート 4km  
~~3 km for Women - 女子 3km~~  
- 3 km for junior Men & Junior Women - 男子ジュニア & 女子ジュニア 3km  
~~2 km for junior Women - 女子ジュニア 2km~~  
(text modified on 01.01.25)

- 3.2.053 This event shall be organised in two series:

この競技は、下記2つのラウンドで行う:

- 1) The qualifying rounds to select the best 4 riders on the basis of their times.
  - 2) the finals  
The riders with the two best times shall ride off in the final for first and second place while the two others shall ride off in the final for third and fourth places.
- 1) タイムにより4人を選出する予選
  - 2) 決勝/順位決定戦  
タイム順で上位2名の競技者によって1位および2位の決勝、残る2名で3位および4位の決定戦を行う。

(text modified on 26.08.04・条項は2004年8月26日に改訂).

- 3.2.054: [abrogated on 04.03.19]

- 3.2.055 For the qualifying rounds the commissaires shall make up each match from riders presumed to be of equal ability, but without matching the two presumed to be the best.  
予選において、コミセールは同等の力と推定される競技者が対戦するように組合せるが、最強と推定される2名の競技者は対戦しないようにする。

- 3.2.056 During the qualifying rounds account shall be taken solely of the times.  
予選ラウンドにおいては、タイムのみを成績として考慮する。

If a rider is caught up, he must finish the distance to have his time recorded.  
もし競技者が追いつかれた場合、タイム記録のために完走しなければならない。

A caught rider may not ride in the slipstream of his opponent, nor pass him, on pain of disqualification. Similarly, the catching rider may not ride in the slipstream of his opponent, on pain of disqualification.

追いつかれた競技者は、相手競技者のスリップストリームに入って(直後を追走して)はならず、また追い抜いてはならない。これに反した場合は失格とする。同様に、追いついた競技者も相手競技者のスリップストリームに入ってはならず、これに反した場合は失格とする。

(text modified on 01.10.19)

- 3.2.057** In a race between two of the four best riders (finals), if one rider catches the other the race is deemed to have finished.  
準決勝以後の対戦において追いつきがあった時点で勝敗が決し、競技は終了する。
- 3.2.058** A rider is considered to have been caught at the point that the chainset on his opponent's bicycle draws level with that on his own bicycle.  
追いつかれたとの判定は、その競技者のクランク軸に相手競技者のクランク軸が並んだ時に行う。
- 3.2.059** [abrogated on 01.10.19]
- 3.2.060** Should a rider fail to take the start of a final, his opponent is declared the winner.  
決勝/順位決定戦に参加しなかった競技者があった場合、その対戦者は勝者となる。  
  
A rider failing to start the final for 1st and 2nd places shall be placed 2nd; a rider failing to start the final for 3rd and 4th places shall be placed 4th. If the reason for failing to ride is not accepted, the absent rider shall be disqualified and his place shall remain vacant.  
1-2位決定戦に参加しなかった競技者は2位に、3-4位決定戦に参加しなかった者は4位とする。欠場した理由が認められなかった競技者は失格とし、その順位は空位とする。
- 3.2.061** In the event that riders record the same times to the closest thousandth of a second, the rider who records the best time for the final lap shall be declared the winner.  
1/1000秒まで同タイムとなった場合、最後の周回において良いタイムを出した競技者を勝者とする。  
*(text modified on 13.06.08).*
- Preparation of the track**  
**トラックの準備**
- 3.2.062** [abrogated on 21.06.18]
- 3.2.063** At the start, the two riders shall be positioned at diametrically opposite points on the track.  
スタートは、2名の競技者がトラックの正反対の位置から行う。
- 3.2.064** [abrogated on 01.08.23]  
  
~~The starting point in front of the main stand shall be marked by a red disc. The starting point in the back straight shall be marked by a green disc.~~  
~~メインスタンド側のスタート地点には赤い円盤の標識を付ける。反対側のスタート地点には緑の円盤の標識を付ける。~~
- 3.2.065** (N) At each finishing point a device shall be set up to record the time of each rider and trigger a green light and a red light to indicate the passing of the respective riders.  
各フィニッシュ地点には、両競技者の通過タイムを記録し、ライン通過時にそれぞれ赤と緑のランプが点灯して表示する装置を設置する。
- 3.2.066** A lap-counter and a bell shall set up at each rider's finish line.  
各競技者のフィニッシュ地点には、周回板とベルを設置する。
- 3.2.067** (N) The order of passing, the number of laps completed, the time of each rider and the difference in time between the two riders on each half-lap and the final time of each rider will be displayed on the electronic scoreboard.  
半周毎の2競技者の通過順、完了周回数、各競技者のタイムおよびタイム差、さらに各競技者の最終タイムを電子掲示板に表示する。
- 3.2.068** [abrogated on 01.08.23]

~~On tracks whose size is such that the distance to be ridden does not comprise a complete number of laps, the point of the final kilometre shall be marked by a red pennant for the rider who starts from the red disc and a green pennant for the rider starting from the green disc. In competitions for Junior Women the last 500 meters will be marked.~~

1km毎がちょうどの周回にならないトラックにおいては、最後の1kmを赤い円盤からスタートした競技者には赤旗1本、緑の円盤からスタートした競技者には緑旗1本で示す。女子ジュニアの競技の場合は、最後の500mを標示する。

*(text modified on 20.09.05/条項は2005年9月20日改訂)*

- 3.2.069** (N) At the start, each rider shall be held in a starting block.  
スタートでは、スターティング・マシンにより両競技者を支える。

## Race procedures

### 競技の手順

- 3.2.070** The start shall be taken on the inside edge of the track.  
スタートは、トラックの内側の縁から行う。

- 3.2.071** Riders starting point:  
各競技者のスタート地点は:

- a) for the qualifying rounds the commissaires shall determine the starting point for each rider.
- b) in the final, the rider who has in the previous round recorded the best time shall finish in front of the main grandstand.

- a) 予選ラウンドにおいては、各競技者のスタート地点はコミセールが決める。
- b) 決勝/順位決定戦においては、前ラウンドにおいて最高タイムを記録した競技者がメイン・スタンド前でフィニッシュする。

*(text modified on 1.01.02; 26.08.04; 26.06.07; 04.03.19)*

- 3.2.072** The starter shall stop the race with a double pistol shot in the event of a false start or of a mishap. The course will then be restarted as per articles 3.2.074 and 3.2.075.  
不正スタートまたは事故があった場合、スタータは2発のピストルで合図する。そして競技は、条項3.2.074および3.2.075による再スタートとなる。

*(text modified on 20.09.05; 04.03.19)*

- 3.2.073** During the finals, a pistol shot shall mark the end of the race at the moment on which each rider crosses his finish line at full distance or, at the moment that one rider catches the other.

決勝/順位決定戦においては、1発のピストルの合図によって、各競技者が完走してフィニッシュラインを通過した時、あるいは追いつきが成立した時に競技の終了を示す。

*(text modified on 1.10.11)*

## Race stoppages

### 競技の中断

- 3.2.073 bis** In the case the event is interrupted for any reason, and it is not possible to restart the event before the end of the competition, the commissaires' panel shall decide pursuant to the table below:

何らかの理由で競技が中断され、当該競技の終了前に再開できない場合、コミセール・パネルは以下の表に従い決定を下すものとする:

DECISIONS / 決定	
<p>Interrupted before completion of the qualification round</p> <p>予選ラウンド終了前に中断</p>	<p>Interrupted after completion of the qualification round</p> <p>予選ラウンド終了後、第1回戦終了前に中断</p>
<p>No final classification. No results will be submitted and no UCI points will be awarded.</p> <p>最終順位は付かない。 結果は提示されず、UCIポイントも付与されない。</p>	<p>Classification according to the results from the qualification round.</p> <p>予選ラウンドの結果に基づいて順位付ける。</p>

(article introduced on **01.01.25**)

**Mishaps**

(section subject to art. 3.2.021ter)

**事故**

(条項3.2.021teの対象となる条項)

Qualifying rounds:

**予選における事故**

**3.2.074**

In the first half-lap, in the event of a mishap, the race is stopped and restarted immediately.

最初の半周中に事故があった場合、レースは中止され、直ちに再スタートとする。

After the first half-lap the race shall not be stopped. A rider who is the victim of a mishap shall be permitted to ride again at the end of the qualifying rounds (either alone against the watch or matched against another rider in the same situation).

最初の半周を過ぎて事故があった場合にはレースは中止せず、事故に遭った競技者は予選ラウンドの最後に再スタートが認められる(単独で計時、あるいは同様に事故に遭った競技者がある場合はその者と対戦する)。

(text modified on 1.01.02, 01.01.04; 04.03.19).

Finals:

**決勝/順位決定戦における事故:**

**3.2.075**

In the event of a mishap in the first half-lap, the race shall be stopped and restarted immediately by both riders:

最初の半周中に事故が起きた場合は、直ちに両競技者で再スタートする。

After the first half-lap no mishap will be taken into consideration. The rider that suffers a mishap shall be considered beaten in finals.

最初の半周を過ぎてからの事故は考慮されない。事故に遭った競技者は決勝において敗者とみなされる。

(text modified on 1.01.02, 1.01.04; 26.08.04; 26.06.07; 05.03.18; 04.03.19).

**3.2.076**

[article transferred to art. 3.2.021ter on 04.03.19/2019年3月4日に条項3.2.021terに移項]

**3.2.076 bis**

[abrogated on 01.01.02 / 2002年1月1日より取り消し]

**§ 5**

**Team Pursuit**

チーム・パーシュート(団体追抜競走)



## Definition

### 定義

#### 3.2.077

The team pursuit is a race with two opposing teams, starting on each side of the track. The winner is determined by either catching the other team or recording the fastest time.

チーム・パーシュートは、対戦する2チームがトラックの両側からスタートするレースである。相手チームに追いつく、あるいはより良いタイムを記録したチームを勝者とする。

The event is run over four kilometres by teams of four riders.

競技は、4競技者で4kmを走行する。

*(text modified on 1.01.02; 26.06.07; 25.02.13; 12.06.20).*

## Organisation of the competition

### 競技の運営

#### 3.2.078

Except for the specific details (even implicit) in this sub-section, the rules of the individual pursuit shall apply equally to the team pursuit.

以下の項に示す以外の事項は、類推適用を含めて、インディヴィデュアル・パーシュートの規則をチーム・パーシュートにも同様に適用する。

#### 3.2.079

Teams shall be made up of riders entered for this event. The composition of the team may vary from one round to another. An incomplete team in the sense of article 3.2.077 may not take the start.

チームは、この種目に参加申込みした競技者により構成する。チームの構成は、ラウンド毎に異なってもよい。条項3.2.077で規定する意味での不完全なチームはスタートできない。

The team manager must notify the commissaires of any change at least 30 minutes before the relevant competition round start.

チーム監督は、当該ラウンド開始の30分前までにチーム編成の変更をコミセールに伝達する。

*(text modified on 1.01.02; 30.09.10; 21.06.18; 04.03.19)*

#### 3.2.080

The time and the classification of each team shall be taken on that of the third rider of each team. The time shall be measured on the front wheel of the third rider of each team.

各チームのタイムと順位は、各チームの3番目の競技者により決定する。タイムは各チームの3番目の競技者の前輪により計測する。

*(text modified on 01.01.02; 01.01.03)*

#### 3.2.081

A team is caught when the opposing team (at least 3 riders riding together) arrives at or within a distance of one metre of it.

対戦チーム(最少3競技者がともに走行している)に1m以内まで追いつかれたときに、チームは追いつかれたとみなされる。

#### 3.2.082

Qualifying rounds shall be organised to find the 4 best teams, 8 for the Nations' Cup, Continental Championships, World Championships and the Olympic Games.

予選ラウンドは上位4チームを選出するために、ネイションズカップ、大陸選手権大会、世界選手権大会およびオリンピック競技大会においては上位8チームを選出するために行う。

*(text modified on 1.01.02; 26.08.04; 26.06.07; 21.06.18, 01.08.23).*

#### 3.2.083

In the qualifying rounds, teams shall ride against the clock.

予選ラウンドにおいて、チームはタイムトライアルを競う。

Depending on the number of entered teams, the Commissaires' Panel may decide to run qualifying rounds with two teams in each heat.

エントリーしたチーム数にもよるが、コミセール・パネルは予選ラウンドにおいて各ヒートに2チームが走ることを決定できる。

The seeding may be determined taking into account the targeted time communicated

by the team manager at the rider confirmation, but without matching the two presumed to be the best.

シードは、出走者の確認時にチーム監督から伝達された目標タイムを考慮して決定することができるが、最強と推量される2チームは対戦しないようにする。

*(text modified on 14.10.16; 01.07.17).*

**3.2.084** [abrogated on 01.01.02 / 2002年1月1日に廃止]

**3.2.085** This event shall be organised in two phases:

この競技は、下記の2段階に分けて行う:

- 1) The qualifying rounds to select the 4 best teams on the basis of their times;
- 2) The finals.

1) 予選

上位4チームをタイムに基づいて選出する

2) 決勝/順位決定戦

The teams having made the two best times shall ride off the final for first and second places, the two others shall ride off the final for third and fourth places.

ベスト・タイムを出した上位2チームによって1位および2位の決勝を行う。他の2チームが3位および4位の決定戦を行う。

First round:

At Nations Cups, Continental Championships, the World Championships and the Olympic Games, the 8 Teams recording the best times in the qualifying rounds shall be matched in the first round as follows:

**第1回戦:**

ネイションズカップ、大陸選手権大会、世界選手権大会およびオリンピック競技大会においては、予選ラウンドにおける上位8チームを第1回戦において下記のように対戦させる:

The team having obtained the 6<sup>th</sup> fastest time against the one having obtained the 7<sup>th</sup> fastest time.

The team having obtained the 5<sup>th</sup> fastest time against the one having obtained the 8<sup>th</sup> fastest time.

The team having obtained the 2<sup>nd</sup> fastest time against the one having obtained the 3<sup>rd</sup> fastest time.

The team having obtained the fastest time against the one having obtained the 4<sup>th</sup> fastest time.

タイムにおいて6位のチーム対7位のチーム:

タイムにおいて5位のチーム対8位のチーム:

タイムにおいて2位のチーム対3位のチーム:

タイムにおいて1位のチーム対4位のチーム.

The heats shall be ridden in the inverse order to that stated below. If an odd number of teams qualify to the first round (5 or 7 teams), the team to take the track alone must be qualified team that recorded the slowest time.

以後のヒートは、上記の場合と逆の順に行う。奇数のチーム(5または7チーム)が第1回戦への参加資格を得た場合、単独で走行するチームは、最も遅いタイムを記録した予選通過チームでなければならない。

**Finals:**

The winners of the last two heats in the first ~~competition~~ round shall ride the final for first and second places.

The remaining 6 teams shall be ranked according to their times from the first competition round and shall dispute the finals as follows:

The two fastest teams shall ride the final for 3<sup>rd</sup> and 4<sup>th</sup> places.

**決勝:**

第1回戦の最後の2ヒートの勝者が1位-2位の決定戦を行う。

残る6チームは第1回戦におけるタイムに従い順番をつけ、以下の決定戦を行う:

上位2チームによる3-4位決定戦。

*(text modified on 01.01.02; 26.08.04; 26.06.07; 01.02.11; 20.06.14; 14.10.16, 01.08.23)*

**At the Olympic Games only:****オリンピック競技大会においてのみ:**

The next two fastest teams shall ride the final for 5<sup>th</sup> and 6<sup>th</sup> places.

The final two teams shall ride the final for 7<sup>th</sup> and 8<sup>th</sup> places.

続く上位2チームで5-6位決定戦を行う。

残る2チームで7-8位決定戦を行う。

*(text applicable as from 1.01.02; 26.08.04; 26.06.07; 1.02.11; 20.06.14; 14.10.2016)*

**3.2.086**

In the last two heats of the first competition round, if one team catches the other, the catching team is declared the winner and shall stop as soon as possible in order to allow the other team to finish the distance and thus to record a time. In this case, if one or both teams catch their opponents, the times from the qualifying round shall be used to determine which of the two teams shall finish in the home straight.

第1回戦の最後の2対戦において、あるチームが他チームに追いついた場合、追いついたチームは勝者を宣せられ、他チームがタイムを記録するために完走できるように可及的速やかに停止する。この場合、一方または両方のチームが対戦相手に追いついた際には、予選ラウンドのタイムによって、2つのチームのどちらがホーム・ストレッチでフィニッシュするかを決定する。

During the finals, if one team is caught by the other, the race is over and the catching team shall be declared the winner.

決勝/順位決定戦において、一方のチームが他方のチームに追いつかれた場合、競技は終了し、追いついたチームは勝者とされる。

In both situations above, a pistol shot marks the end of the race at the moment on which the team crosses its finish line at the full distance or at the moment on which one team catches the other.

上記のいずれの状況においても、チームが全距離を完走してフィニッシュ・ラインを通過した時、または一方のチームが他方のチームに追いついた時に、ピストル1発を以てレース終了を示す。

*(text modified on 20.06.19; 01.10.19)*

**3.2.087**

Incomplete teams may not take the start. In the qualifying rounds, incomplete teams shall furthermore be disqualified.

メンバーが完全にそろわないチームはスタートできない。予選においては、メンバーが完全にそろわないチームは失格とする。

If a team fails to take the start in the first competition round, no substitution shall be made. The team failing to start shall be classified in 8<sup>th</sup> place.

第1回戦においてスタートしないチームがあった場合、補欠を起用することはしない。スタートしなかったチームは8位とする。

If several teams fail to start, they shall be classified in 8<sup>th</sup> place and above in order of their times in the qualifying rounds. If the reason for failing to ride is not accepted by the commissaires panel, the absent team shall be disqualified and its place shall remain vacant. The team that takes the start must ride alone to set a time to determine the composition of the finals.

複数のチームがスタートしなかった場合、予選ラウンドのタイムに従い、8位およびその上の順位をつける。走行しない理由がコミセール・パネルに承認されなかった場合、欠場チームは失格とされ、その順位は空位とされる。スタートについてチームは、決勝/順位決定戦の組合せを決めるタイムを得るために単独で走行しなければならない。

*(article introduced on 26.06.07; 1.10.11).*

- 3.2.088** Should a team fail to start in the finals, its opponents shall be declared winners and the team not starting shall be placed second in that heat.  
決勝/順位決定戦において欠場があった場合、その相手チームは勝者とされ、スタートしなかったチームはその対戦における次位となる。

If the reason for failing to ride is not accepted by the commissaires panel, the absent team shall be disqualified and his place shall remain vacant.

走行しない理由がコミセール・パネルにより認められなかった場合、走行しなかったチームは失格とし、その順位は空位とする。

*(article introduced on 1.10.11).*

- 3.2.089** Situations of teams not starting and ties on time shall be decided in accordance with the regulations for the individual pursuit and with reference to article 3.3.012.

スタートしなかったチームおよび同タイムのチームについては、インディヴィデュアル・パーシュートの競技規則および条項3.3.012により取り扱う。

*(text modified on 1.01.02;12.06.20).*

## Preparation of the track

### トラック上の準備

- 3.2.090** (N) An electronic timing strip shall be set up on the pursuit lines in order to judge the finish of the front wheel of the third rider of each team.

各チームの3番目競技者の前輪によりフィニッシュを判定するために、電子計時装置のテープ・スイッチを設置する。

*(text modified on 1.01.02).*

- 3.2.091** The timing and recording of half-laps completed shall be made on the front wheel of the third rider.

半周毎の計時および記録も三番目の競技者の前輪により判定する。

*(text modified on 1.02.11).*

## Race procedure

### 競技の手順

- 3.2.092** The riders of each team shall start side-by-side behind the starting line.

The lateral distance between riders shall be one metre.

(N) The rider, placed on the inside of the track, shall be held by a starting block and shall be the leading rider.

各チームの競技者はスタートライン上に横一列に並ばなければならない。

競技者の側方間隔は1メートルとする。

(N) トラックの内側に位置した競技者はスターティング・ブロックによって保持されることとし、先頭を走行しなければならない。

*(text modified on 3.03.14).*

- 3.2.093** [abrogated on 3.03.14].

- 3.2.094** The starter shall stop the race for a false start or a mishap by a double pistol shot, for example, one of the riders anticipates the starts or if the rider on the inside of the track fails to take the lead.

特に、競技者の1人がスタートの合図より先にスタートした場合や、内側の競技者が先頭を走らないなどの不正スタートまたは事故があった場合、スタータは2発のピストルで合図し競走を中止しなければならない。

*(text modified on 01.01.02; 04.03.19).*

- 3.2.095** [article transferred to art. 3.2.021ter on 04.03.19]

- 3.2.096** Pushing between members of the same team is strictly forbidden on pain of disqualification in the qualifying rounds and relegation in the first competition round.

予選ラウンドにおいてチーム内でメンバーを押した場合は失格とし、第1回戦においては降格とす

る。

During the finals, that team loses its finals.

決勝/順位決定戦においては、かかるチームはその対戦の敗者となる。

*(text modified on 1.01.02; 26.08.04; 26.06.07/条項は2004年8月26日, 2007年6月26日に改訂).*

**3.2.097**

When the commissaires see that a team is about to be caught, they shall in order to avoid colliding with the other team or hinder its progress, signal to the former team with a red flag and a whistle that it may not effect any more relays and remain at the bottom of the track until the opposing team as passed.

Any failure to act on this Instruction shall result in the immediate disqualification of the team.

コミセールは、一方のチームが追いつかれようとしていると判断した時、他方のチームとの衝突あるいは進行妨害を避けるために、前方のチームに赤旗とホイッスルをもって、相手チームが通過するまでそれ以降の先頭交代が禁じられること、および、トラック最下部(スプリンター・レーン)に留まらなければならないことを合図しなければならない。

この指示に従わない場合は、直ちにこのチームを失格とする。

*(text modified on 01.01.02; 20.06.19).*

**3.2.098**

The race shall be over at the moment that the third rider of each team crosses the finishing line for the final time at full distance or, in the finals, at the point that one team (at least 3 riders riding together) catches the other team.

各チームの3番目の競技者が全距離を完走してフィニッシュラインを通過した瞬間、あるいは決勝/順位決定戦において一方のチーム(最少3競技者がともに走行している)が他方のチームに追いついた瞬間に競技は終了する。

*(text modified on 1.01.02).*

**Race stoppages**

**競技の中断**

**3.2.098 bis**

In the case the event is interrupted for any reason, and it is not possible to restart the event before the end of the competition, the commissaires' panel shall decide pursuant to the table below:

何らかの理由で競技が中断され、当該競技の終了前に再開できない場合、コミセール・パネルは以下の表に従い決定を下すものとする:

DECISIONS 決定		
Interrupted before completion of the qualification round  予選ラウンドの終了前に中断	Interrupted after completion of the qualification round, before completion of the First round  予選ラウンド終了後、第1回戦終了前に中断	Interruption after the completion of the First round 第1回戦終了後に中断
No final classification. No results will be submitted and no UCI points will be awarded.  最終順位は付かない。結果は提示されず、UCIポイントも付与されない。	Classification according to the results from the qualification round.  予選ラウンドの結果に従って順位付けを行う。	Riders qualified for the gold medal final will be awarded 2nd place, and riders qualified for the bronze medal final will be awarded 4th place.  All other riders will be ranked according to the rules applicable for this event.  決勝に進出した競技者には2位が、および3位決定戦に進出した競技者には4位が与えられる。

		その他の競技者は、当該競技大会に適用される規則に従い順位付けられる。
--	--	------------------------------------

*(article introduced on 01.01.25)*

**Mishap**

(section subject to art. 3.2.021 ter)

**事故**

(条項3.2.021teの対象となる条項)

**3.2.099**

During the qualifying rounds:

予選における事故

During the first half-lap, any team suffers a mishap the race is stopped and restarted immediately.

最初の半周中にいずれかのチームが事故に遭った場合、競技は停止し直ちに再スタートとする。

If a mishap occurs after the first half-lap and only one rider is involved, the team may either continue with 3 riders, or stop. If the team chooses to stop, it must do so within one lap of the place of the mishap or they face disqualification. Where practicable, the other team must continue.

最初の半周以降に事故が起き、ひとりの競技者のみが関与した場合、そのチームは3名で競技を続行することも、停止することもできる。このチームが停止することを選択した場合、事故地点から1周以内に中止しない場合は失格となる。この際、可能な限り、他方のチームは競技を続行しなければならない。

The team of a rider which has stopped following a mishap shall restart at the end of the qualifying rounds, or at a suitable position not to disrupt the preparation of other

teams as decided by the Commissaires' Panel, where applicable with another team in the same situation.

1名の競技者が事故に遭い中止したチームは、予選ラウンドの最後またはコミセール・パネルが決定する他チームの準備を混乱させないような適当な順に、他に同様のチームがあればそれと共に再スタートしなければならない。

If a team suffers a mishap during its subsequent ride, it shall continue with three riders or be disqualified.

事故後の走行中に事故に遭ったチームは、3名で競技を続けるか、さもなければ失格となる。

*(text modified on 1.01.02, 1.02.03, 1.01.04, 26.08.04; 26.06.07; 25.02.13; 21.06.18; 04.03.19;01.10.19)*

**3.2.100**

First competition round and finals:

第1回戦および決勝/順位決定戦における事故:

In the event of a mishap in the first half-lap, the race is stopped and restarted immediately.

最初の半周中に事故があった場合、競技は停止し、直ちに再スタートしなければならない。

After the first half-lap no mishap will be taken into consideration. The team shall continue if they still have three riders on the track.

最初の半周以降に生じた事故は考慮されない。当該チームに3名の競技者がトラックに残っている場合は競技を続行しなければならない。

Otherwise this team must stop and will be:

- relegated and placed according to article 3.3.012 in the first competition round ;
- considered beaten in finals.

3名の競技者が残っていない場合、このチームは競技を中止しなければならない:

- 第1回戦においては降格となり、条項3.3.012に従い順位付けられる;
- 決勝/順位決定戦においては敗者となる。

(text modified on 1.01.02; 26.08.04; 26.06.07, 04.03.19;01.10.19;12.06.20).

## § 6 Kilometre ~~and 500-metre~~ Time Trial 1 km ~~および500m~~ タイムトライアル

### Definition

#### 定義

3.2.101 The race known as the «kilometre» ~~or “500-metre” race respectively~~ Time Trial is an individual time trial race with a standing start.

1 km ~~および500m~~ タイムトライアルとして知られるレースは、スタンディング・スタートの個人タイムトライアルとして行う。

(text modified on 01.01.25)

3.2.102 During the World Cup and *World Championships*, this race is run over a distance of 1000 metres for men and ~~500 metres for~~ women.

ワールドカップおよび世界選手権大会の場合は、男子、女子とも1,000m、~~女子は500mとする。100mとする。~~

(text modified on 01.01.25)

### Organisation of the competition

#### 競技の構成

3.2.103 [abrogated on 14.10.16]

3.2.104 The starting order shall be set by commissaires.  
スタート順は、コミセールが決める。

3.2.105 [abrogated on 1.02.11]

3.2.106 Qualifying rounds shall be organised in two-up heats to find the 8 best riders. In the finals each participant shall take the track alone.

予選ラウンドは、上位8人の競技者を選出するために2人の競技者による対戦で行う。決勝/順位決定戦において各出場競技者は1名ずつ単独で走行する。

(text modified on 14.10.16/2016年10月14日に変更)

3.2.106 bis This event shall be organised in two phases:

この競技は2段階で行う:

1. The qualifying rounds to select the 8 best riders on the basis of their times;

予選

タイムにより上位8人の競技者を選出する;

2. The finals.

決勝/順位決定戦

For event of Class 1 and Class 2 on the World Calendar, the races can be ridden directly as a final.

国際競技日程上のクラス1およびクラス2の競技においては、予選を行わずに決勝/順位決定戦を行うことができる。

(text modified on 14.10.16; 01.07.17)

3.2.107 In the case of a draw the rider who records the best time for the final lap shall be declare the winner.

同タイムがあった場合は、最終周回でベストタイムを記録した競技者を勝者とする。

(text modified on 12.06.20)

**Race Stoppages**

**競技の中断**

**3.2.108**

All competitors must ride the course at the same meeting. If it is not possible for all the participants to ride this race, for example because of atmospheric conditions, the entire race shall be rerun at the following meeting and no account shall be taken of the times previously made.

各競技者は、同一のラウンドで記録挑戦を行わなければならない。もし何らかの理由（例えば天候など）により、このラウンドが完全に終了しない場合は、全競技者は次のラウンドで再挑戦する。その際は、最初のラウンドで競技者が達成したタイムは考慮しない。

In the case the event is interrupted for any reason, and it is not possible to restart and complete the event before the end of the competition, the commissaires' panel shall decide pursuant to the table below:

何らかの理由で競技が中断され、当該競技の終了前に再開し、完了できない場合、コミセール・パネルは以下の表に従い決定を下すものとする:

<b>DECISIONS</b>	
<p>Interrupted before completion of the qualification round, or completion of the final in case of a direct final</p> <p>予選ラウンド終了前、または直接決勝を行う場合は決勝の終了前に中断</p>	<p>Interrupted after completion of the qualification round</p> <p>予選ラウンド終了後に中断</p>
<p>No final classification. No results will be submitted and no UCI points will be awarded.</p> <p>最終順位は付かない。結果は提示されず、UCIポイントも付与されない。</p>	<p>Classification according to the results from the qualification round.</p> <p>予選ラウンドの結果に従い順位付けを行う</p>

*(text modified on 01.08.23; 01.01.25)*

**Race procedure**

**競技の手順**

**3.2.109**

[abrogated on 21.06.18]

**3.2.110**

(N) The rider shall be held at the start by a starting block. スタート時、スターティング・マシンで競技者を支える。

**3.2.111**

The start shall be taken on the inside edge of the track. スタートは、トラックの内側の端から行う。

**Mishap**

(section subject to art. 3.2.021 ter)

**事故**

(条項3.2.021terの対象となる条項)

**Qualifying rounds:**

**予選ラウンド**

**3.2.112**

In the event of a mishap, where practicable, the other rider shall continue. The starter shall not stop the race unless the track is obstructed. The affected rider(s) shall take a new start, if allowed, at the end of the qualifying rounds, or at a suitable time as



decided by the Commissaires' Panel.

事故が発生した場合、可能な限り、相手競技者は競技を続行する。スタートは、走路が遮られない限り、レースを停止してはならない。事故の影響を受けた1人または複数の競技者は、許可を得られれば、予選ラウンドの最後、またはコミセール・パネルが決定した適切な時間に再スタートする。

A rider suffering a second mishap during a subsequent ride shall be eliminated(DNF).  
事故後の走行中に再度事故に遭った競技者はDNF(フィニッシュせず)として記録され、除外される。

*(text modified on 1.01.02, 01.01.04; 04.03.19;01.10.19;12.06.20)*

## Finals

### 決勝/順位決定戦

#### 3.2.112 bis

In the event of a mishap, the race is stopped and restarted immediately.

A rider suffering a second mishap during a subsequent ride shall be considered beaten.

事故が生じた場合、レースは停止され直ちに再スタートとする。

再スタート後に再び事故に遭った競技者は敗退したものとみなされる。

*(article introduced on 01.10.19 9; text modified on 12.06.20/2019年10月1日に挿入)*

#### 3.2.113

[abrogated on 01.01.02/2002年1月1日に廃止]

## § 7

## Points Race

### ポイント・レース

## Definition

### 定義

#### 3.2.114

The Points Race is a speciality in which the final placings are determined according to accumulated points won by riders during the sprints and by taking laps.

ポイント・レースは、最終成績をスプリントおよび周回獲得による累計ポイントにより決定する競技である。

*(text modified on 1.01.02; 1.01.03).*

## Organisation of the event

### 競技の運営

#### 3.2.115

~~According to the number of riders entered for the speciality, the commissaires may possibly compose qualifying heats and shall determine how many of the best placed riders from each heat are to participate in the final.~~

コミセールは参加者の人数に応じて、予選ラウンドを設定し、各組から決勝/順位決定戦への選出人数を決定する。

If the number of riders entered exceeds the track limit, qualifying heats shall take place according to the table at article 3.2.117. The heats shall be run in such a way as to qualify up to the track maximum number of riders, without necessarily qualifying the maximum number of riders permitted. An equal number of riders shall be eliminated from each heat, at a minimum of 2 riders per heat, among the riders who have started the race.

エントリーした競技者数がトラック上で許容される競技者数の上限を超える場合、第3.2.117条の表に従い予選ヒートを行うものとする。ヒートは、トラックの最大競技者数までの参加資格を与えるために行なわれるが、必ずしも許容される最大数まで参加資格を与える必要はない。各ヒートごとに、出走した競技者のうち最低でも2名以上、同数の競技者が除外される。

*(text modified on 01.08.23)*

#### 3.2.116

On tracks shorter than 333.33m, intermediate sprints shall be run off every 10 laps.

# UCI CYCLING REGULATIONS / JCF EDITION 2025

333.33mより短いトラックにおいては、中間スプリントは10周ごとに行う。

On tracks of 333.33m or longer, intermediate sprints shall be run off every 5 laps.  
333.33mまたはそれより長いトラックにおいては、中間スプリントは5周ごとに行う。  
(text modified on 01.08.23)

~~On other tracks, intermediate sprints are run off after number of laps closest to 2 km, that is to say:~~

~~その他のトラックにおいては、中間スプリントは以下のように2kmに近い周回数ごとに行う。~~

- ~~every 7 laps on 285.714 metres tracks~~
- ~~every 6 laps on 333.33 metres tracks~~
- ~~every 5 laps on 400 metres tracks~~
- ~~285.714 mのトラックにおいては、7周ごと~~
- ~~333.33 mのトラックにおいては、6周ごと~~
- ~~400 mのトラックにおいては、5周ごと~~

### 3.2.117

The competition race shall be held over at least the following distances, number of laps and number of sprints as shown in the following table:

競技は少なくとも下記の表に示される距離、周回数および中間スプリント数により行なう:

TRACK LENGTH 周長 (in m)	EVENT 種目	MEN ELITE 男子エリート			WOMEN ELITE 女子エリート			MEN JUNIOR 男子ジュニア			WOMEN JUNIOR 女子ジュニア		
		Distance 距離 (km)	Laps 周回数	Sprints スプリント	Distance 距離 (km)	Laps 周回数	Sprints スプリント	Distance 距離 (km)	Laps 周回数	Sprints スプリント	Distance 距離 (km)	Laps 周回数	Sprints スプリント
166	Qualif. 予選	15	90	9	10	60	6	10	60	6	10	60	6
	Final 決勝	30	180	18	20	120	12	20	120	12	15	90	9
200	Qualif. 予選	14	70	7	10	50	5	10	50	5	8	40	4
	Final 決勝	30	150	15	20	100	10	20	100	10	16	80	8
285.714	Qualif. 予選	16	56	5	12	42	4	12	42	4	10	35	3
	Final 決勝	30	105	10	20	70	7	20	70	7	16	56	5
333.33	Qualif. 予選	14	42	8	10	30	6	10	30	6	10	30	6
	Final 決勝	30	90	18	20	60	12	20	60	12	16	48	9
400	Qualif. 予選	14	35	7	10	25	5	10	25	5	8	20	4
	Final 決勝	30	75	15	20	50	10	20	50	10	16	40	8

During Nations' Cup, Continental Championships and World Championships the distances, number of laps and number of sprints shall be as shown in the following table:

ネイションズカップ、大陸選手権大会および世界選手権大会における競走距離、周回数、スプリント数は下表の通り。

TRACK LENGTH 周長 (in m)	EVENT 種目	MEN ELITE 男子エリート			WOMEN ELITE 女子エリート			MEN JUNIOR 男子ジュニア			WOMEN JUNIOR 女子ジュニア		
		Distance 距離 (km)	Laps 周回数	Sprints スプリント	Distance 距離 (km)	Laps 周回数	Sprints スプリント	Distance 距離 (km)	Laps 周回数	Sprints スプリント	Distance 距離 (km)	Laps 周回数	Sprints スプリント
250	Qualif. 予選	20	80	8	15	60	6	15	60	6	10	40	4

# UCI CYCLING REGULATIONS / JCF EDITION 2025

	選												
	Final 決勝	40	160	16	25	100	10	25	100	10	20	80	8
200	Qualif. 予 選	20	100	10	15	75	7	25	75	7	10	50	5
	Final 決勝	40	200	20	25	125	12	25	125	12	20	100	10
285.714	Qualif. 予 選	20	70	7	16	56	5	16	56	5	10	35	3
	Final 決勝	40	140	10	24	84	8	24	84	8	20	70	7
333.33	Qualif. 予 選	20	60	12	16	48	9	16	48	9	10	30	6
	Final 決勝	40	120	24	25	75	15	25	75	15	20	60	10
400	Qualif. 予 選	20	50	10	16	40	8	16	40	8	10	25	5
	Final 決勝	40	100	20	26	65	13	24	60	12	20	50	10

~~There shall be an equal number of laps between all sprints, starting from the final sprint, according to the following:~~

~~最終スプリントから数えて、すべてのスプリント間の周回数は同じとする:~~

~~Tracks of less than 200m — 15 laps ————— 200m未満のトラック— 15周~~

~~Tracks of 200m to less than 333.3m — 10 laps ————— 200m以上333.3m未満のトラック— 10周~~

~~Tracks of 333.3m — 6 laps ————— 333.3mのトラック— 6周~~

~~Tracks of 400m and longer — 5 laps ————— 400m以上のトラック— 5周~~

In the case where the total number of laps is not divisible by the indicated number of laps between sprints, the “additional” laps shall be ridden prior to the first sprint. (For example, on a 285.7m track, sprints are held every 10 laps. If the race is 56 laps, the first sprint will take place after 16 laps, and then every 10 laps thereafter).

周回の総数が、上に示すスプリント間の周回数で割り切れない場合、最初のスプリントの前に「追加の」周回を走行するものとする（例えば285.7mのトラックでは、スプリントは10周ごとに行われる。レースが56周回の場合、最初のスプリントは16周回の後、その後は10周回ごとに行われる）。

*(text modified on 1.01.02; 1.01.03; 30.03.09; 04.03.19; 01.10.19; 12.06.20; 17.10.22, 01.08.23).*

### 3.2.118

The first rider in each intermediate sprint shall be awarded 5 points, the second 3 points, the third 2 points and the fourth one point. Points awarded in the last sprint after the full distance will be doubled (10 points, 6 points, 4 points, 2 points).

中間スプリントにおける1位競技者には5点、2位は3点、3位は2点および4位は1点を与える。

レース終了時の最終スプリントにおいては倍の得点を与える(10点、6点、4点、2点)。

In the case of a tie in the sprint, the riders shall be awarded the same position, with the corresponding points for that position (for example, if two riders tie for first in a points sprint, they will both score 5 points; there will not be a second place in this case).

スプリントにおいて同順位の場合、当該競技者は全員同順位とされ、その順位に応じたポイントが与えられる(例えば2人の競技者がポイントスプリントで同着首位の場合、両者に5ポイントが与えられ、2位は空位となる)。

Any rider that gains a lap on the main field is awarded 20 points.

主集団に追いついた競技者には20点のポイントを付与される。

Any rider that loses a lap on the main field is penalised 20 points.

主集団より1周回遅れた競技者は20点減算のペナルティを科される。

*(text modified on 01.01.02; 01.01.03; 14.10.16; 12.06.20/本文は2002年1月1日, 2003年1月1日, 2016年10月14日に修正された)*

- 3.2.119** Where two or more riders are equal on points, the places in the final sprint shall declare the winner.  
得点で優劣がない場合は、最終スプリントの順位により成績を決定する。  
(text modified on 1.01.02; 1.01.04/本文は2002年1月1日、2004年1月1日に修正された)

## Race Procedure

### 競技の手順

- 3.2.120** Before the start, half of the riders shall be lined up along the railings, the other half lining up in single file in the sprinter's lane.  
スタート前、競技者の半数は外柵に沿って並び、残りの半分はスプリンター・レーンに一列に並ぶ。
- 3.2.121** A flying start shall be taken after one neutralised lap.  
1周の競技外周回の後、フライング・スタートにより競技を開始する。
- 3.2.122** Sprints shall be run according to the rules governing sprint races.  
スプリントは、スプリント競技の規則に従って行う。
- 3.2.123** [abrogated on 12.06.20]
- 3.2.124** [abrogated on 01.10.19].
- 3.2.125** When the bell is rung by the commissaire, the head of the race is defined and decisive for the awarding of the sprint points. At the moment of a sprint considered for classification, if one or some rider(s) gain a lap, this/these rider(s) shall be awarded 20 points plus the points awarded for the sprint.  
~~The points awarded for the sprint shall be given immediately starting from the next time the leader on the track crosses the finish line (for example, to the riders in the break, or to those at the head of the bunch).~~  
コミセールがベルを鳴らした時点で先頭の競技者が確定し、スプリントによるポイントの付与が決定される。中間スプリント時に、1名または数名の競技者が周回を獲得した場合には、スプリントによるポイントに加えて20点が与えられる。  
~~中間スプリントのときに、1名または複数の競技者が周回を獲得した場合には20点が与えられる。スプリントにおいて与えられるポイントは、次にトラック上の先頭競技者がフィニッシュラインを超えた時から直ちに与えられる(例えば、逃げ集団にいる競技者または集団の先頭にいる競技者に対して)。~~  
(text modified on 01.01.02; 01.01.03; 01.10.19;12.06.20, 01.08.23)
- 3.2.126** One or more riders having dropped behind the bunch and having been caught up by one or more riders ahead of the bunch may not lead these riders, under pain of disqualification.  
集団から後方に遅れて、集団の前方にいる一人または複数の競技者に追いつかれた一人または複数の競技者は、これらの競技者に先導による助力を与えてはならず、これに違反した場合は失格となる。  
(text modified on 01.01.02; 01.01.03; 01.10.19)
- 3.2.127** Riders one or several laps down may be withdrawn by the commissaries panel.  
1周あるいはそれ以上遅れた競技者はコミセール・パネルにより除外される。
- 3.2.128** [article transferred to art. 3.2.002 on 04.03.19]
- 3.2.129** [article transferred to art. 3.2.020bis on 04.03.19]
- 3.2.130** [article transferred to art. 3.2.020bis on 04.03.19]
- 3.2.131** [article transferred to article 3.2.133 on 01.08.23]  
~~Should more than half the riders fall, the race shall be stopped and the commissaires shall determine the duration of the interruption. A new start shall be taken from the~~

~~positions at the moment of the fall.~~

~~競技者の半分以上が落車した場合は、コミセールは競走を停止し、中断の時間を決めなければならない。再スタートは、落車が起きたときに占めていた位置から行う。~~

**3.2.132** [article transferred to article 3.2.020bis on 12.06.20 / 2020年6月12日に条項 3.2.020bisに移項]

**Races Stoppages**

**競技の中断**

**3.2.133** If the race is stopped for any reason, including if more than half the riders fall, the commissaires' panel shall determine the duration of the interruption. If the race is restarted in the same session, it shall be restarted as follows:

半数以上の競技者が落車した場合を含む、何らかの理由で競技が中断された場合、コミセール・パネルが中断の時間を決定するものとする。同一セッションで競技を再開する場合は、以下のように再スタートする:

- The riders will restart with their already accumulated points;
- The number of laps remaining in the race shall be adjusted to indicate the number following the previously held sprint (for example, if the previously held sprint was on 40 laps remaining and the race was stopped with 33 laps remaining, the race shall be restarted with 39 laps remaining);
- All riders will start together in a single group. In exceptional cases, the commissaires' panel may decide to allow riders who were more than a half lap ahead of the declared main bunch to start a half lap ahead of the remaining riders on the track.
- 競技者は、中断時に獲得していた累計ポイントをもって再スタートする
- 残りの周回数は、既に行われたスプリントの後の周回数となるよう調整される(例えば、前回のスプリントが残り40周で行われ、残り33周でレースが中断された場合、競技は残り39周で再スタートする)
- すべての競技者は同一グループで一斉にスタートする。例外的に、コミセール・パネルは、主集団と判定された集団から半周以上先行していた競技者に対して、トラック上に残る競技者より半周先でのスタートを認める決定を下すことができる。

If it is not possible to restart the race in the same session, the commissaires' panel shall decide pursuant to the table below:

同一セッションでの再スタートが不可能な場合、コミセール・パネルは次表に従い決定を下す:

DISTANCE/ 距離	DECISIONS / 決定		
	Complete rerun the same day 同日中に全距離を再スタート	Resume race with points and laps accumulated 中断時点での成績を継続して再スタート	Let results stand 中断時点での成績を最終成績とする
	Stopped before: 以下の距離を走り終える前に中断した場合:	Stopped after: 以下の距離の間で中断した場合:	Stopped after: 以下の距離を走り終えた後に中断した場合:
40 km	8 km	/	8 km
15/16 km	10 km	/	10 km
20 km	10 km	10-15 km	15 km
24/25 km	10 km	10-20 km	20 km
30 km	15 km	15-25 km	25 km
40 km	15 km	15-30 km	30 km

DECISIONS / 決定	
Race stopped before 40% 40%未満の距離で中断	Complete rerun 全距離を再スタート
Race stopped between 40-80% 40%～80%の距離で中断	Resume race with points accumulated/lost 中断時点での獲得した／失ったポイントを継続して再スタート
Race stopped after 80% 80%を超えた距離で中断	Let results stand 中断時点での成績を最終成績とする

If less than 80% of the race is completed by the end of the competition, there will be no final classification. No results will be submitted and no UCI points will be awarded.

競技終了までにレースの80%未満しか完了していない場合、最終順位は付かない。結果は提示されず、UCIポイントも付与されない。

*(text modified on 1. 01.02; 1.01.03, 01.08.23; 01.01.25).*

**§ 8  
ケイリン**

**Keirin**

**Definition**

**定義**

**3.2.134**

Riders compete in a sprint after completing a number of laps behind a motorized pacer who leaves the track 3 laps to go (250 m tracks). For other track sizes the motorized pacer should leave the track closest to 750m from the finish.

競技者は、フィニッシュ前3周回(250mトラックの場合)でトラックを離れる動力付ペーサの後方で一定周回を完了した後、スプリントを競う。他の周長のトラックにおいては、フィニッシュまで750mに近い距離で動力付ペーサがトラックを離れるまでその後ろで周回する。

The number of laps without the motorized pacer shall equal the number of laps behind the motorized pacer.

動力付ペーサから離れての周回数は、動力付ペーサの後ろでの周回数と等しくする。

*(text modified on 01.01.02; 14.10.16; 04.03.19)*

**Organisation of the competition**

**競技の運営**

**3.2.135**

The competition shall at least include:

競技には最低限下記が含まなければならない:

- 10 riders;
- a qualifying round, 2 heats of 5 riders;
- a final for places 7 to 10;
- a final for places 1 to 6.
- 10競技者;
- 5競技者2組による予選ラウンド;
- 7-10 位決定戦;
- 1-6 位決定戦.

*(text modified on 04.03.19)*

The competition shall be organised as shown in the following tables:

競技は下表の通りを行う:

	1st round 第1回戦		
No. of riders 競技者数	No. of heats 組数	No. of riders per heat 組あたり 競技者数	
10 - 14	2	5-7	Top 3 in final 1-6 4th to 6th in final 7-12 上位3競技者は1-6位 決定戦へ 4-6位競技者は7-12 位決定戦へ

# UCI CYCLING REGULATIONS / JCF EDITION 2025

No. of riders 競技者数	1st round 第1回戦			Repechages 敗者復活戦			1/2 finals 1/2 決勝		
	No. of heats 組数	No. of riders per heat 組あたり 競技者数	Riders qualified per heat for the 1/2 finals 各組から 1/2 決勝に 進む競技 者数	No. of heats 組数	No. of riders per heat 組あたり 競技者数	Riders qualified per heat for the 1/2 finals 各組から 1/2 決勝に 進む競技 者数	No. of heats 組数	No. of riders per heat 組あたり 競技者数	
15 to 21	3	5-7	2	2-3	5-7	2-3	2	6	Top 3 in final 1-6 Others in final 7-12 上位3競技者は1-6位決定戦へ 4-6位競技者は7-12位決定戦へ
22 to 28	4	5-7	2	4	3-5	1			
29 to 42	6	4-7	1	6	3-6	1			

No. of riders 競技者数	1st round 第1回戦			Repechages 敗者復活戦			1/4 finals 1/4 決勝			Repechages 敗者復活戦			1/2 finals 1/2 決勝		
	No. of heats 組数	No. of riders per heat 組あたり 競技者数	Riders qualified per heat for the 1/4 finals 各組から 1/4 決勝に 進む競技 者数	No. of heats 組数	No. of riders per heat 組あたり 競技者数	Riders qualified per heat for the 1/4 finals 各組から 1/4 決勝に 進む競技 者数	No. of heats 組数	No. of riders per heat 組あたり 競技者数	Riders qualified per heat for the 1/2 finals 各組から 1/2 決勝に 進む競技 者数	No. of heats 組数	No. of riders per heat 組あたり 競技者数	Riders qualified per heat for the 1/2 finals 各組から 1/2 決勝に 進む競技 者数	No. of heats 組数	No. of riders per heat 組あたり 競技者数	
43 to 49	7	6-7	1	6	6-7	2	3	6-7	2	2	6-7	3	2	6	Top 3 in final 1-6 Others in final 7-12 上位3競技者は1-6位決定戦へ 4-6位競技者は7-12位決定戦へ
50 to 56	8	6-7	1	7	6-7	2	4	5-6	2	2	7	2			
57 to 63	9	6-7	1	8	6-7	2	4	6-7	2	4	4-5	1			
64 to 70	10	6-7	1	9	6-7	2	4	7	2	4	5	1			



TRACK LENGTH トラック周長	NO. OF LAPS 周回数	PACER (No. of laps to the finish) ペーサ(フィニッシュまでの周回数)
250	6	3

COMPOSITION EXAMPLE OF KEIRIN EVENTS INVOLVING 28 RIDERS 28競技者によるケイリン組み合わせ例					
1st ROUND/ 1回戦:	Composition: 組み合わせ:	4 HEATS of 7 riders / 4組×7競技者			
		<b>A</b>	<b>B</b>	<b>C</b>	<b>D</b>
		R1	R2	R3	R4
		R8	R7	R6	R5
		R9	R10	R11	R12
		R16	R15	R14	R13
		R17	R18	R19	R20
		R24	R23	R22	R21
		R25	R26	R27	R28
	Abbreviations: 略号:	«R» Rank on the last UCI Individual Keirin Ranking In the absence of rank, drawing lots. «R» は直近の UCI 個人ケイリン・ランキング。ランキングがない場合は抽選による。			
	Results: 結果:	*QA1	*QB1	*QC1	*QD1
		*QA2	*QB2	*QC2	*QD2
		QA3	QB3	QC3	QD3
	QA4	QB4	QC4	QD4	
	QA5	QB5	QC5	QD5	
	QA6	QB6	QC6	QD6	
	QA7	QB7	QC7	QD7	
	* Riders Qualified for 2nd round (Semi-finals) – the other riders participate in the repechages * 2回戦に進出 – 他の競技者は敗者復活戦に参加				
REPECHAGES/ 敗者復活戦:	Composition: 組み合わせ:	4 HEATS of 5 riders 4組×5競技者			
		QA3	QB3	QC3	QD3
		QD4	QC4	QB4	QA4
		QC5	QB5	QA5	QD5
		QB6	QA6	QD6	QC6
		QA7	QD7	QC7	QB7
	Results: All ranked 13 すべて 13 位 All ranked 17 すべて 17 位 All ranked 21 すべて 21 位 All ranked 25 すべて 25 位 結果:	*RA1	*RB1	*RC1	*RD1
		RA2	RB2	RC2	RD2
		RA3	RB3	RC3	RD3
		RA4	RB4	RC4	RD4
		RA5	RB5	RC5	RD5
		* Riders Qualified for 2nd round (Semi-finals) – the other riders are ranked relative to the finish order of each of the heats (to be adapted depending on the number of heats) * 2回戦に進出 – 他の競技者は各ヒートの着順により順位付けられる(ヒート数に応じて調整される)。			

**COMPOSITION EXAMPLE OF KEIRIN EVENTS  
INVOLVING 28 RIDERS  
(CONTINUATION)**

**28 競技者によるケイリン組み合わせの典型**

2nd Round  
(1/2-finals)  
2回戦 (1/2 決勝):

Composition: 2 HEATS of 6 riders  
組み合わせ: 2組×6競技者

FA	FB
QA1	QB1
QD1	QC1
QB2	QA2
QC2	QD2
RA1	RB1
RD1	RC1

Results:  
結果:

*FA1	*FB1
*FA2	*FB2
*FA3	*FB3
**FA4	**FB4
**FA5	**FB5
**FA6	**FB6

\* Riders qualified for the FINAL 1-6  
\*\* Riders qualified for the FINAL 7-12  
\* 1-6 位決定戦に進出  
\*\* 7-12 位決定戦に進出

<b>COMPOSITION EXAMPLE OF KEIRIN EVENTS AT OLYMPIC GAMES</b> <b>オリンピック競技大会におけるケイリン組み合わせ例</b>						
1st ROUND/ 1回戦:	Composition:	5 HEATS of 6 riders / 5組×6 競技者				
	組み合わせ:	<b>A</b>	<b>B</b>	<b>C</b>	<b>D</b>	<b>E</b>
		R1	R2	R3	R4	R5
		R10	R9	R8	R7	R6
		R11	R12	R13	R14	R15
		R20	R19	R18	R17	R16
		R21	R22	R23	R24	R25
		R30	R29	R28	R27	R26
	Abbreviations:	«R» Rank on the last UCI Individual Keirin Ranking. In the absence of rank, drawing lots.				
	略号:	«R» は直近の UCI 個人ケイリン・ランキング。ランキングがない場合は抽選による。				
Results:	*QA1	*QB1	*QC1	*QD1	*QE1	
結果:	*QA2	*QB2	*QC2	*QD2	*QE2	
	QA3	QB3	QC3	QD3	QE3	
	QA4	QB4	QC4	QD4	QE4	
	QA5	QB5	QC5	QD5	QE5	
	QA6	QB6	QC6	QD6	QE6	
	* Riders Qualified for 2 <sup>nd</sup> round (1/4-finals) – the other riders participate in the repechages					
	* 2回戦(1/4 決勝)に進出 – 他の競技者は敗者復活戦に参加					
REPECHAGES/ 敗者復活戦:	Composition:	4 HEATS of 5 riders				
	組み合わせ:	4組×5 競技者				
		QA3	QB3	QC3	QD3	
		QD4	QC4	QB4	QE3	
		QE4	QA4	QA5	QB5	
		QB6	QE5	QD5	QC5	
		QC6	QD6	QE6	QA6	
	Results:	*RA1	*RB1	*RC1	*RD1	
	結果:	*RA2	*RB2	*RC2	*RD2	
	All ranked 19 すべて 19 位	RA3	RB3	RC3	RD3	
All ranked 23 すべて 23 位	RA4	RB4	RC4	RD4		
All ranked 27 すべて 27 位	RA5	RB5	RC5	RD5		
	* Riders Qualified for 2 <sup>nd</sup> round (1/4-finals) – the other riders are ranked relative to the finish order of each of the heats					
	* 2回戦(1/4 決勝)に進出 – 他の競技者は各ヒートの着順により順位付けられる。					

2nd Round (1/4-finals) 2回戦 (1/4 決勝):	Composition: 3 HEATS of 6 riders 組み合わせ: 3組×6競技者																																						
	<table border="1" style="margin-left: auto; margin-right: auto;"> <thead> <tr> <th style="text-align: center;">A</th> <th style="text-align: center;">B</th> <th style="text-align: center;">C</th> </tr> </thead> <tbody> <tr><td style="text-align: center;">QA1</td><td style="text-align: center;">QB1</td><td style="text-align: center;">QC1</td></tr> <tr><td style="text-align: center;">QD1</td><td style="text-align: center;">QE1</td><td style="text-align: center;">QA2</td></tr> <tr><td style="text-align: center;">QB2</td><td style="text-align: center;">QC2</td><td style="text-align: center;">QD2</td></tr> <tr><td style="text-align: center;">RB1</td><td style="text-align: center;">RA1</td><td style="text-align: center;">QE2</td></tr> <tr><td style="text-align: center;">RC1</td><td style="text-align: center;">RD1</td><td style="text-align: center;">RA2</td></tr> <tr><td style="text-align: center;">RD2</td><td style="text-align: center;">RC2</td><td style="text-align: center;">RB2</td></tr> </tbody> </table> Results: 結果: <table border="1" style="margin-left: auto; margin-right: auto;"> <tbody> <tr><td style="text-align: center;">*SA1</td><td style="text-align: center;">*SB1</td><td style="text-align: center;">*SC1</td></tr> <tr><td style="text-align: center;">*SA2</td><td style="text-align: center;">*SB2</td><td style="text-align: center;">*SC2</td></tr> <tr><td style="text-align: center;">*SA3</td><td style="text-align: center;">*SB3</td><td style="text-align: center;">*SC3</td></tr> <tr><td style="text-align: center;">*SA4</td><td style="text-align: center;">*SB4</td><td style="text-align: center;">*SC4</td></tr> <tr><td style="text-align: center;">SA5</td><td style="text-align: center;">SB5</td><td style="text-align: center;">SC5</td></tr> <tr><td style="text-align: center;">SA6</td><td style="text-align: center;">SB6</td><td style="text-align: center;">SC6</td></tr> </tbody> </table> All ranked 13 すべて 13 位 All ranked 16 すべて 16 位 * Riders qualified for the 1/2-finals – the other riders are ranked relative to the finish order of each of the heats * 1/2 決勝に進出 – 他の競技者は各ヒートの着順により順位付けられる。	A	B	C	QA1	QB1	QC1	QD1	QE1	QA2	QB2	QC2	QD2	RB1	RA1	QE2	RC1	RD1	RA2	RD2	RC2	RB2	*SA1	*SB1	*SC1	*SA2	*SB2	*SC2	*SA3	*SB3	*SC3	*SA4	*SB4	*SC4	SA5	SB5	SC5	SA6	SB6
A	B	C																																					
QA1	QB1	QC1																																					
QD1	QE1	QA2																																					
QB2	QC2	QD2																																					
RB1	RA1	QE2																																					
RC1	RD1	RA2																																					
RD2	RC2	RB2																																					
*SA1	*SB1	*SC1																																					
*SA2	*SB2	*SC2																																					
*SA3	*SB3	*SC3																																					
*SA4	*SB4	*SC4																																					
SA5	SB5	SC5																																					
SA6	SB6	SC6																																					
3rd Round (1/2-finals) 3回戦 (1/2 決勝):	Composition: 2 HEATS of 6 riders 組み合わせ: 2組×6競技者																																						
	<table border="1" style="margin-left: auto; margin-right: auto;"> <thead> <tr> <th style="text-align: center;">SA</th> <th style="text-align: center;">SB</th> </tr> </thead> <tbody> <tr><td style="text-align: center;">SA1</td><td style="text-align: center;">SB1</td></tr> <tr><td style="text-align: center;">SA2</td><td style="text-align: center;">SC1</td></tr> <tr><td style="text-align: center;">SB2</td><td style="text-align: center;">SC2</td></tr> <tr><td style="text-align: center;">SB3</td><td style="text-align: center;">SA3</td></tr> <tr><td style="text-align: center;">SC3</td><td style="text-align: center;">SA4</td></tr> <tr><td style="text-align: center;">SC4</td><td style="text-align: center;">SB4</td></tr> </tbody> </table> Results: 結果: <table border="1" style="margin-left: auto; margin-right: auto;"> <tbody> <tr><td style="text-align: center;">*FA1</td><td style="text-align: center;">*FB1</td></tr> <tr><td style="text-align: center;">*FA2</td><td style="text-align: center;">*FB2</td></tr> <tr><td style="text-align: center;">*FA3</td><td style="text-align: center;">*FB3</td></tr> <tr><td style="text-align: center;">**FA4</td><td style="text-align: center;">**FB4</td></tr> <tr><td style="text-align: center;">**FA5</td><td style="text-align: center;">**FB5</td></tr> <tr><td style="text-align: center;">**FA6</td><td style="text-align: center;">**FB6</td></tr> </tbody> </table> * Riders qualified for the FINAL 1-6 ** Riders qualified for the FINAL 7-12 * 1-6 位決定戦に進出 ** 7-12 位決定戦に進出	SA	SB	SA1	SB1	SA2	SC1	SB2	SC2	SB3	SA3	SC3	SA4	SC4	SB4	*FA1	*FB1	*FA2	*FB2	*FA3	*FB3	**FA4	**FB4	**FA5	**FB5	**FA6	**FB6												
SA	SB																																						
SA1	SB1																																						
SA2	SC1																																						
SB2	SC2																																						
SB3	SA3																																						
SC3	SA4																																						
SC4	SB4																																						
*FA1	*FB1																																						
*FA2	*FB2																																						
*FA3	*FB3																																						
**FA4	**FB4																																						
**FA5	**FB5																																						
**FA6	**FB6																																						

(text modified on 1.01.02; 30.03.09; 19.06.09 ; 21.06.18; 04.03.19).

**3.2.136** [abrogated on 01.01.02].

**3.2.137** The pacer shall ride within the sprinter line, starting at 30 kph and shall gradually increase speed to 50 kph which should be reached at the latest when leaving the track, after the pursuit line on the home straight, 3 laps to go (250 m tracks).  
 ペーサはスプリンター・ラインの内側を走り、スタート時は30 km/h、250mトラックにおいてはフィニッシュ3周前の中央線を過ぎてトラックを離れるまでに、徐々に50 km/hまで加速する。  
 (text modified on 01.01.02;14.10.16).

## Race procedure

### 競技の手順

- 3.2.138** The starting positions of the riders shall be determined by drawing lots. The riders shall be placed side by side in that order on the pursuit line, the sprinters' lane being left free. The riders shall be held, but not pushed, by assistants.  
競技者のスタート位置は抽せんによる。この順に中央線に横列で、スプリンター・レーンを空けて並ぶ。競技者は補助者が支えるが、補助者は押してはならない。
- 3.2.139** The start shall be given when the pacer approaches the pursuit line in the sprinters' lane. At the start, riders shall take their positions determined by the draw, directly behind the pacer, for at least the first lap, failing which the race shall be stopped and riders that failed to comply shall be disqualified. In the restart, the remaining riders shall again take their same relative positions behind the pacer.  
スタートは、ペーサがスプリンター・レーンにおいて中央線に接近した時に行う。スタートにおいて競技者はペーサの直後で抽選によって決定された位置を取ることとし、スタート後少なくとも最初の周はペーサの後ろにつかなければならず、これを行なわなかった場合直ちにレースを停止し、これに従わなかった競技者は失格とする。再スタートにあたっては、残った競技者は同じ相対的位置を保ってペーサを追走しなければならない。  
*(text modified on 01.01.02; 1.02.03; 19.06.09; 14.10.16).*
- 3.2.139 bis** The riders shall remain immediately behind the pacer until such time as the pacer leaves the track.  
競技者たちはペーサがトラックを離れる時まで、ペーサの直後についていなければならない。  
*(article introduced on 01.10.11).*
- 3.2.140** In the case when one or more riders pass the leading edge of the front wheel of the pacer before the pursuit line when he leaves the track, the race will be stopped and rerun without the rider(s) at fault, which will be disqualified.  
一人または複数の競技者が、ペーサが中央線においてトラックを離れる前にペーサの前輪前端を追い抜いた場合、競技を停止し、失格とされる違反競技者を除外して再スタートとする。  
*(text modified on 01.01.02; 19.06.09; 14.10.16).*

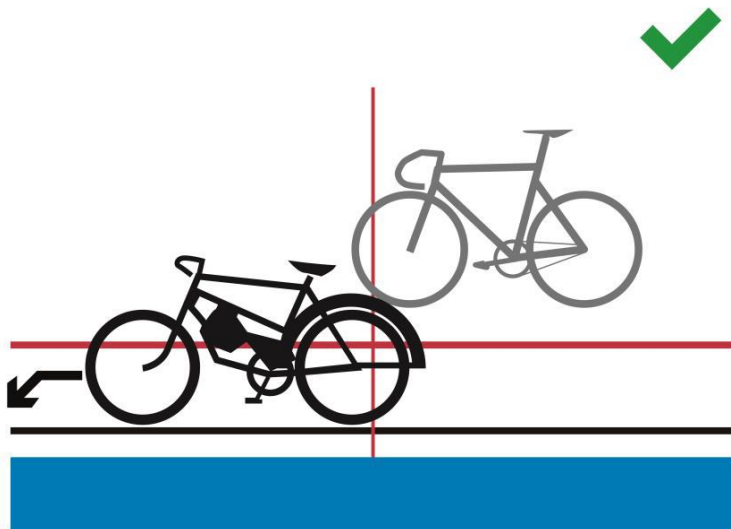

Figure 1

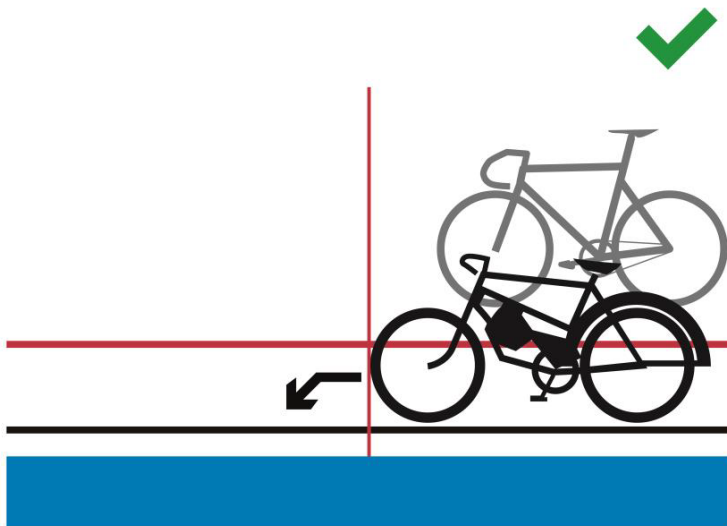

Figure 2

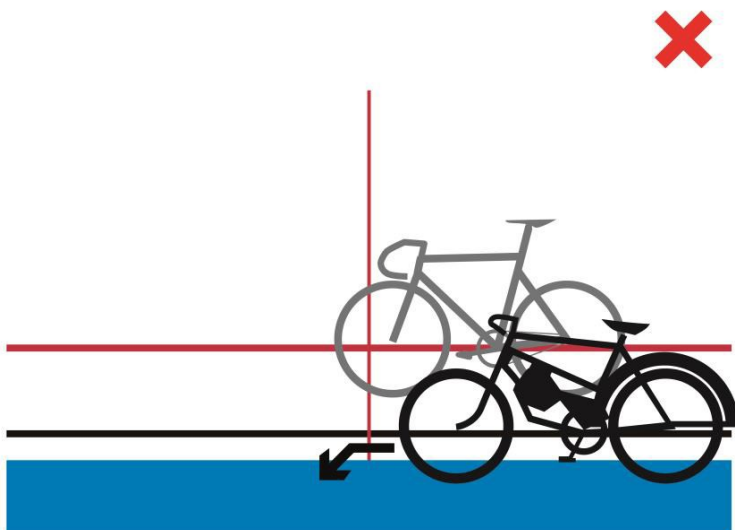

Figure 3

**3.2.141** The race shall be run according to the Sprint Regulations.  
競技はスプリント規則に準じて行う。

**3.2.142** The race will be stopped if one or more riders are at fault or behave in an unsporting manner while being placed behind the derny. The race will be rerun without the rider(s) at fault, who will be penalised depending on the gravity of the situation (relegation with a warning, or disqualification).  
デルニーの後方に位置する間に、1ないし数名の競技者が違反あるいは反スポーツ的行動をした場合には競技を停止しなければならない。競技は失格とされる違反競技者を除外して再スタートする。違反競技者は、状況の重大性に応じてペナルティを科される(警告を伴う降格または失格)。  
*(text modified on 20.09.05; 19.06.09;12.06.20/条項は2005年9月20日, 2009年6月19日, 2020年6月12日改訂)*

**3.2.143** A restart shall take place immediately if a mishap occurs within the first half-lap. After the first half-lap no mishap will be taken into consideration.  
スタートから半周以内に事故がおきた場合は、直ちに再スタートを行なう。最初の半周を過ぎてからは、落車は考慮されない。  
*(text modified on 01.01.02; 20.09.05; 04.03.19)*

**Race stoppages**  
**競技の中断**

**3.2.143bis** In the case the event is stopped for any reason, and it is not possible to restart and complete the event before the end of the competition, the commissaires' panel shall decide pursuant to the table below:  
何らかの理由で競技が中断され、当該競技の終了前に再開し、完了できない場合、コミセール・パネルは以下の表に従い決定を下すものとする:

<b>DECISIONS 決定</b>	
<p>Interrupted before completion of the qualification round, 1/4 finals*, 1/2 finals* *if applicable 予選ラウンド、1/4決勝*、1/2決勝*の終了前に中断</p> <p>* 該当する場合</p>	<p>Interrupted after completion of the qualification round, 1/4 finals*, 1/2 finals*, but before completion of the finals *if applicable 予選ラウンド、1/4決勝*、1/2決勝*の終了後、決勝の終了前に中断</p> <p>* 該当する場合</p>
<p>No final classification. No results will be submitted and no UCI points will be awarded. 最終順位は付かない。 結果は提示されず、UCIポイントも付与されない。</p>	<p>The last available position in the respective finals is attributed to the riders who qualified for the finals 決勝に進出した競技者には、各決勝において最下位で得られる順位が与えられる</p>

*(article introduced on 01.01.25)*

**§ 9 Team Sprint**  
**チーム・スプリント**  
*(text modified on 01.01.02)*

**Definition**  
**定義**

**3.2.144** The Team Sprint is a race opposing two teams, each of whose riders shall lead for one lap.  
チーム・スプリントは2チームが対戦するレースであり、両チームとも1人の競技者が1周ずつ先頭を走らなければならない。

The event is run over three laps of a track by teams of three riders.  
競技は3競技者によるチームでトラックを3周する。  
*(text modified on 1.01.02; 19.09.06; 12.06.20).*

**3.2.144 bis** In the qualifying rounds, teams shall ride against the clock.  
予選ラウンドにおいて、チームはタイムを競う。

Depending on the number of entered teams, the Commissaires' Panel may decide to run qualifying rounds with two teams in each heat.  
エントリーしたチーム数に応じて、コミセール・パネルは予選ラウンドにおいて各ヒートに2チームが走ることを決定できる。  
*(text added on 21.06.18).*

**Organisation of the competition**  
**競技の運営**

**3.2.145** This event shall be organised in three phases at World Cup, Continental

Championships, World Championships and Olympic Games:

ワールドカップ、大陸選手権大会、世界選手権大会およびオリンピック競技大会においては、競技は3段階で次のように行う。

- 1) The qualifying round to select the 8 best teams on the basis of their times.  
予選ラウンドにより、タイムに基づいて上位8チームを選出する。
- 2) In the first round, the 8 best teams shall be matched as follows:  
The team having obtained the 4<sup>th</sup> fastest time against the one having obtained the 5<sup>th</sup> fastest time  
The team having obtained the 3<sup>rd</sup> fastest time against the one having obtained the 6<sup>th</sup> fastest time  
The team having obtained the 2<sup>nd</sup> fastest time against the one having obtained the 7<sup>th</sup> fastest time  
The team having obtained the fastest time against the one having obtained the 8<sup>th</sup> fastest time.  
第1回戦において、上位8チームが次のように対戦する:  
4位チームと5位チーム  
3位チームと6位チーム  
2位チームと7位チーム  
1位チームと8位チーム
- 3) The finals  
決勝/順位決定戦  
The four winning teams from the first round shall dispute the finals. The teams having made the two best times shall ride the final for first and second places and the other two teams shall ride the final for third and fourth places.  
第1回戦で勝利した4チームは決勝を戦う。タイムにおいて上位2チームは1-2位決定戦を、他の2チームは3-4位決定戦を行なう。

Teams beaten during the first round shall be placed fifth to eighth according to their times from the first round.

第1回戦で負けたチームは第1回戦でのタイムにより、5位から8位となる。

*(text modified on 01.01.02; 14.10.16, 01.08.23)*

### 3.2.146

At the Olympic Games only:

オリンピック競技大会においてのみ:

The four losing teams from the first competition round shall dispute the finals for 5<sup>th</sup> to 8<sup>th</sup> place.

The teams having made the 5<sup>th</sup> and 6<sup>th</sup> fastest time shall ride the final for 5<sup>th</sup> and 6<sup>th</sup> and the other two teams shall ride the final for 7<sup>th</sup> and 8<sup>th</sup>.

第1回戦で負けた4チームは5位~8位決定戦を行う。

タイムにおいて5位と6位のチームは5-6位決定戦を、他の2チームは7-8位決定戦を行う。

*(article introduced on 26.06.07; modified on 14.10.16).*

### 3.2.147

In case of a draw, the best time made during the last lap shall decide.

同タイムの場合は、最終周回で良いタイムを出したチームを上位とする。

### 3.2.148

If a team declares forfeit in a final, it shall not be replaced. The other teams shall be declared the winner.

一方のチームが決勝/順位決定戦において欠場した場合、相手チームを勝者とする(チームの繰上げは行わない)。

If the reason for which that team did not ride is not accepted, the absent team shall be disqualified.

容認されない理由による欠場の場合は、そのチームを失格とする。



*(text modified on 1.01.02).*

- 3.2.148 bis** If a team fails to take the start in the first competition round, no substitution shall be made. The team failing to start shall be classified in 8<sup>th</sup> place.  
第1回戦において欠場したチームがあった場合、補欠を起用することはできず、その欠場チームの順位は8位とする。

If several teams fail to start, they shall be classified in 8<sup>th</sup> place and above in order of their times in the qualifying rounds. If the reason for failing to ride is not accepted by the commissaires panel, the absent team shall be disqualified and its place shall remain vacant. The team that takes the start must ride alone to set a time to determine the composition of the finals.

数チームの欠場が生じた場合、予選ラウンドのタイムに従い、8位およびその上の順位をつける。走行しない理由がコミセール・パネルに承認されなかった場合、欠場したチームは失格とされ、その順位は空位とされる。スタートについてチームは、決定戦の組合せを決めるタイムを得るために単独で走行しなければならない。

*(article introduced on 1.10.11).*

- 3.2.149** Teams shall be made up of riders entered for this event. The composition of a team may be modified from one heat to another. An incomplete team may not take the start. チームはこの種目にエントリーした競技者で構成する。チームの構成は、出走毎に変更できる。人数が不足するチームはスタートできない。

The team manager must notify the commissaires of any changes at least 30 minutes before the relevant competition round start.

チーム監督は、変更がある場合には当該ラウンド開始の少なくとも30分前までにコミセールに通知しなければならない。

*(text modified on 1.01.02; 30.09.10)*

## Preparation of the track

### トラックの準備

- 3.2.149bis** [abrogated on 01.08.23]  
~~The blue band shall be made impassable on both sides of the track by the placing of three 50 cm long pads of a synthetic material at 5 meters, at 10 meters and at 15 meters from the pursuit lines. No other pads shall be placed on the blue band.~~  
~~ブルーバンドはトラックの両側において、中央線から5m、10m、15mの位置に長さ50cmの合成素材のラバー・パッド3本を置き、走行できないようにする。その他のラバー・パッドをブルーバンド上に置いてはならない。~~

*(article introduced on 04.03.19).*

## Race procedure

### 競技の手順

- 3.2.150** The start shall be taken in the middle of each straight. During the qualifying races, the place of each team shall be determined by the commissaires. Subsequently, the team having made the best time in the preceding stage of the competition, shall start in front of the main grandstand.

スタートは中央線から行う。予選においては、コミセールがスタート順を決定する。それ以降は、前段の競技においてタイムのよいチームが、ホーム側からスタートするようにする。

- 3.2.151** The riders of each team shall start side by side behind the start line. The lateral distance between riders shall be 1.5 meters  
各チームの競技者は、スタートライン後方に横隊で並ばなければならない。競技者間の側方間隔は1.5mとする。

(N) The rider, placed on the inside of the track, shall be held by a starting block and shall be the leading rider.

一番内側からスタートする競技者は、スターティング・マシンで保持され、最初に先頭を走らなければならない。

*(text modified on 01.01.02; 26.08.04; 10.06.05; 3.03.14).*

### 3.2.152

The leading rider shall lead the first lap and move towards the outside of the track and then drop back to leave the track without hindering the other team.

走路の内側に位置する競技者が、最初の周回は先頭を走る。その後、この競技者は外側に移動し、相手チームを妨害しないようにして走路外に出る。

The rider that was in second position shall lead the following lap and then drop out in the same manner.

2番目の競技者も、次の周回の先頭を走り、同様にして走路外に出る。

The third rider shall end the last lap alone.

3番目の競技者はただ1名で最終周回を終えなければならない。

*(text modified on 19.09.06; 04.03.19; 12.06.20).*

### 3.2.153

At the completion of his lap, the leading edge of the leading rider's front wheel must cross the pursuit line ahead of the leading edge of the front wheel of the following rider. Thereafter, the leading rider must draw aside immediately and ride above the sprinter's line no later than within 15 meters after the pursuit line.

当該競技者の周回完了時に、先行競技者の前輪前端は後続競技者の前輪先端より前方で中央線を越えなければならない。その後、先行競技者は直ちに外方に移動し、中央線の後方15メートルを過ぎることなくスプリンターラインの上方で走行しなければならない。

Pushing between members of the same team is strictly forbidden.

同チームの競技者間で押すことは厳禁とする。

If there is doubt that the above requirements have been met, a review of available information is to be made. If confirmed, the team shall be relegated to the last place in that stage of the competition.

上記の要件の遵守に関して疑念がある場合、利用可能な情報の再検討がなされる。違反行為が確認された場合、当該チームは競技のその段階における最下位に降格される。

*(text modified on 1.01.02; 1.10.12; 14.10.16)*

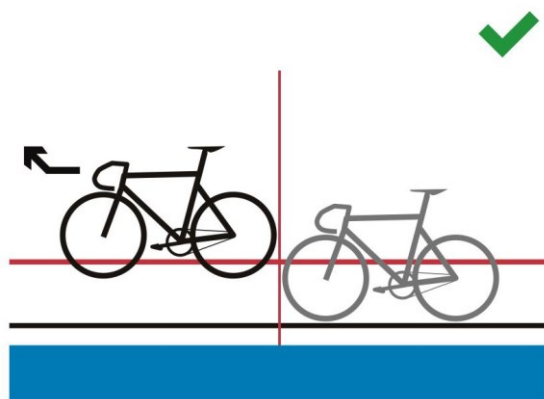

Figure 1/図1

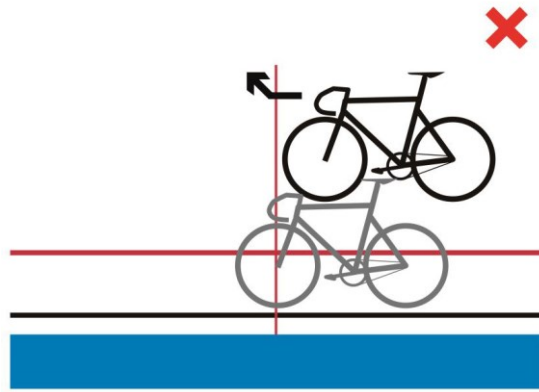

Figure 2/图2

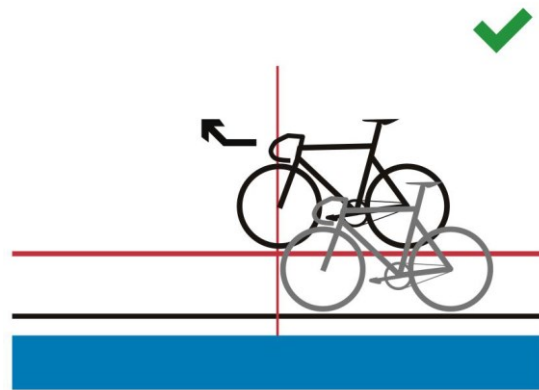

Figure 3/图3

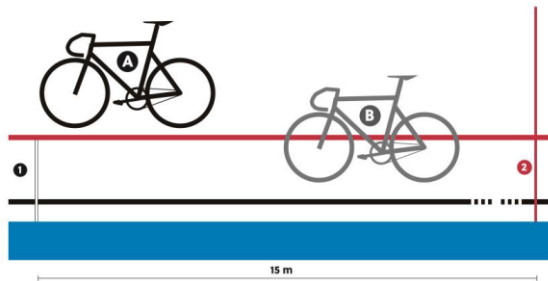

Figure 4/图4

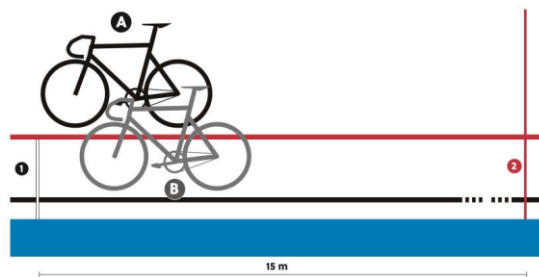
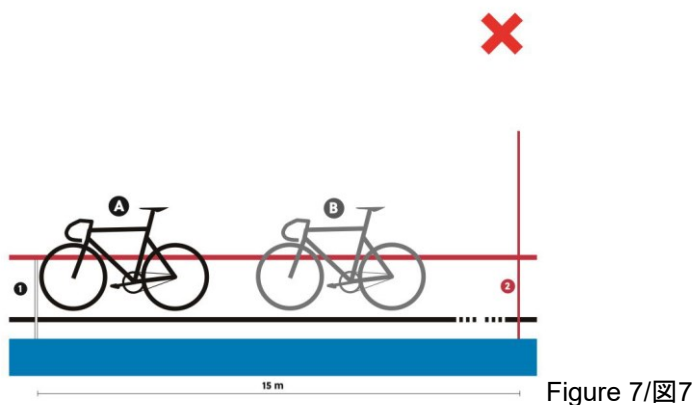
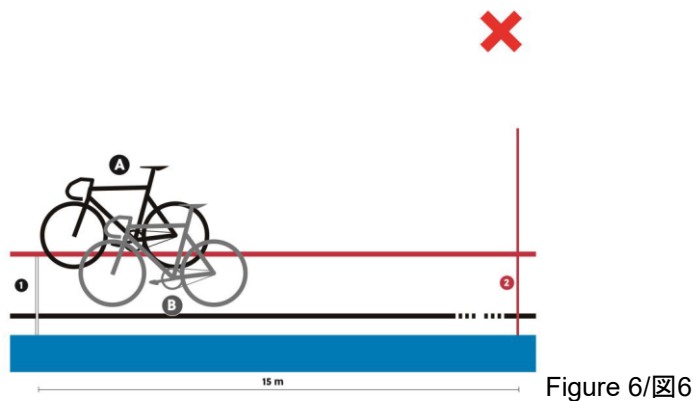

Figure 5/图5



**Race stoppages**

**レースの中断**

**3.2.153 bis**

In the case the event is stopped for any reason, and it is not possible to restart and complete the event before the end of the competition, the commissaires' panel shall decide pursuant to the table below:

何らかの理由で競技が中断され、当該競技の終了前に再開し、完了できない場合、コミセール・パネルは以下の表に従い決定を下すものとする:

<b>DECISIONS 決定</b>		
<p>Interrupted before completion of the qualification round</p> <p>予選ラウンドの終了前に中断</p>	<p>Interrupted after completion of the qualification round, before completion of the First round</p> <p>予選ラウンド後、第1回戦終了前に中断</p>	<p>Interruption after the completion of the First round</p> <p>第1回戦終了後に中断</p>
<p>No final classification. No results will be submitted and no UCI points will be awarded.</p> <p>最終順位は付かない。結果は提示されず、UCIポイントも付与されない。</p>	<p>Classification according to the results from the qualification round</p> <p>予選ラウンドの結果に従い順位付けを行う</p>	<p>Riders qualified for the gold medal final will be awarded 2<sup>nd</sup> place, and riders qualified for the bronze medal final will be awarded 4th place.</p> <p>All other riders will be ranked according to the rules applicable for this event</p> <p>決勝に進出した競技者には2位が、および3位決定戦に進出した競技者には4位が与えられる。</p> <p>その他の競技者は、当該競技大会に適用される規則に従い順位付けられる。</p>

(article introduced on **01.01.25**)

**Mishap**

(section subject to art. 3.2.021ter)

**事故**

(条項3.2.021terの対象となる条項)

**3.2.154**

Qualifying rounds:

予選ラウンドにおける事故

In the event of a mishap, the team must restart at the end of the qualifying rounds. Any team which may have been hindered by a mishap to its opponents may, by decision of the commissaires' panel, be granted a restart at the end of the qualifying rounds.

事故があった場合、当該チームは予選ラウンドの最後に再スタートしなければならない。相手チームの事故により走行を妨げられたチームは、コミセール・パネルの裁定により、予選ラウンドの最後に再スタートすることが認められる。

(text modified on 1.01.02; 04.03.19).

**3.2.155**

First competition round and finals:

第1回戦および決勝/順位決定戦:

In the event of a mishap the race shall be stopped and restarted immediately.

事故があった場合、競技を中断し、直ちに再スタートとする。

After the first half-lap no mishap will be taken into consideration. In such a case, the team must stop and will be:

- relegated and placed last as per article 3.3.012 in the first competition round;
- considered beaten in finals.

最初の半周以降に生じた事故は考慮されない。こうした事故が生じた場合、当該チームはレースを中止しなければならず:

- 第1回戦においては条項3.3.012に従いその最下位となる
- 決勝/順位決定戦においては敗者となる

*(text modified on 1.01.02; 26.08.04; 26.06.07; 04.03.19;12.06.20)*

**§10 Madison  
マディソン**

**Definition  
定義**

**3.2.156** The Madison Race is a speciality involving teams of 2 riders, in which the final placings are determined according to the accumulated points won by teams during the sprints and by taking laps.

マディソン・レースは、2名で構成するチームで競う競技であり、スプリントと周回獲得によって獲得した累積ポイントによって最終順位が決定する。

*(text modified on 1.01.02; 14.10.16; 04.03.19;01.10.19).*

**Organisation of the event**

**競技の構成**

**3.2.157** If the number of teams entered exceeds the track limit, qualifying heats shall take place according to the tables below. The heats shall be run in such a way as to qualify up to the track maximum number of teams, without necessarily qualifying the maximum number of teams permitted. An equal number of teams shall be eliminated from each heat, at a minimum of 2 teams per heat, among the teams who have started the race.

エントリーしたチーム数がトラック上で許容されるチーム数の上限を超える場合、以下の表に従い予選を行うものとする。予選は、トラックの最大チーム数までの参加資格を与えるために行なわれるが、必ずしも許容される最大数まで参加資格を与える必要はない。各ヒートにおいて、出走したチームのうち最低でも2チーム以上、同数のチームが除外される。

The event shall be held over at least the following distances (number of laps), and number of sprints as shown in the following table:

競技は下記の表に示される距離(周回数)および中間スプリント数を最低限として行なう:

TRACK LENGTH 周長 (in m)	EVENT 種目	MEN ELITE 男子エリート			WOMEN ELITE 女子エリート			MEN JUNIOR 男子ジュニア			WOMEN JUNIOR 女子ジュニア		
		Distance 距離 (km)	Laps 周回数	Sprints スプリント	Distance 距離 (km)	Laps 周回数	Sprints スプリント	Distance 距離(km)	Laps 周回数	Sprints スプリント	Distance 距離(km)	Laps 周回数	Sprints スプリント
166	Qualif. 予選	15	90	9	10	60	6	10	60	6	10	60	6
	Final 決勝	30	180	18	20	120	12	20	120	12	15	90	9
200	Qualif. 予選	14	70	7	10	50	5	10	50	5	8	40	4
	Final 決勝	30	150	15	20	100	10	20	100	10	16	80	8
285.714	Qualif. 予選	16	56	5	12	42	4	12	42	4	10	35	3
	Final	30	105	10	20	70	7	20	70	7	16	56	5

# UCI CYCLING REGULATIONS / JCF EDITION 2025

	決勝												
333.33	Qualif. 予選	14	42	8	10	30	6	10	30	6	10	30	5 6
	Final 決勝	30	90	18	20	60	12	20	60	12	16	48	8 9
400	Qualif. 予選	14	35	7	10	25	5	10	25	5	8	20	4
	Final 決勝	30	75	15	20	50	10	20	50	10	16	40	8

At World Cup, Continental Championships, World Championships and Olympic Games, the distances, number of laps and number of sprints shall be as shown in the following table:

ワールドカップ、大陸選手権大会、世界選手権大会およびオリンピック競技大会における距離、周回数、スプリント数は下表の通りとする:

TRACK LENGTH 周長 (in m)	EVENT 種目	MEN ELITE 男子エリート			WOMEN ELITE 女子エリート			MEN JUNIOR 男子ジュニア			WOMEN JUNIOR 女子ジュニア		
		Distance 距離(km)	Laps 周回数	Sprints スプリント	Distance 距離(km)	Laps 周回数	Sprints スプリント	Distance 距離(km)	Laps 周回数	Sprints スプリント	Distance 距離(km)	Laps 周回数	Sprints スプリント
250	Qualif. 予選	25	100	10	15	60	6	15	60	6	10	40	4
	Final 決勝	50	200	20	30	120	12	30	120	12	20	80	8
200	Qualif. 予選	25	125	12	15	75	7	15	75	7	10	50	5
	Final 決勝	50	250	25	30	150	15	30	150	15	20	100	10
285.714	Qualif. 予選	25.1	88	8	15.1	53	5	15.1	53	5	10	35	3
	Final 決勝	50	175	17	30	105	10	30	105	10	20	70	7
333.33	Qualif. 予選	25	75	15	14	42	8	14	42	8	10	30	6
	Final 決勝	50	150	30	30	90	18	30	90	18	20	60	12
400	Qualif. 予選	26	65	12	14	35	7	14	35	7	10	25	5
	Final 決勝	50	125	25	30	75	15	30	75	15	20	50	10

There shall be an equal number of laps between all sprints, starting from the final sprint, according to the following:

以下のように、最終スプリントから数えて、すべてのスプリント間の周回数は同じとする:

Tracks of less than 333.33 m – 10 laps                      333.33 m未満のトラック – 10周

Tracks of 333.3m or more – 5 laps                              333.3mのトラック- 5周

In the case where the total number of laps is not divisible by the indicated number of laps between sprints, the “additional” laps shall be ridden prior to the first sprint. (For example, on a 285.7m track, sprints are held every 10 laps. If the race is 56 laps, the first sprint will take place after 16 laps, and then every 10 laps thereafter).

周回の総数が、上に示すスプリント間の周回数で割り切れない場合、最初のスプリントの前に「追加の」周回を走行するものとする（例えば285.7mのトラックでは、スプリントは10周ごとに行われる。レースが56周回の場合、最初のスプリントは16周回の後、その後は10周回ごとに行われる）。  
(text modified on 1.01.02; 30.03.09; 01.07.17; 04.03.19;01.10.19; 17.10.22, 01.08.23  
**01.01.25**)

**3.2.158** The two riders of each team shall carry the same rider number but of different colours.  
各チームの2競技者は、同じ番号で異なる色のゼッケンを付ける。

**3.2.159** [article abrogated on 01.08.23]

~~At World Championships, each National Federation may enter just one team.  
世界選手権大会においては、各国内連盟は1チームずつ参加できる。~~

**3.2.160** [article transferred to art.3.2.157 on 01.10.19 / 2019年10月1日に条項3.2.157に移項]

**3.2.161** The first team in each intermediate sprint shall be awarded 5 points, the second 3 points, the third 2 points and the fourth one point. Points awarded in the last sprint after the full distance will be doubled (10 points, 6 points, 4 points, 2 points).  
各中間スプリントにおいて上位4チームの得点は次の通り、1位は5点、2位は3点、3位は2点および4位は1点。レース終了時の最終スプリントにおいては倍の得点を与える(10点、6点、4点、2点)。

In the case of a tie in the sprint, the teams shall be awarded the same position, with the corresponding points for that position (for example, if two teams tie for first in a points sprint, they will both score 5 points; there will not be a second place in this case).

スプリントにおいて同順位の場合、当該チームは全て同順位とされ、その順位に応じたポイントが与えられる(例えば2チームがポイントスプリントで同着首位の場合、両者に5ポイントが与えられ、2位は空位となる)。

A relay between two teammates should not take place on the line during a sprint. If it happens, the the front wheel of the second rider will count.

同チームの競技者間で交代を行う場合、スプリント中はS.F.ライン上で行ってはならない。交代がS.Fライン上で行われた場合は、2番目の選手の前輪が考慮される。

The relay is considered as passed, as soon as both riders are no longer in contact.  
交代は両競技者が接触していない状態になった時点で、完了したものとみなされる。

*(text modified on 1.01.02;14.10.16;12.06.20; 17.10.22).*

**3.2.162** Where there is a draw on points, the places in the final sprint shall decide.  
得点で優劣がない場合は、最終的には最終スプリントの成績により順位を決定する。

Any team that gains a lap on the main bunch is awarded 20 points.  
主集団に追いついたチームには20点を与える。

Any team that loses a lap on the main bunch is deducted 20 points.  
主集団より1周回遅れたチームは20点を差し引かれる。

*(text modified on 1.01.02; 26.08.04; 14.10.16;01.10.19).*

## Race procedure

### 競技の手順

**3.2.163** A first group of riders, formed of one rider of each team, take their places at the start in the order listed on the start list. Half of this group shall be lined up along the outside balustrade and the other half shall be lined up in the sprinters' lane with holders.  
各チームからの1名からなる第1の競技者グループは、スタート・リストの記載順にスタート位置につく。このグループの半数は外側の手すりに沿って準備し、残り半数はホルダーに支えられてスプリンター・レーンで準備する。



A second group of riders, formed of the other riders of each team, shall be lined up along the opposite outside balustrade.

各チームからの他の1名からなる第2の競技者グループは、反対側の外側の手すりに沿って準備する。

A flying start shall be taken by the first group of riders after one neutralised lap. During the neutralised lap, the second group of riders must remain motionless.

第1の競技者グループの1周の競技外周回の後には、ライニング・スタートを行う。競技外周回の間、第2の競技者グループは動いてはならない。

*(text modified on 1.01.02; 19.06.09; 04.03.19; 01.10.19).*

**3.2.164** Riders of a same team may relay one another at will by a touch of the hand or the shorts.

同一チームの競技者は、互いの身体(レーシングパンツ)に触れるかタッチすることで随時交代することができる。

**3.2.165** Sprints shall be run according to the Regulations governing Sprint.

スプリントは、スプリントの競技規則に従って行う。

**3.2.166** A rider who drop behind the bunch shall not assist chasing rider(s) to gain a lap on the pain of disqualification of his team.

集団の後方に下がった競技者は、周回を獲得するために追走する競技者に助力を与えてはならず、もし与えた場合、その競技者のチームは失格となる。

*(text modified on 1.01.02; 01.10.19).*

**3.2.167** When the bell is rung by the commissaire, the head of the race is defined and decisive for the awarding of the sprint points. If at the moment of a sprint considered for classification, if one or some rider(s) gain a lap, this/these rider(s) shall be awarded 20 points and the points awarded for the sprint.

~~one or some rider(s) gain a lap, they shall be awarded 20 points. The points awarded for the sprint shall be given immediately starting from the next time the leader of the track crosses the finish line (for example, to the riders in the break, or to those at the head of the bunch).~~

コミセールがベルを鳴らした時点で先頭の競技者が確定し、スプリントによるポイントの付与が決定される。中間スプリント時に、1名または数名の競技者が周回を獲得した場合には、これらの競技者にはスプリントによるポイントに加えて20点が与えられる。

~~中間スプリント時に、1名または複数の競技者が周回を獲得した場合には20点が与えられる。スプリントにおいて与えられる得点は、次にトラック上の先頭競技者がフィニッシュラインを超えた時から直ちに与えられる(例えば、逃げ集団にいる競技者または集団の先頭にいる競技者に対して)。~~

*(text modified on 1.01.02; 01.10.19; 17.10.22, 01.08.23).*

**3.2.168** Teams lapped one or several times may be removed by the Commissaires' Panel.

主集団から1周回以上遅れたチームは、コミセール・パネルにより排除される。

*(text modified on 1.01.02; 01.10.19).*

**3.2.169** Should one of the riders suffer a recognised mishap, his team-mate shall immediately take the team position in the race. There shall be no neutralisation.

あるチームの1名の競技者に認められる事故が生じた場合、もう一方の競技者は、直ちに事故時に占めていた位置につく。この場合、ニュートラリゼーションは与えられない。

*(text modified on 01.10.19)*

**3.2.170** [article transferred to art.3.2.020bis on 04.03.19/2019年3月4日に条項3.2.020bisに移項]

**3.2.171** [article transferred to article 3.2.172 on 01.08.23]

In the case of a fall involving over one-half of the teams (calculated on the basis of one rider per team), the race shall be stopped and the commissaires shall determine the duration of the interruption. A new start shall be taken and each team shall retain the laps won or lost at the moment of the fall.

チームの半分以上(チームあたり1名を基準として計算する)が落車した場合は競走を中断し、コミセールはニュートラリゼーションの時間を決めなければならない。再スタートは、各チームの落車があったときに獲得または失っていた周回数とポイントを保持して行う。

**3.2.172** If the race is called off **because** of inclement weather, the commissaires shall decide as follows:

荒天により競技が中断した場合、コミセールは以下の決定を行う:

**Race Stoppages**

**競技の中断**

If the race is stopped for any reason, including if more than half the teams fall (calculated on the basis of one rider per team), the commissaires' panel shall determine the duration of the interruption. If the race is restarted in the same session, it shall be restarted as follows:

半数以上の競技者が落車した場合(各チーム1名の落車をベースに計算)を含む、何らかの理由で競技が中断された場合、コミセール・パネルが中断の時間を決定するものとする。同一セッションで競技を再開する場合は、以下のように再スタートする:

- The teams will restart with their already accumulated points (or laps depending on the type of race).
- The number of laps remaining in the race shall be adjusted to indicate the number following the previously held sprint (for example, if the previously held sprint was on 40 laps remaining, and the race was stopped with 33 laps remaining, the race shall be restarted with 39 laps remaining);
- The restart will be held as for a normal Madison race start. No account shall be taken of any team who were off the front or back of the main bunch at the time the race was stopped. The racing riders shall start as a single group.
  - ・ チームは、中断時に獲得していた累計ポイント(またはレースの種類によってはラップ数)をもって再スタートする
  - ・ 残りの周回数は、既に行われたスプリントの後の周回数となるよう調整される(例えば、前回のスプリントが残り40周で行われ、残り33周でレースが中断された場合、競技は残り39周で再スタートする)
  - ・ 再スタートは、通常のマディソンレースのスタートと同様に行われる。レースが中断された時点でチームが主集団の前方または後方にいたかについては考慮されない。レースを続行する競技者は、同一グループでスタートする。

If it is not possible to restart the race in the same session, the commissaires' panel shall decide pursuant to the table below:

同一セッションでの再スタートが不可能な場合、コミセール・パネルは次表に従い決定を下す:

CATEGORY カテゴリ	DECISIONS—決定		
	Complete rerun 全距離を再スタート	Resume race with points accumulated (or laps gained or lost) 中断時点での成績を継続して再スタート	Let results stand 中断時点での成績を最終成績とする
	Stopped before 以下の距離を走り終える前に中断	Stopped between 以下の距離の間で中断	Stopped after 以下の距離を走り終えた後に中断
MEN & WOMEN ELITE 男子、女子エリート	20 km	20-40 km	40 km

<b>MEN &amp; WOMEN JUNIOR</b> 男子、女子ジュニア	40 km	40-25 km	25 km
Percentage of the race distance レース距離に対する割合	Stopped before 40% 40%未満の距離で 中断	Stopped between 40-80% 40-80%の距離で 中断	Stopped after 80% 80%の距離を走り終えた 後に中断

DECISIONS / 決定	
Race stopped before 40% 40%未満の距離で中断	Complete rerun 全距離を再スタート
Race stopped between 40-80% 40%~80%の距離で中断	Resume race with points accumulated/lost 中断時点での獲得した/失ったポイントを継続 して再スタート
Race stopped after 80% 80%を超えた距離で中断	Let results stand 中断時点での成績を最終成績とする

If less than 80% of the race is completed by the end of the competition, there will be no final classification. No results will be submitted and no UCI points will be awarded.

競技終了までにレースの80%未満しか完了していない場合、最終順位は付かない。結果は提示されず、UCIポイントも付与されない。

(text modified on 1.01.03; 14.10.16, 01.08.23; **01.01.25**).

**§11**

**Scratch Race**  
スクラッチ・レース

**Definition**  
定義

**3.2.173** The Scratch Race is an individual race over a specified distance.  
スクラッチ・レースは、定められた距離を走る個人競技である。  
(text modified on 1.01.02).

**Organisation of the competition event**  
競技の構成

**3.2.174** The races shall be held over the following distances:  
下記の距離で競技を行なう:

Men Elite & Women Elite	男子エリート&女子エリート	10km
Men Junior & Woman Junior	男子ジュニア&女子ジュニア	7.5km

(text modified on 1.01.02, **01.01.25**).

**3.2.175** If the number of riders entered exceeds the track limit, qualifying heats shall take place to reduce the number of riders according to the table below. The heats shall be run in such a way as to qualify up to the track maximum number of riders, without necessarily qualifying the maximum number of riders permitted. An equal number of riders shall be eliminated from each heat, at a minimum of 2 riders per heat, among the riders who have started the race.

エントリーした競技者数がトラック上で許容される競技者数の上限を超える場合、以下の表に従い予選ヒートを行うものとする。予選ヒートは、トラックの最大競技者数までの参加資格を与えるために行なわれるが、必ずしも許容される最大数まで参加資格を与える必要はない。各ヒートごとに、出走した競技者のうち最低でも2名以上、同数の競技者が除外される。

~~In order to reach the maximum riders allowed on the track as per article 3.1.009, qualifying heats shall take place to reduce the number of riders entered according to the chart below:~~

~~出走者の数を条項3.1.009で規定するトラック上に許容される最大競技者数まで減らすために、下表に従って予選を行なわなければならない。~~

CATEGORY / カテゴリ	DISTANCE TO RUN / 競走距離
MEN & WOMEN ELITE / 男子 & 女子エリート	7.5 km
<del>Women Elite / 女子エリート</del>	<del>5 km</del>
MEN & WOMEN JUNIOR / 男子 & 女子ジュニア	5 km
<del>Women Junior / 女子ジュニア</del>	<del>3.5 km</del>

*(text modified on 1.01.02; 1.01.03; 12.06.20, 01.08.23, 01.01.25).*

**Race procedure**

**競技の手順**

**3.2.176**

Before the start, half of the riders shall be lined up along the railings, the other half lining up in single file in the sprinter's lane.

スタート前、半数の競技者は外柵に沿って並び、他の半数の競技者はスプリンター・レーンに一列に並ぶ。

A flying start shall be taken after one neutralised lap.

1周の競技外周回の後、フライング・スタートを行なう。

*(text modified on 1.01.02).*

**3.2.177**

Riders overtaken by the main bunch shall immediately leave the track.

主集団に追い抜かれた競技者は、直ちにトラックを離れなければならない。

**3.2.178**

The final placings are determined during the final sprint, taking into account laps gained.

最終順位は、獲得周回を考慮に入れて、最終スプリントにより決定する。

*(text modified on 1.01.02; 1.01.03).*

**3.2.179**

[abrogated on 01.01.02 / 2002年1月1日に廃止]

**3.2.180**

[article transferred to art 3.2.002 on 04.03.19/ 2019年3月4日に条項3.2.002に移項]

**3.2.181**

[article transferred to art 3.2.017 on 04.03.19/ 2019年3月4日に条項3.2.017に移項]

**Mishaps**

**事故**

**3.2.182**

Any rider not ending the race will not be placed.

完走しない競技者には順位を与えない。

*(text modified on 1.01.02; 26.08.04; 20.09.05; 30.09.10; 04.03.19).*

**3.2.183**

~~The race may be stopped in the case of a mass fall. The commissaires shall decide whether a fresh start shall be given for the complete distance or for the part of the distance remaining to be ridden from the positions at the moment of the fall.~~

集団落車があった場合は競技を中断する。コミセールは、全距離を再スタートするか、落車時の状況から残り距離を再スタートするかを決定する。

~~The same rules shall apply where the race has to be abandoned because of inclement weather.~~

悪天候による競技中断についても、同様に適用する。

If the race is stopped for any reason, the commissaires' panel shall determine the duration of the interruption. If the race is restarted in the same competition session, it

shall be restarted as follows:

何らかの理由で競技が中断された場合、コミセール・パネルが中断の時間を決定するものとする。同一セッションで競技を再開する場合は、以下のように再スタートする:

- The riders will restart with their already gained or lost laps;
  - The number of laps remaining in the race shall be as at the time the race was stopped (for example, if the race was stopped with 15 laps remaining, the race shall be restarted with 15 laps remaining). If fewer than 10 laps were remaining when the race was stopped, the number of laps remaining in the race shall be adjusted to indicated 10 laps remaining (for example, if the race was stopped with 4 laps remaining, the race shall be restarted with 10 laps remaining);
  - All riders will start together in a single group. In exceptional cases, the commissaire's panel may decide to allow riders who were more than a half lap ahead of the declared main bunch to start a half lap ahead of the remaining riders on the track.
- ・競技者は、既に獲得したまたは失ったラップを保持して再スタートする
- ・残りの周回数は、競技が中断された時点のものとする(例えば残り15周で中断された場合、残り15周で再スタートする)。中断された時点で残りの周回数が10周に満たない場合は、残りの周回数は10周に調整される(例えば残り4周で中断された場合、残り10周で再スタートする)
- ・すべての競技者は同一グループで一斉にスタートする。例外的に、コミセール・パネルは、主集団と判定された集団から半周以上先行していた競技者に対して、トラック上に残る競技者より半周先でのスタートを認める決定を下すことができる。

If it is not possible to restart the race in the same competition session, the race shall be completely rerun.

同一セッションでの再スタートが不可能な場合は、再レースを行うものとする。

*(text modified on 01.08.23)*

## §12 Tandem タンデム

### Definition 定義

**3.2.184** The «tandem» speciality shall be a «sprint» competition for tandems. It shall be run according to the rules applicable to the «sprint» speciality, except as stipulated below. タンデムは2人乗り自転車によりスプリントを行う競技である。下記に規定する事項以外は、スプリント規則を適用する。

**3.2.184 bis** The start shall be taken from the Pursuit line in the finishing straight. スタートは、ホーム・ストレッチの中央線からとする。

*(article introduced on 01.08.23)*

### Organisation of the event 競技の構成

**3.2.185** Each pair of riders shall be considered a single participant. 各組の競技者は、単一の参加者とみなす。

**3.2.186** The races shall be run as shown in the table in Article 3.2.050 according to the number of participants and by calculating from the final. 参加者数と決勝への進出者数により、第3.2.050条の組合せ表に従い競技を行う。

Nevertheless, on tracks of 333.33 metres or less, a heat shall be ridden with a maximum of three tandems.

ただし、333.33m以下のトラックにおいては、最多でも3車とする。

**3.2.187** The qualifying heat shall be run over one lap with a flying start.  
予選は、フライング・スタートによる1周を計時する。

**3.2.188** The race shall be run over the distance of 3 laps.  
競技は3周回の距離で行う。  
(text modified on 01.08.23)

## §13 **Motor-Pacing** モーター・ペーシング(ドミフォン)

### **Definition**

#### **定義**

**3.2.189** Motor-Pacing is a race in which each rider rides behind a motorcycle-mounted pacer.  
ドミフォンは、各競技者がモーターサイクルに乗ったペーサを追走しながら行う競技である。

### **Motorcycles and pacers**

#### **モーターサイクルとペーサ**

**3.2.190** The Federation of the organiser shall provide ten motorbikes (of which two in reserve) complying with the description given in articles 3.6.007 to 3.6.028. The reserve motorcycles shall be used by any pacer or pacers whose motorcycle breaks down.  
主催者の競技連盟は、第3.6.007条および第3.6.028条に適合したモーターサイクルを2台の予備を含めて用意しなければならない。自分のモーターサイクルが故障したペーサが予備のモーターサイクルを使用する。

**3.2.191** The commissaires shall check the motorcycles, if necessary, with the help of a technician experienced in this type of work.  
コミセールはモーターサイクルを点検する。必要であれば、この種の仕事の経験を持つ技術者の助力を受ける。

**3.2.192** The check shall take place at the time indicated by the Commissaires Panel before each race.  
点検は、各競技に先立ちコミセール・パネルが定める時間に行う。

**3.2.193** After having been checked, the motorcycles shall be deposited in a locked enclosure, the keys of which shall be held by one of the commissaires. The motorcycles shall not be entrusted to the pacers until they are about to go on track.  
点検の後、各モーターサイクルは錠のかかる囲いの中に保管し、鍵はコミセールの1人が所持する。モーターサイクルは、ペーサが走路に出る時までペーサに渡してはならない。

**3.2.194** Between two such checks, each pacer shall always use the same motorcycle.  
最初の点検から次の点検が行われるまでの間、ペーサは同じモーターサイクルを使用する。

**3.2.195** Pacers shall hold a licence. Pacers shall present a medical certificate to participate in international competitions and shall not be aged older than 65 years old.  
ペーサはライセンスを所持しなければならない。ペーサは国際競技大会においては医事証明書を提示しなければならない、さらに65歳を超えてはならない。  
(text modified on 04.03.19)

**3.2.196** The Chief Commissaire shall designate two reserve pacers. These pacers, throughout the races, shall stand by ready to start up the reserve motorbikes if one of the machines in the race should break down.  
チーフ・コミセールは2名の予備ペーサを指名する。これらのペーサは、競技中を通じて、モーター

サイクルが故障する時に備えて、予備モーターサイクルをすぐスタートできるようにして待機する。

## Organisation of the competition

### 競技の構成

**3.2.197** Pacing races may be held either over a set time (1 hour) or a set distance.

ドミフォンは、定められた時間(1時間)または定められた距離を競走する。

*(text modified on 04.03.19)*

**3.2.198** All the heats shall be run the same day.

各予選は、同日中に行う。

**3.2.199** The commissaires shall make up a number of heats according to the number of riders entered for the speciality.

コミセールは、この種目のエントリー数に応じて予選の組数を決定する。

There shall be at least two heats and each heat shall involve a maximum of 8 riders.  
少なくとも2組の予選を行い、各組は最多8車とする。

If there are two heats, the first three of each heat plus the fourth of the faster heat shall qualify for the final.

予選2組の場合、各組上位3名と、速度の速かった組の4番目を決勝に選出する。

If there are three heats, the first two of each heat plus the third of the fastest heat shall qualify for the final.

予選3組の場合、各組上位2名と、速度の速かった組の3番目を決勝に選出する。

If there are four or more heats, the winner of each heat plus the second of the fastest heats shall qualify in such a way that there be seven riders in the final.

予選4組以上の場合、各組1位と最も速度の速かった組の2番目を選出するといった方法で、決勝に7名を選出する。

**3.2.200** [abrogated on 04.03.19]

**3.2.201** If a final is conducted in heats, the organiser must define the way the general classification will be established. If such a rule is missing, it is up to the Commissaires' Panel to set the rule before the start of the races.

決勝が複数のヒートにより行われる場合、主催者は総合成績決定方法を明確にしなければならない。こうした規則が存在しない場合、競技開始前に規則を定めることはコミセール・パネルの義務である。

*(text modified on 04.03.19)*

**3.2.202** [abrogated on 04.03.19]

## Race procedure

### 競技の手順

**3.2.203** [abrogated on 04.03.19]

**3.2.204** Riding outside the demarcation line, while being challenged, shall be forbidden. Should a rider do so, his opponents may not pass him on the inside or they will be disqualified.

追い抜かれようとしているときに、ステイヤー・ラインの外側を走行することは禁止する。ある競技者がそうした場合、その相手競技者は内側から追い抜いてはならず、追い抜いた場合は失格とする。

*(text modified on 04.03.19)*

- 3.2.205** A challenging rider may ride beyond the demarcation line only to come up on the right of the rider he is challenging, but at all times leaving a maximum of space to allow other riders to challenge also from the right.  
追い抜こうとする競技者は追い抜こうとする競技者に右側から近づくために、ステイヤー・ラインを越えることができる。しかし、常に他の競技者が同様に右側から追い抜こうとすることができるよう最大限の余地を残さなければならない。
- 3.2.206** The position of riders at the start of each heat and the allocation of motorcycles shall be determined by the drawing of lots on the track itself.  
各予選のスタート時における各競技者の位置とモーターサイクルの配分は、走路上で各自が抽選することにより決定する。  
  
The starting position for the first heat of the final shall also be determined by drawing lots on the track itself. The position at the start of the second heat shall be the reverse of that in the first heat.  
決勝の1回戦のスタート位置は、同様に走路上で各自が抽選することにより決定する。2回戦のスタート位置は1回戦の逆順とする。
- 3.2.207** Each rider shall have the same pacer throughout the entire competition.  
各競技者は、競技大会中同じペーサと組む。
- 3.2.208** The pacers shall enter the track without the riders. On a signal from the starter, the pacers, after a few laps to warm up, shall take up their positions at the start.  
ペーサは競技者を伴わずに走路に出る。数週のウォーム・アップの後、ペーサはスタータの合図によりスタート位置をとる。
- 3.2.209** The riders shall be lined up at the start in a set order.  
競技者は定められた順でスタート位置に並ぶ。
- 3.2.210** The start of the race shall be given by a pistol shot. After one lap, the riders shall have fallen in behind their pacers.  
競技のスタートは、ピストル1発の合図による。一周の後、各競技者はそれぞれのペーサの後ろにつく。
- 3.2.211** A bell shall indicate the last lap of the leading rider. The placing shall be determined by the order in which the riders cross the finishing line and by the number of laps covered, it being understood that, once the winner has crossed the finishing line, the other riders shall cross it once only.  
先頭競技者の最終周回を、ベルにより示す。順位は、フィニッシュ・ラインの通過順と周回数により決定する。勝者がフィニッシュ・ラインを通過した後は、当然ながら他の競技者がラインを通過できるのは1回のみとする。
- 3.2.212** [abrogated on 04.03.19]
- 3.2.213** Once a rider has dropped a lap or behind the leading rider, he may no longer, react to an attack from another rider who is more than one lap ahead, on pain of being eliminated from the race after a single warning.  
一旦先頭の競技者から1周遅れた競技者は、1周先行している他競技者からの追い抜きに対抗することはできず、これを行った場合は、1回の警告の後、競技から除外される。  
(text modified on 04.03.19)
- 3.2.214** Any rider falling more than 5 laps behind the leading rider shall be eliminated.  
先頭の競技者から5周以上遅れた競技者は除外される。
- 3.2.215** Pacers committing the following faults shall be punished as follows:



下記の違反を犯したペーサには、以下の罰則を与える。

Penalty	Flag	Degree
warning	green	A
fine of CHF 500	green and yellow	B
fine of CHF 750 and 15 days' suspension	yellow	C
fine of CHF 1,000 and 1 to 3 months' suspension	red	D

罰則	旗	罰則度
警告	緑	A
罰金500 CHF	緑と黄	B
罰金750 CHFと15日の資格停止	黄	C
罰金1000 CHFと1~3カ月の資格停止	赤	D

Infringement:	1 <sup>st</sup>	2 <sup>nd</sup>	3 <sup>rd</sup>	4 <sup>th</sup>
(1) Riding above the stayers' line with an opponent at less than 10 meters	A	B	C	D
(2) Riding above the stayers' line when being challenged	B	C	D	
(3) Riding above the stayers' line with an opponent along side	B	C	D	
(4) Infringement (1), committed by a rider being overtaken	B	C	D	
(5) Infringements (2) or (3), committed by a rider being overtaken	C	D		
(6) Crowding to the railing while being challenged by an opponent	B	C	D	
(7) Crowding to the railing while being challenged by two opponents	C	D		
(8) Dropping back down with less than a 5 meter lead (cutting in)	C	D		
(9) Attempt to pass four abreast	D			
(10) Overtaking on the inside	D			
(11) Riding with only one hand on handlebar	A	B	C	D
違反行為	1回目	2回目	3回目	4回目
(1) 相手競技者の10m以内でステイヤー・ラインの上方を走る。	A	B	C	D
(2) 追い抜かれようとする時にステイヤー・ラインの上方を走る。	B	C	D	
(3) 相手競技者と並んだ時にステイヤー・ラインの上方を走る。	B	C	D	
(4) 追い抜かれた競技者が違反(1)を犯した場合	B	C	D	
(5) 追い抜かれた競技者が違反(2)(3)を犯した場合	C	D		
(6) 1人に追い抜かれようとする時に柵に向かって押上げる	B	C	D	
(7) 2人に追い抜かれようとする時に柵に向かって押上げる	C	D		
(8) 5m先行しない内に内側に切込む	C	D		
(9) 4人並んで通過しようとする	D			
(10)内側から追い抜く	D			
(11)ハンドル片手持ちの場合	A	B	C	D

### 3.2.216

In the case of a motorcycle breakdown or recognised accident before the riders join their pacers, a false start shall be indicated and the race shall be restarted.

競技者が後方につく前に、モーターサイクルが故障または認められる事故が起きた場合、不正スタートが宣され、再スタートとなる。

Should the same thing happen after the riders have joined their pacers, a neutralisation shall be granted for the number of laps closest to 1250 metres, save

during the last 1500 metres or the last minutes of time races, in which case the race shall continue. The rider having suffered the mishap shall be placed in the position he held at the time of the accident, if the commissaires consider that his result was a foregone conclusion. If that is not the case, he shall be placed last amongst riders who have ridden the same numbers of laps at the moment of the mishap.

同様のことが競技者がペーサーの後方についた後に起きた場合、最後の1500mあるいは最後の1分を除いて、1250mに近い周回のニュートラリゼーションが認められ、この場合競技は続けられる。コミセールが事故発生の時点で結果が確定しているとみなした場合、事故に遭った競技者は、事故が起きた時の位置により順位付けられる。そうでない場合、事故時に同一周回で走行していた競技者の中での最下位となる。

*(text modified on 04.03.19)*

**3.2.217** If the track becomes impracticable, the race shall be entirely restarted except if it is stopped during the two last kilometres or, the two last minute in time races. In that case, the riders shall be placed according to their positions when they last crossed the finishing line

走路が走行できない状態になった場合は、最後の2kmまたは最後の2分に入ってからの場合を除き、全距離を完全に再スタートとする。その場合、各競技者が最後にフィニッシュラインを通過した状況により順位付けを行う。

*(text modified on 04.03.19)*

## **§14 Elimination Race** **エリミネーション・レース**

### **Definition**

#### **定義**

**3.2.218** The Elimination Race is an individual race in which the last rider in each intermediate sprint is eliminated.

エリミネーション・レースは、中間スプリント毎に最後尾の競技者を除外していく個人種目である。

### **Organisation of the event**

#### **競技の構成**

**3.2.219** The organisation of the event shall be governed by the specific race regulations. If the number of riders exceeds the track limit, qualifying heats shall take place to reduce the number of riders. All riders entered shall first participate in qualifying Scratch Race heats run over the distance as per the regulations for Scratch Race heats. The heats shall be run in such a way so as to qualify up to the track maximum number of riders, without necessarily qualifying the maximum number of riders permitted. An equal number of riders shall be eliminated from each heat, at a minimum of 2 riders per heat, among the riders who have started the race.

この競技は特別競技規則により行う。競技者の数がトラック上で許容される最大数を超えた場合は、競技者の数を減らすために予選を行う。出場する全競技者は最初に、スクラッチ・レースの規則に則り定められた距離で実施される予選スクラッチ・レースに参加する。これら予選はトラックの最大参加者数までの参加資格を与えるために行なわれるが、必ずしも許容される最大数まで参加資格を与える必要はない。各ヒートごとに、出走した競技者のうち最低でも2名以上、同数の競技者が除外される。

All riders not qualifying to participate in the final of the Elimination Race shall be placed jointly in last position. Any riders not finishing any of the qualifying rounds shall not be placed (DNF).

エリミネーション・レースの決勝に参加するための予選を勝ち抜けなかった競技者は、全員が最下位とされる。予選ラウンドを完走できなかった競技者はDNF(フィニッシュせず)として記録され、順位は付かない。

*(text modified on 12.06.20, 01.08.23)*

## Race procedure

### 競技の手順

#### 3.2.220

Before the start, half of the riders shall be lined up along the railings, the other half lining up in single file in the sprinter's lane.

スタート前、競技者の半数は外柵に沿って並び、残りの半分はスプリンター・レーンに一列に並ぶ。  
(text modified on 29.01.10).

#### 3.2.221

A flying start shall be taken after a neutralised lap during which the riders shall ride in a compact group at a moderate speed.

緊密な集団で1週の適度な速度による競技外周回を行った後、フライング・スタートにより競技を開始する。

#### 3.2.222

A sprint shall be run every third lap on tracks of less than 200 metres, every second lap on tracks of 200 metres to less than 333.33 metres, and every lap on tracks of 333.33 metres or more.

中間スプリントは、200m未満の競技場においては3周毎、200m以上333.33m未満の競技場においては2周毎、333.33m以上の競技場においては1周毎に行う。

On tracks of less than 333.33 metres, each lap that precedes the sprint shall be indicated by a bell.

333.33m未満の競技場においては、スプリントの前の各周回はベルによって示す。  
(article modified on 01.10.19)

#### 3.2.223

After each sprint the last rider, according to the position of his rear wheel on the finishing line, shall be eliminated.

各スプリント後、フィニッシュライン上の後輪の位置において最後尾の競技者を除外する。

If one or more riders are lapped or abandon the race between sprints, they shall be the riders eliminated in the next sprint.

一人または複数の競技者が、スプリントの間に追抜かれ、あるいは棄権した場合、彼らは次回スプリントにおける除外競技者となる。

In certain cases, the commissaires may decide to eliminate a rider other than the last rider in the sprint (for example, if a rider passes on the blue band). The President of the Commissaires' Panel shall be responsible for making the final decision on who will be eliminated based on information from the judge-referee and other commissaires.

場合により、コミセールはスプリントの最後尾の競技者でなくても除外を決定できる(ブルーバンドを走行した競技者等)。チーフ・コミセールは、判定員およびその他のコミセールからの情報に基づいて、誰を除外するかを最終決定をする責任者である。

In all cases, the decision on which riders shall be eliminated must be made and announced prior to the riders crossing the pursuit line on the back straight after the elimination sprint. If no decision can be made by this time, then no riders shall be eliminated until the next sprint. This shall be indicated by a green flag on the start line.

すべての場合において、どの競技者を除外するかは、除外スプリント後にバックストレートの中央線を競技者達が通過する以前に、決定され通告されなければならない。この時まで決定がなされなければ、次回スプリントまでどの競技者も除外されない、このことはスタートラインにおいて緑旗により示される。

An eliminated rider shall leave the track immediately, failing which he shall be penalised depending on the gravity of the situation (relegation with a warning, or disqualification). In the case where the rider does not leave the track immediately, the president of the commissaires panel may decide to neutralise the race in order to remove the rider.

除外された競技者は直ちにトラックを離れなければならない。これを行わない場合は、状況の重大性に応じてペナルティを科される（警告を伴う降格または失格）。競技者が直ちにトラックを離れない場合、チーフ・コミセールはこの競技者を除外するためにレースをニュートライズすることを決定できる。

*(article modified on 18.06.10; 30.09.10; 1.10.11; 21.06.18;12.06.20).*

**3.2.223 bis** Riders eliminated shall be placed in inverse order according to the time of their elimination (for example, the first rider eliminated is placed last, the second rider eliminated is placed second last, etc).

除外された競技者は、除外された時の逆順で順位づけられる（例：最初に除外された競技者は最下位に、2番目に除外された競技者は下位から2番目に位置付けられる）。

*(article introduced on 18.06.10).*

**3.2.224** The last two riders remaining in the race shall ride the final sprint. Their placing shall be based on the position of their front wheels on the finishing line.

最後に残った2名の競技者は、最終スプリントを行う。この順位は、前輪前端のフィニッシュライン通過を基準とする。

**3.2.225** The fact that a rider may gain a lap shall not count.

1周回追いついた競技者がいたとしても、その優位性は考慮されない。

**3.2.226** In the case of a recognized mishap by one or more riders, as decided by the President of the Commissaires Panel, the race shall immediately be neutralized for a maximum distance of the number of laps closest to 1250 metres to allow the affected riders to return to the bunch. In the case where all riders on the track suffer a recognized mishap, the race shall be neutralized for a maximum of 3 minutes to allow the affected riders to return to the race.

一人または複数の競技者が認められる事故に遭った場合、チーフ・コミセールの決定により直ちに、影響を受けた競技者が集団に復帰できるよう、最長で1250mに近い周回数ニュートライゼーションが与えられる。すべてのトラック上の競技者が認められる事故に遭った場合、影響を受けた競技者が競技に復帰できるよう、最長3分間のニュートライゼーションが与えられる。

The neutralization shall be indicated by a yellow flag on the start line and all riders on the track shall ride in a compact group at a moderate speed. No account shall be taken of the position of any riders off the front or back of the bunch at the time of the mishap.

ニュートライゼーションはスタートラインにおける黄旗で示され、トラック上の全競技者は緊密な集団で適度の速度で走行しなければならない。事故時の集団における競技者の位置が前方であるか後方であるかは考慮されない。

The race shall be restarted, when affected riders are back on the track or when the neutralisation is over, by the withdrawal of the yellow flag and the firing of the starter's pistol. Any riders not able to rejoin the race at this point shall be considered as eliminated and their position determined according to the time of their elimination. The bell shall be rung the following lap to indicate the start of a sprint lap.

競技再開は、影響を受けた競技者がトラックに戻ったとき、またはニュートライゼーションが終わったときに、黄旗の降納とスタータによるピストルの発砲により行う。この時点で競技に復帰できなかった競技者は除外とみなされ、除外時のタイムにより順位が決定される。続く周回で鳴らされるベルによりスプリント周回の開始が示される。

Except in the case when all riders on the track suffer a recognized mishap, once four or fewer riders remain on the track, no neutralization shall be granted, and any riders not finishing shall be eliminated on their position determined according to the time of their elimination.

トラック上の全競技者が事故に遭った場合を除き、ひとたび競技者が4名以下になったならば、ニュ

ートラリゼーションは与えられず、完走しなかった競技者は除外時のタイムにより順位づけられる。  
(*article modified on 18.06.10; 30.09.10; 04.03.19;12.06.20*).

**3.2.226 bis** [article transferred to art 3.2.002 on 04.03.19/2019年3月4日に条項3.2.002に移項]

## §15 Six-Day Races

### 6日間レース

**3.2.227** ~~A “Six-Day Race” shall last six consecutive days with at least 24 hours’ racing time.  
6日間レースは、連続した6日間に最少24時間の競技時間を持つ競技大会である。~~  
(abrogated on **01.01.25**) (2025年1月1日付で廃止)

**3.2.228** The organiser shall be free to set the duration and the programme of the “Six-Day Race” within the limits set in ~~article 3.2.227~~ articles of this section.  
主催者は、本節条項の定める範囲内で6日間レースの期間・プログラムを自由に設定できる。

(*text modified on 01.01.04; 01.01.25*)

**3.2.229** The “Six-Day Race” is a team race, each team comprising 2 or 3 riders who shall all wear jerseys bearing identical riders’ number as indicated in article 1.3.044.  
6日間レースは、2または3名で構成するチームによる競技である。競技者は第1.3.044条に示す同じ番号のゼッケンを付けたジャージを着用する。

**3.2.230** A “Six-Day Race” shall be run on a track of minimum length 140 m.  
6日間レースは、周長140m以上のトラックで行う。

**3.2.231** The organiser shall determine the number of teams according to the track length.  
主催者は、トラックの周長に応じて参加チーム数を決定する。

**3.2.232** At the start of Madisons/chases (handicap races excepted), the illuminated indicator panel shall be set to zero (0) for all teams.  
マディソン/チェイスレース(ハンディキャップ競技を除く)のスタート時に、電光表示板のすべてのチームの周回数の表示を“0”に設定する。

After the end of the Madisons/chases, the illuminated indicator panel shall again show the actual general placings for the race.  
マディソン/チェイスレース終了後、電光表示板にその時点での総合順位を表示する。

On the last day of race, when the final Madisons/chase is being run, the illuminated indicator panel shall indicate the actual general placings at all times.  
競技最終日には、最後のマディソン/チェイスレースが行われている間、常にその時点での総合順位を電光表示板に表示する。

(*text modified on 1.01.04/本文は2004年1月1日に修正された*)

**3.2.233** [abrogated on 01.01.2004 /2004年1月1日に廃止]

**3.2.234** Should a mechanical mishap occur and be recognised as valid by the commissaires, or should a rider fall, the team shall be entitled to a neutralisation of the number of laps closest to 1250 metres (5 laps on a 250m-track). In the case of a mishap not recognized by commissaires or on expiry of the neutralisation, one of the team members shall resume the race 100% from the position occupied at the moment of the mishap, failing which the team shall be penalised by the number of laps lost.  
機材故障が生じコミセールが正当と認めた場合、あるいは競技者が落車した場合、そのチームは1250mに近い周回数(250mトラックにおいては5周)のニュートラリゼーションを与えられる。コミセールに「認められない事故」あるいはニュートラリゼーションの終了時に、チームの1名は事故発生

時に占めていた位置から完全に競技を再開する。これが行われなかった場合は、ペナルティとして失った周回が減算される。

*(text modified on 01.01.04; 04.03.19)*

- 3.2.235** Laps gained by a team, one of whose members has been neutralised, shall be recognised only if the rider who remained in the race covers the full distance, i.e. does not miss a single relay.

競技者の一人がニュートラリゼーションを与えられたチームによる周回の獲得は、競技を続行している競技者が全距離を走行する場合、すなわち交代を一度も逸しなかった場合にのみ認められる。

- 3.2.236** During a timed Madison/chase, a team reduced to a single rider shall leave the track 10 laps before the end of the Madison/chase.

時間制のマディソン/チェイスレースの場合、1名になってしまったチームは、競技が終了する10周前に走路から離れなければならない。

*(text modified on 01.01.04/ 本文は2004年1月1日に修正された)*

- 3.2.237** The Track Manager, with the agreement of the Commissaires' Panel, shall be entitled to create a temporary team comprising riders whose team-mates have been neutralised. Such riders shall wear identical jerseys and numbers. To determine the provisional position of such a provisional team, the number of laps covered by each of the original teams from which the members of the provisional team were drawn shall be added, rounded down to the nearest even number and divided by two.

レース・ディレクターは、コミセール・パネルの承認を得て、チームメイトがニュートラリゼーション中の競技者による臨時のチームを構成することができる。こうした競技者は、同じジャージと同じゼッケン番号を付ける。この臨時チームの暫定順位を決定するため、臨時チームの各メンバーが本来所属しているチームの周回数を合算し、最も近い偶数に切り捨て、2で割る。

When the provisional team is finally disbanded, laps gained or lost and any points won shall be credited towards the general placings of the original teams from which each of the members of the provisional team were drawn.

臨時チームが最終的に解散する時、獲得または失った周回および得点は、臨時チームのそれぞれのメンバーが本来所属しているチームの総合成績に帰する。

- 3.2.238** If a rider is neutlised, his team mate shall continue the ongoing chase according to the articles 3.2.235 and 3.2.236. If the neutlised rider is unable to continue the following chase, all the team shall be neutlised.

一人の競技者がニュートラリゼーション中となった時、そのチームメイトは継続しているチェイスレースを第3.2.235条と第3.2.236条に従って継続しなければならない。ニュートラリゼーションを与えられた競技者が以降のチェイスレースを続けられない場合、チーム全体にニュートラリゼーションを与える。

After the chase, the neutlised team shall be placed in the same position as the closest team in the general classification at the beginning of the race, including the laps lost by this team during the chase. The gained laps shall not be considered.

チェイスレース後、ニュートラリゼーションを与えられたチームは、このチェイスレースで失った周回も含めて、そのレース開始時に総合順位においてもっとも近いチームと同順位とする。獲得した周回数は考慮しない。

Moreover, the neutralised team shall be penalised by one lap.

加えて、ニュートラリゼーションを与えられたチームに1周回のペナルティを科す。

- 3.2.239** The race doctor may decide to neutralise a rider for a maximum period lasting until 36 hours, after which the rider shall be eliminated.

レースドクターは、競技者に最長36時間までのニュートラリゼーションを与える決定を下すことがで

きる。これを過ぎた場合は、その競技者は除外される。  
(text modified on 01.01.04/本文は2004年1月1日に修正された)

**3.2.240** Should a rider abandon the race, the team shall be disbanded. The remaining rider shall participate in all the individual events.  
競技者が棄権した場合、チームは解散する。残った競技者は、すべての個人競技に参加しなければならない。

If he has not been included in another team within 48 hours, he shall be eliminated.  
48時間以内に他のチームに属さなかった場合、その競技者は除外される。

**3.2.241** Should a new team be created, account shall be taken of the placing of the best team disbanded plus one lap's penalty.  
新チームを作る場合、その成績は、解散したチームのうち最もよい成績に1周のペナルティを加えたものとする。

The points won by the two teams will be added and divided by two.  
得点は、2チームによるものを合算し、2分する。

**3.2.242** Points shall be awarded as follows:  
得点は以下のように与える:

- Team event; Madison, Madison-Elimination, Team Time Trial (500-1000 m): 20, 12, 10, 8, 6, 4 points
- Individual event; Points race, Elimination, Time Trial (1 lap), Derny, Scratch, Keirin: 10, 6, 5, 4, 3, 2 points
- Sprint: 5, 3, 2, 1 points; points doubled during the final Madison (maximum 6, every 10 laps)
- ・ チーム競技: マディソン、マディソン-エリミネーション、チーム・タイムトライアル(500-1000 m): 20, 12, 10, 8, 6, 4 点
- ・ 個人競技: ポイント・レース、エリミネーション、タイムトライアル(1周)、デルニー、スクラッチ、ケイリン: 10, 6, 5, 4, 3, 2 点
- ・ スプリント: 5, 3, 2, 1 点。最後のマディソンにおいては倍得点とする(最多6回, 10周毎)。

(text modified on 10.06.05; 25.09.07).

**3.2.243** As it is impossible to run all teams on track together for the same race, the event has to be run in heats. The following procedure shall then apply:  
全チームが同時にトラック上で競技を行うことは不可能なので、予選を行う。この時、下記の方法を適用する。

- A. 1 heat with teams from the 1st half of the general classification: with 1 rider or per team: 10-8-6-4-2 points.
- per team (one relay in mid-race): 10,8,6,4,2 points
  - Madison: 15,10,8,6,4,2 points
- 1 heat with teams from the 2nd half of the general classification: with 1 rider or per team: 10-8-6-4-2 points.
- per team (one relay in mid-race): 10,8,6,4,2 points
  - Madison: 15,10,8,6,4,2 points
- 予選1回を総合順位の上位半分のチームで行う: 競技者1名またはチーム毎に10-8-6-4-2点を与える。
- チームごとに(レース中1回のリレー): 10,8,6,4,2点
  - マディソンレース: 15,10,8,6,4,2点
- 予選1回を総合順位の下部半分のチームで行う: 競技者1名またはチーム毎に10-8-6-4-2点を与える。
- チームごとに(レース中1回のリレー): 10,8,6,4,2点

- マディソンレース: 15,10,8,6,4,2点

- B. 2 heats with teams from the 1st half of the general classification: with 1 rider: 5-4-3-2-1 points.  
2 heats with teams from the 2nd half of the general classification: with 1 rider: 5-4-3-2-1 points.  
予選2回を総合順位の上位半分のチームで行う: 競技者1名毎に5-4-3-2-1 点を与える。  
予選2回を総合順位の下半分のチームで行う: 競技者1名毎に5-4-3-2-1 点を与える。

Laps won in races behind dernys do not count for the overall ranking.

デルニー追走レースにおいて獲得したラップは総合順位に算入しない。

*(text modified on 01.01.04/本文は2004年1月1日に修正された)*

### 3.2.244

In Madison/chase of the «Six-Day Race», the placing shall be determined by distance according to the number of complete laps covered by each team plus by accrued points.

6日間レースのマディソン/チェイス競技において、順位は各位チームが完了した周回数による距離とポイント合計により決定する。

Apart from the final Madisons/chases of the «Six-Day Race», teams shall be credited with one bonus lap for every 100 points logged.

6日間レース最後のマディソン/チェイス競技以外において、100点毎に1週のボーナスをチームに与える。

Bonus laps can also be given in special events like time-trials, but only if all teams are allowed to participate in the event.

タイムトライアルのような特別競技においてもボーナス・ラップを与えることができる。ただし、すべてのチームに参加機会が与えられる競技に限る。

*(text modified on 01.01.04; 01.07.17)*

### 3.2.245

All points won in the individual and team events shall count towards the general placings.

個人およびチーム競技において獲得された全得点が総合順位に算入される。

All laps won in races in which there is at least one rider of each team on track shall count towards general classification.

各チームの少なくとも1名がトラック上にいて獲得した全周回は、総合成績に算入する。

Laps won in Elimination races do not count for the overall ranking.

エリミネーション・レースにおける獲得周回数は、総合順位に算入しない。

*(text modified on 21.01.06/本文は2006年1月21日に修正された)*

### 3.2.246

Each day, in addition to the partial classification of the race or stage, a general classification shall also be prepared on the basis of the number of laps completed and points acquired.

毎日、レースまたはステージの部分成績に加えて、総合成績も完全に周回している周回数および獲得した得点に基づいて作成しなければならない。

The total distance covered over the six racing days, expressed in complete laps, and the total number of points obtained shall determine the final classification.

6日間のレースで走行した総距離(完全な周回で表される)および獲得得点合計により、最終総合成績を決定する。

The points classification shall be used to classify teams with the same number of laps. The team with the greatest number of laps, regardless of the score obtained, shall be declared the winner.



ポイント順位は、同一周回のチーム間の順位付けを行う場合に用いる。獲得得点によらず、もっとも多周回を得たチームが勝者となる。

To distinguish team with equal laps and equal points, account shall be taken of the finishing order of the teams in the final sprint.

同一周回かつ同一得点のチーム間の順位付けには、最終スプリントにおけるチームの着順を用いる。

§16

**Omnium  
オムニアム**

*(chapter introduced on 07.07.06/2006年7月7日にこの章を導入)*

**Definition**

**定義**

3.2.247

The omnium **is an event** of four ~~events~~ **aces** run with a maximum number of riders set by the track limit (article 3.1.009) which shall be held over one day in the following order:

オムニアムは、トラックの制限(条項3.1.009)に設定された競技者の最大参加者数により1日で下記の順で行う4競技により構成する**単一の競技種目**である。

- |   |   |
|---|---|
| <p>1) Scratch race<br/>10 km for Men Elite &amp; Women Elite<br/><del>7.5 km for Women Elite</del><br/>7.5 km for Men Juniors &amp; Women Junior<br/><del>5 km for Women Juniors</del></p> <p>2) Tempo Race<br/>10 km for Men Elite &amp; Women Elite<br/><del>7.5 km for Women Elite</del><br/>7.5 km for Men Juniors &amp; Women Junior<br/><del>5 km for Women Juniors</del></p> <p>3) Elimination</p> <p>4) Points race<br/>25 km for elite men<br/>20 km for elite women<br/>20 km for junior men<br/>15 km for junior women</p> | <p>1) スクラッチ・レース<br/>10 km、男子エリート &amp; 女子エリート<br/><del>7.5 km、女子エリート</del><br/>7.5 km、男子ジュニア &amp; 女子ジュニア<br/><del>5 km、女子ジュニア</del></p> <p>2) テンポ・レース<br/>10 km、男子エリート &amp; 女子エリート<br/><del>7.5 km、女子エリート</del><br/>7.5 km、男子ジュニア &amp; 女子ジュニア<br/><del>5 km、女子ジュニア</del></p> <p>3) エリミネーション</p> <p>4) ポイント・レース<br/>25 km、エリート男子<br/>20 km、エリート女子<br/>20 km、ジュニア男子<br/>15 km、ジュニア女子</p> |
|---|---|

*(text modified on 24.09.09; 29.03.10; 18.06.10; 1.02.11; 20.06.14; 14.10.16, 01.01.25).*

3.2.247 bis

In competitions for which the number of riders entered exceeds the track limit and there is no existing qualification system to establish the number of participating riders, their selection shall be determined as follows:

トラックの制限を超える競技者がエントリーし、参加競技者数を定めるための予選システムが制定されていない場合は、下記のように選考を行う:

All riders entered shall first participate in qualifying Points Race heats run over the distance and with the number of sprints, as per the regulations for Points Race **qualifying** heats. The heats shall be **over half of the distance of the final Points Race** **and** run in such a way so as to qualify up to the track maximum number of riders, without necessarily qualifying the maximum number of riders permitted. An equal number of riders shall qualify from each heat to participate in the Omnium. An equal number of riders shall be eliminated from each heat, at a minimum of 2 riders per heat, among the riders who have started the race.

全競技者は最初に、ポイント・レースの予選の規則に則り定められた距離とスプリント数で実施される予選ポイント・レースに参加するものとする。これら予選はトラックの最大参加者数までの

参加資格を与えるためにポイント・レース決勝の距離の半分以上の長さで行なわれなければならないが、必ずしも許容される最大数まで参加資格を与える必要はない。各予選ヒート毎に同数の競技者がオムニアムの参加資格を与えられるものとする。各ヒートごとに、出走した競技者のうち最低でも2名以上、同数の競技者が除外される。

All riders not qualifying to participate in the Omnium shall be placed jointly in last position. Any riders not finishing any of the qualifying rounds shall not be placed (DNF).

オムニアムに参加するための予選を勝ち抜けなかった競技者は、全員が最下位とされる。予選ラウンドを完走できなかった競技者はDNF(フィニッシュせず)として順位を与えられない。

(article introduced on 18.06.10, 01.08.23; **01.01.25**).

## Organisation of the competition

### 競技の運営

**3.2.248** Whenever possible, there shall be an interval of at least 30 minutes between two events.

可能な限り、各競技の間に最少30分の間隔を置く。

**3.2.249** Any rider failing to attempt to start in one of the events shall not be allowed to take part in the subsequent events but shall be considered to have abandoned the competition. He shall therefore figure last in the final classification with the provision "DNF" (did not finish).

競技の内1種目において出走できなかった競技者は、以後の種目に参加することは許されず、棄権したもののみとみなされ、最終順位においてDNF(フィニッシュせず)として記録され、最下位とされる。

**3.2.249 bis** For all the Races, riders shall be lined up in single file along the railing and in the sprinters lane in the order listed on the start list. For the Scratch Race, this order shall be based on the latest UCI Omnium Ranking. For the Points Race, Elimination, and Tempo Race, this order shall be based on the current intermediate Omnium classification.

すべてのレースにおいて、競技者は外柵とスプリンター・レーンに沿って一列にスタート・リストの記載順に並ばなければならない。スクラッチ・レースにおけるこの順序は、最新のUCIオムニアムランキングによる。ポイント・レース、エリミネーションおよびテンポ・レースにおけるこの順序は、その時点でのオムニアム途中順位に基づくものとする。

(article introduced on 1.02.11; modified on 01.07.17;01.10.17)

## Ranking

### 順位

**3.2.250** A full result shall be produced for the first three event. For these three events only, each winner shall be awarded 40 points, each second place shall be awarded 38 points, each third place shall be awarded 36 points, etc.

最初の3種目について全リザルトを作成する。これら最初の3種目のみ、各勝者は40点を与えられ、各2位者は38点、各3位者は36点というように点を与えられる。

Riders ranked 21st and below shall each be awarded 1 point.

21位およびそれ以下の競技者には、それぞれ1点が与えられる。

(text modified on 20.06.14;14.10.16)

**3.2.251** Prior to the start of the Points Race, a current ranking with the points totals shall be drawn up, and riders will start the Points Race with these points accrued over the first three events. Riders shall add to, and lose points from, their points totals based on laps gained and lost, and points won in sprints, during the Points Race.

ポイント・レースのスタートに先だち、ポイント合計によるその時点の順位が作成され、競技者は最初の3種目において獲得したポイントを持ってポイント・レースをスタートする。競技者はその合計ポ

イントから。ポイント・レース中におけるラップ獲得、遅れ、中間スプリントによりポイントを加算、減算される。

Final overall Omnium ranking shall evolve through the Points Race.  
最終的な全体の総合順位は、ポイント・レースの結果によって変動する。

The winner of the Omnium shall be the rider who has obtained the highest total of points.

オムニアムの勝者は、最多合計ポイントを得た競技者とする。

*(text modified on 20.06.14;14.10.16)*

**3.2.251 bis** Any rider abandoning any of the events shall be considered to have abandoned the competition and shall be recorded in the final classification after the last placed rider with the provision “DNF” (did not finish) and no rank, as per article 3.3.012.

1種目でも棄権した競技者は、オムニアム競技の棄権者とみなされ、条項3.3.012に従い、最終順位において最下位競技者の下位に「DNF」(フィニッシュせず)として記録され、順位は付かない。

In the case of the Scratch Race and the Tempo Race, a rider losing two laps shall be withdrawn. That rider will be penalised with a deduction of 40 points in the classification of the Omnium and will be allocated the next available rank determined by the number of riders remaining on the track at this moment. If for any reason the rider is not withdrawn, they will be classified as though they had been at the point at which they lost their second lap (including the deduction of points).

スクラッチ・レースとテンポ・レースの場合、2周回を失った競技者は除外される。当該競技者は、オムニアムのランキングで40ポイント減点され、その時点においてトラックに残っている競技者の数によって決定されるその次に得られる順位を与えられる。何らかの理由で当該競技者が除外されなかった場合は、2周回を失い除外されたものとみなし、順位付けされる(減点も含む)。

*(article introduced on 18.06.10; 1.02.11; 20.06.14; 15.03.16;01.10.19;12.06.20).*

**3.2.251 ter** In the case of the Scratch Race, any rider not finishing the race due to a fall in the final kilometre, or not being able to return to the track during the final kilometre, will be allocated the next available ranking (and points) considering the laps taken and the number of riders remaining on the track at this moment.

スクラッチ・レースにおいて、最後の1kmの間に落車したことにより、あるいは最後の1kmの間にレースに戻れなかったことにより完走できなかった競技者は、その時点において獲得した周回数とトラックに残っていた競技者数を考慮してその次に得られる順位(ポイント)を与えられる。

*(Article introduced on 15.03.16; modified on 14.10.16; 01.07.17; 01.10.17;12.06.20)*

**3.2.252** In the event of a tie in the final ranking, the places in the final sprint of the last event, the Points Race shall break the tie.

最終順位において同点であった場合、最終種目であるポイント・レースの最終スプリントの順位で優劣を決する。

*(text modified on 20.06.14)*

## **Race Stoppages**

### **競技の中断**

**3.2.252 bis** During the Omnium, in the case one of the races is stopped for any reason, and the omnium can't be completed before the end of the competition, the commissaires shall decide as follow:

オムニアムの競技中に何らかの理由でレースが中断され、当該競技の終了前に完了できない場合、コミセール・パネルは以下の通り決定を下すものとする:

During the final Points Race, article 3.2.133 shall be applied. In the case where less than 80% of the distance of the Points Race has been completed, but cannot be restarted, the intermediate standings after the Elimination Race will become the final classification of the Omnium.

最終種目であるポイント・レース中は、条項3.2.133が適用される。ポイント・レースの距離の80%未満しか完了しておらず、再開できない場合は、エリミネーション・レース後の中間順位がオムニアムの最終順位となる。

If the track becomes impracticable after the Elimination Race has been completed, but before the start of the final Points Race, the intermediate standings will become the final classification of the omnium.

エリミネーション・レースの完了後、最終種目であるポイント・レースの開始前にトラックが使用不可能になった場合は、中間順位がオムニアムの最終順位となる。

If the track becomes impracticable before the Elimination Race has been completed, no final classification will be considered for the omnium. As a result, no results will be submitted and no UCI points will be awarded for the Omnium.

エリミネーション・レースが完了する前にトラックが使用不可能になった場合、オムニアムの最終順位は無効となる。従って、結果は提示されず、オムニアムにUCIポイントは付与されない。

*(article introduced on 01.01.25)*

**§17 Flying Lap  
フライング・ラップ**

*(chapter introduced on 29.01.10 / この章は2010年1月29日に導入)*

**Definition**

**定義**

- 3.2.253** The flying lap is a race against the clock with a flying start from the finish line.  
フライング・ラップは、フィニッシュ・ラインからフライング・スタートで計時するタイムトライアルである。  
*(article modified on 18.06.10; 01.10.12; 14.10.16).*

**Race Procedure**

**競技の手順**

- 3.2.254** Riders shall take the start in the order determined by the commissaires.  
競技者はコミセールが決定する順に従いスタートする。
- 3.2.255** The rider shall enter the track as soon as he has been passed by the previous rider who has triggered the timing device.  
競技者は、計時装置を起動した直前の競技者が通過したら、直ちにトラックに入らなければならない。
- 3.2.256** The distance to accomplish including the momentum and the lap of the track is fixed as follows, depending on the length of the track:  
助走と計時周回を含む走行距離は、トラック周長に基づき下記の通り一定とする。
- |                                 |          |
|---------------------------------|----------|
| track of 250 metres or shorter: | 3.5 laps |
| track of 285,714 metres:        | 3 laps   |
| track of 333,33 metres:         | 2.5 laps |
| track of 400 metres or longer:  | 2 laps.  |
| 250mおよびそれ以下のトラック:               | 3.5 周    |
| 285.714 mのトラック:                 | 3.0 周    |
| 333.33 mのトラック:                  | 2.5 周    |
| 400 mおよびそれ以上のトラック:              | 2.0 周    |
- 3.2.257** In case of tie, riders will be ranked according to the best times in the last 200 metres.  
同タイムとなった場合、最後の200mのタイムの優位により競技者を順位づける。

- 3.2.258** In case of a mishap, the rider shall take a new start. Only one new start per rider is permitted.  
事故があった場合、競技者は再スタートできる。1競技者につき1回の再スタートが許される。

## §18

### Tempo Race

#### テンポ・レース

(chapter introduced on 14.10.16)

#### Definition

##### 定義

- 3.2.259** The Tempo Race is a speciality in which the final placings are determined according to accumulated points won by riders during the sprints and by taking laps.  
テンポ・レースは、最終成績をスプリントおよび周回獲得による累計ポイントにより決定する競技である。

#### Organisation of the event

##### 競技の運営

- 3.2.260** Except for the specific details (even implicit) in this sub-section, the rules of the Points Race shall apply equally to the Tempo Race.  
以下の項に示す以外の事項は、類推適用を含めて、ポイント・レースの規則は等しくテンポ・レースに適用されるものとする。

The races shall be held over the following distances:

競技は下記の距離で行う:

Men Elite & Women Elite	10 km	男子エリート & 女子エリート	10 km
<del>Women Elite</del>	<del>7.5 km</del>	<del>女子エリート</del>	<del>7.5 km</del>
Men Junior & Women Junior	7.5 km	男子ジュニア & 女子ジュニア	7.5 km
<del>Women Junior</del>	<del>5 km</del>	<del>女子ジュニア</del>	<del>5 km</del>

(article modified on 01.10.19, 01.01.25)

- 3.2.261** After the first 4 laps, sprints shall be conducted every lap. After the completion of four laps, the bell will be rung to indicate the start of the sprint laps.  
最初の4周回の後、毎周回スプリントが行われる。競技の4周回を完了した後、それ以後のスプリントラップの開始を示すベルが鳴らされる。

- 3.2.262** The first rider in each sprint shall be awarded 1 point, including for the final sprint.  
最終スプリントを含む各スプリントにおける1位競技者には1点を与える。

Any rider that gains a lap on the main field is awarded 20 points.  
主集団に追いついた競技者には20点を与える。

Any rider that loses a lap on the main field is deducted 20 points.  
主集団に追いつかれた競技者は20点を引かれる。

(text modified on 28.01.17;05.01.17;01.10.19)

#### Race Procedure

##### 競技の手順

- 3.2.263** Before the start, half of the riders shall be lined up along the railings, the other half lining up in single file in the sprinter's lane.  
スタート前、競技者の半数は外柵に沿って並び、残りの半分はスプリンター・レーンに一列に並ぶ。

- 3.2.264** A flying start shall be taken after a neutralised lap during which the riders shall ride in a compact group at a moderate speed.

緊密な集団での適度な速度による1周の競技外周回の後、フライング・スタートにより競技を開始する。

### 3.2.265

If the race is stopped for any reason, including if more than half the riders fall, the commissaires' panel shall determine the duration of the interruption. If the race is restarted in the same session of the competition, it shall be restarted as follows:

半数以上の競技者が落車した場合を含む、何らかの理由で競技が中断された場合、コミセール・パネルが中断の時間を決定するものとする。同一セッションで競技を再開する場合は、以下のように再スタートする:

- The riders will restart with their already accumulated points;
- The number of laps remaining in the race shall be adjusted by adding 5 laps to the total being shown (for example, if the number of laps remaining was 11 when the race was stopped, the race shall be restarted with 16 laps remaining). If there were 5 or fewer laps remaining when the race was stopped, the race shall be restarted with 11 laps remaining;
- The start will be held as for a normal Tempo Race. After the first 4 laps, sprint shall be conducted every lap. After the completion of four laps, the bell will be rung to indicate the start of the sprint laps.
- All riders will start together in a single group. No account should be taken of any riders who were off the front or back of the main bunch at the time the race was stopped.
  - 競技者は、中断時に獲得していた累計ポイントをもって再スタートする
  - 残りの周回数は、表示されている合計に5周を加えて調整される(例えば、中断された時点で残りが11周だった場合、残り16周で再スタートする)。中断された時点で残りが5周以下であった場合は、残り11周で再スタートする。
  - スタートは通常のテンポ・レースと同様に行う。最初の4周回の後、毎周回スプリントが行われる。4周回を完了した後、スプリントラップ開始のベルが鳴らされる。
  - すべての競技者は同一グループで一斉にスタートする。競技が中断された時点で競技者が主集団の前方または後方にいたかについては考慮されない。

If it is not possible to restart the race in the same session, the race shall be completely rerun.

同一セッションでの再スタートが不可能な場合は、再レースを行うものとする。

*(article introduced on 01.08.23)*

## Chapter III UCI TRACK RANKINGS

### 第III章 UCIトラック・ランキング

(chapter introduced on 31.05.04, modified on 15.03.16)

#### 3.3.001

The UCI has created an individual classification system for riders of elite and juniors categories participating in the races referred to in article 3.3.009.

UCIは条項3.3.009に示される競技に参加するエリートおよびジュニアカテゴリの競技者のための個人ランキング制度を創設した。

Points won in competitions for the under 23 category will be integrated in the elite classification.

U23カテゴリの競技で獲得したポイントは、エリート・ランキングに統合される。

This classification shall be called the «UCI Track Ranking» and shall be the exclusive property of the UCI.

このランキングは「UCIトラック・ランキング」と呼び、UCIの排他的財産とする。

The UCI Track Ranking is composed of the following rankings:

UCI Nation Rankings

- Endurance ranking

○ includes the Omnium, Scratch Race, Points Race & Elimination Race events

- Sprint ranking

○ includes the Sprint & Keirin events

- Madison ranking

- Team Pursuit ranking

- Team Sprint ranking

UCIトラック・ランキングは以下のランキングで構成される:

UCI 国別ランキング

- 耐久競技 ランキング

・ オムニアム、スクラッチ・レース、ポイント・レース、エリミネーション・レース競技を含む

- スプリント ランキング

・ スプリントとケイリン競技を含む

- マディソン ランキング

- チーム・パーシュート ランキング

- チーム・スプリント ランキング

UCI Individual Rankings

- Endurance ranking

○ includes the Omnium, Scratch Race, Points Race & Elimination Race events

- Sprint ranking

○ includes the Sprint & Keirin events

- Madison ranking

- Team Pursuit ranking

- Team Sprint ranking

UCI個人ランキング

- 耐久 競技 ランキング

・ オムニアム、スクラッチ・レース、ポイント・レース、エリミネーション・レース競技を含む

- スプリント ランキング

・ スプリントとケイリン競技を含む

- マディソン ランキング

- チーム・パーシュート ランキング

- チーム・スプリント ランキング

(text modified on 25.09.07; 15.03.16; **01.01.25**)

## UCI Nation Ranking

### UCI 国別ランキング

#### 3.3.002

A classification by nation for men and women, of elite and junior categories, is also drawn up for each competitions referred to in article 3.3.009 and shall be the exclusive property of the UCI.

エリートおよびジュニア・カテゴリにおける男女の国別ランキングは、条項3. 3.009に従って各競技について作成され、UCIの排他的財産とする。

~~A rider's or team's points are counted both in the UCI Nation Ranking and UCI Track Team Ranking, whether a rider or team competes in an event with a national team or UCI Track Team. As an exception, for UCI Track Cycling Nations Cup events, the points of a rider or team participating with the national team are only counted in the UCI Nation Ranking and the points of a rider or team participating with a UCI Track Team are only counted in the UCI Track Team Ranking.~~

競技者またはチームのポイントは、競技者またはチームが国別チームのイベントで競うか、UCIトラックチームのイベントで競うかにかかわらず、UCI国別ランキングとUCIトラックチームランキングの両方でカウントされる。ただし、例外として、UCIトラックサイクリングネイションズカップのイベントでは、国の代表チームに参加している競技者またはチームのポイントはUCI国別ランキングにのみカウントされ、UCIトラックチームに参加している競技者またはチームのポイントはUCIトラックチームランキングにのみカウントされる。

For team events (Madison excluded), the UCI Nation Ranking is calculated by summing the points in each competition up to the following maximum quota, equal to the regular number of riders composing the team.

チーム競技(マディソンを除く)において、UCI国別ランキングは、競技ごとに下記の上限枠(チームを構成する標準的な競技者数と等しい)までのポイントを合計して算出する。

#### MEN

Team Pursuit: 4

Team Sprint: 3

男子

チーム・パーシュート: 4名

チーム・スプリント: 3名

#### WOMEN

Team Pursuit: 4

Team Sprint: 3

女子

チーム・パーシュート: 4名

チーム・スプリント: 3名

Once a nation has reached its maximum quota in an event, its riders over quota will not receive any points.

ある競技においてある国が上限枠に達した場合、枠を超える競技者にポイントは与えられない。

For ~~individual events and~~ the Madison ranking, ~~the Endurance ranking and the Sprint ranking~~, the UCI Nation Ranking is calculated by summing the points in each competition as follows:

- when applicable, the best Olympic Games result **in each of the events included in the respective ranking**
- the best World Championships result (as per the maximum number of riders by nationality stipulated in article 9.2.022) **in each of the events included in the respective ranking**
- the best Continental Championships result (as per the maximum number of riders by nationality stipulated in article 10.1.005) **in each of the events included in the respective ranking**
- the best Nations' Cup result (as per the maximum number of riders by nationality stipulated in article 3.4.007) **in each of the events included in the respective ranking**
- the best ~~9~~ **3** Class 1 results (including Regional Games) **in each of the events included in the respective ranking**



- the best **9 3 Class 2** results (including Regional Games) in each of the events included in the respective ranking
- the best National Championships result in each of the events included in the respective ranking

マディソンランキング、耐久競技ランキング、およびスプリントランキングにおいては、UCI国別ランキングは以下の通り、競技ごとに獲得したポイントを合計して算出する:

- 該当する場合、各ランキングに含まれる各競技の、最も良い成績を上げたオリンピック競技大会における成績
- 各ランキングに含まれる各競技の、最も良い成績を上げた世界選手権大会における成績(条項9.2.022に規定される国別の最大競技者数による)
- 各ランキングに含まれる各競技の、最も良い成績を上げた大陸選手権大会における成績(条項10.1.005に規定される国別の最大競技者数による)
- 各ランキングに含まれる各競技の、最も良い成績を上げたネイションズカップにおける成績(条項3.4.007に規定される国別の最大競技者数による)
- 各ランキングに含まれる各競技の、最も良い成績を上げたクラス1の競技大会3大会における成績(地域大会を含む)
- 各ランキングに含まれる各競技の、最も良い成績を上げたクラス2の競技大会3大会における成績(地域大会を含む)
- 各ランキングに含まれる各競技の、最も良い成績を上げた国内選手権大会の成績

Tied nations shall have their relative positions determined as per article 3.3.011.

同点の国がある場合は、条項3.3.011により順位を決定する。

(text modified on 30.09.10; 14.10.16; 05.03.18; 21.06.18;12.06.20; 18.10.21, 01.08.23 **01.01.25**)

## UCI Track Team Ranking

### UCIトラックチームランキング

#### 3.3.002 bis

~~A classification by UCI Track Team for men and women, of elite categories, is also drawn up for each competition referred to in article 3.3.009 and shall be the exclusive property of the UCI.~~

~~エリートカテゴリーにおけるUCIトラック男子および女子チームのランキングもまた条項3.3.009に従って各競技について作成され、UCIの排他的財産とする。~~

~~A rider's or team's points are counted both in the UCI Nation Ranking and UCI Track Team Ranking, whether a rider or team competes in an event with a national team or UCI Track Team. As an exception, Nations Cup, the points of a rider or team participating with the national team are only counted in the UCI Nation Ranking and the points of a rider or team participating with a UCI Track Team are only counted in the UCI Track Team Ranking.~~

~~競技者またはチームのポイントは、当該競技者またはチームが国別チームのイベントで競うか、UCIトラックチームのイベントで競うかにかかわらず、UCI国別ランキングおよびUCIトラックチームランキングの両方でカウントされる。例外として、ネイションズカップのイベントでは、代表チームに参加している競技者またはチームのポイントはUCI国別ランキングにのみカウントされ、UCIトラックチームに参加している競技者またはチームのポイントはUCIトラックチームランキングのみにカウントされる。~~

~~For team events (Madison excluded), the UCI Team Ranking is calculated by summing the points in each competition up to the following maximum quota, equal to the regular number of riders composing the team.~~

~~チーム競技(マディソンを除く)において、UCIトラックチームランキングは、競技ごとに下記の上限枠(チームを構成する標準的な競技者数と等しい)までのポイントを合計して算出する。~~

MEN	WOMEN
Team Pursuit: 4	Team Pursuit: 4
Team Sprint: 3	Team Sprint: 3
男子	女子
チーム・パシュート: 4名	チーム・パシュート: 4名
チーム・スプリント: 3名	チーム・スプリント: 3名

~~Once a UCI Track Team has reached its maximum quota in an event, its riders over quota will not receive any points.~~

~~ある競技においてあるUCIトラックチームが上限枠に達した場合、枠を超える競技者にポイントは与えられない。~~

~~For individual events and the Madison, the UCI Track Team Ranking is calculated by summing the points in each competition as follows:~~

- ~~-when applicable, the best Olympic Games result~~
- ~~-the best World Championships result (as per the maximum number of riders by nationality stipulated in article 9.2.022)~~
- ~~-the best Continental Championships result (as per the maximum number of riders by nationality stipulated in article 10.1.005)~~
- ~~-the best Nations' Cup result (as per the maximum number of riders by nationality stipulated in article 3.4.007)~~
- ~~-the best 9 Class 1 results (including Regional Games)~~
- ~~-the best 9 Class 2 results (including Regional Games)~~
- ~~-the best National Championships result~~

~~The UCI Track Teams shall have their positions determined as per article 3.3.011.~~

~~個人競技およびマディソンにおいては、UCIトラックチームランキングは以下の通り、競技ごとに各国の競技者が獲得したポイントを合計して算出する。~~

- ~~—該当する場合、最も良い成績を上げたオリンピック競技大会における成績~~
- ~~—最も良い成績を上げた世界選手権大会における成績(条項9.2.022に規定される国別の最大競技者数による)~~
- ~~—最も良い成績を上げた大陸選手権大会における成績(条項10.1.005に規定される国別の最大競技者数による)~~
- ~~—最も良い成績を上げたネイションズカップにおける成績(条項3.4.007に規定される国別の最大競技者数による)~~
- ~~—最も良い成績を上げたクラス1の競技大会9大会における成績(地域大会を含む)~~
- ~~—最も良い成績を上げたクラス2の競技大会9大会における成績(地域大会を含む)~~
- ~~—最も良い成績を上げた国内選手権大会の成績~~

~~UCIトラックチームの順位付けは、条項3.3.011に従って決定される。~~

~~(article introduced on 18.10.21, 01.08.23)~~

~~(abrogated on 01.01.25)(2025年1月1日廃止)~~

### 3.3.003

The classification shall be established according to the points obtained by riders participating in Track races on the International calendar, divided into classes according to article 3.8.003.

このランキングは、第3.8.003条によりクラス分けされた国際競技日程にあるトラック競技に参加した競技者が獲得したポイントに基づき設定される。

~~Track races on the International calendar having 50% and more of the riders per category, being invited, will be awarded Class 2 points.~~

~~国際競技日程上のトラック競技大会で、カテゴリごとに50%以上の競技者が招待者である場合に~~

は、クラス2のポイントが与えられる。

The classification is drawn up over a period of one year by adding the points won since the preceding ranking was drawn up. At the same time, the remaining points obtained up to the same day of the previous year by each rider in international track cycling races are deducted.

ランキングは、作成された先行ランキングに獲得したポイントを加算することによって1年の期間にわたり作成される。同時に、前年の同日までに各競技者が国際トラック競技大会において獲得したポイントが減算される。

If during the one-year period two national, continental or World championships are held in the same category, only the points of the most recent one will be taken into account. Points of the continental and World championships remain on the track classification until the next edition or for a maximum period of 18 months.

1年の期間中に、国内選手権大会、大陸選手権大会または世界選手権大会が同一のカテゴリで2回行われた場合、直近の1回のみポイントが算入される。大陸または世界選手権大会のポイントは、次回大会までまたは最長18か月まで、トラック・ランキングにおいて有効とする。

The UCI may grant dispensation in case of unpredictable late change the Elite World Championships dates.

UCIは、エリートの世界選手権日程が不測の事態により変更された場合は、特例を認めることができる。

(text modified on 10.06.05; 25.09.08; 01.10.12; 14.10.16; 21.06.18; 04.03.19; 17.10.22; **01.01.25**).

- 3.3.004** The number of points to be won in each race is indicated in article 3.3.010.  
各競技において与えられるポイントは、条項3.3.010に示す。

For the competitions in classes 2, only events matching the participation criterias might award UCI points.

クラス2の競技大会においては、参加基準を満たす競技大会のみにUCIポイントが与えられる。

(text modified on 25.02.13; 15.03.16; 17.10.22).

- 3.3.005** For each event UCI points will be awarded once per event in each competition.  
各競技大会において、種目および競技ごとに1回ずつUCIポイントが与えられる。

For the competitions run as a tournament, UCI points will be awarded according to the overall standings of the speciality. In the absence of overall standings, the event which will award the UCI points shall be clearly identified on the programme of the competition, failing that, the points will not be awarded.

トーナメントで行われる大会の場合、UCIポイントは種目ごとの総合順位に応じて付与される。総合順位がない場合は、UCIポイントが付与される競技は、競技プログラムによりそのことが確認できなければならない。そうでない場合はポイントは付与されない。

- 3.3.006** ~~National Federations and organisers shall be required, immediately following the end of the race, to transmit electronically or by any other method specified by the UCI the list of starters and complete results to the UCI. For races over several days, this information shall be transmitted within 72 hours of the end of the last day race.~~  
国内連盟と主催者は、競技終了後直ちにUCI本部にEメールまたはUCIの指定する他のあらゆる方法でスターティングリストと完全な成績表を送信することを要求される。数日間に渡る競技大会の場合、この情報は最終日の競技終了後72時間以内に送信されなければならない。

All National Federations shall immediately communicate any facts or decisions that could result in an amendment to the points obtained by a rider.

すべての国内連盟は、競技者が獲得したポイントを修正する結果をもたらす事実あるいは決定について直ちに連絡しなければならない。

Should such information not be transmitted, the Management Committee may declassify the competition ~~race~~ in question or exclude it from the Calendar, notwithstanding any other penalties provided for in the Regulations.

この情報が伝達されなかった場合、規則によるその他のペナルティに妨げられることなく、理事会は当該競技大会のクラスを降格あるいは競技日程から排除することができる。

*(text modified on 18.10.21, 01.08.23)*

**3.3.007** The Individual Ranking and the Ranking by Nation shall be drawn up at least once a week.

個人ランキングおよび国別ランキングは、少なくとも週に1回作成する。

If need be, the ranking of preceding months will be corrected.

必要があれば、前月のランキングを訂正する。

*(text modified on 12.06.20)*

**3.3.008** The UCI Management Committee may award prizes to riders, in accordance with such criteria as it may establish and with their placing within the system of Ranking. UCI理事会は、自らが設定する基準に従い、ランキング制度の順位に応じて競技者に賞金を授与できる。

*(text modified on 01.01.21)*

## Classification of events

### 競技大会の格付け

<b>3.3.009</b>	Olympic Games	オリンピック競技大会
	World Championships	世界選手権大会
	World Cup	ワールドカップ
	Continental Championships	大陸選手権大会
	<del>Regional Games</del>	<del>地域競技大会</del>
	UCI Track Champions League	UCIトラック・チャンピオンズ・リーグ
	<del>International events</del>	<del>国際競技大会</del>
Class 1 & Class 2 competitions (including Regional Games)	クラス1, 2の競技大会 (地域大会を含む)	
	<del>Classes 1, 2</del>	<del>クラス1, 2</del>
	National Championships	国内選手権大会

*(text modified on 25.02.13; 15.03.16; 18.10.21, 01.08.23).*

## UCI Individual Ranking

### UCI個人ランキング

**3.3.010** Points are awarded according to the following scale, with only the best results of each rider **in each of the events included in the respective rankings** taken into account as follows:

ポイントは以下のように**各ランキングに含まれる各競技における**各競技者のベストの成績のみ考慮し、下記基準に従って付与される。

- when applicable, the Olympic Games result
- the World Championships result
- the Continental Championships result
- the best Nations' Cup result
- the UCI Track Champions League results
- the best 3 Class 1 results (including Regional Games)
- the best 3 Class 2 results (including Regional Games)
- the national Championships result
- 該当する場合、オリンピック競技大会における成績

- 世界選手権大会の成績
  - 大陸選手権大会の成績
  - 最も良い成績を上げたネーションズカップにおける成績
  - the UCI Track Champions League results
  - UCIトラック・チャンピオンズ・リーグにおける成績
  - 最も良い成績を上げたクラス1の競技大会3大会における成績(地域大会を含む)
  - 最も良い成績を上げたクラス2の競技大会3大会における成績(地域大会を含む)
  - 国内選手権大会における成績
- (text modified on 12.06.20; 18.10.21, 01.08.23; **01.01.25**)

ELITE / JUNIORS Men and Women エリート/ジュニア 男子/女子				
	Ran k 順位	World Championships 世界選手権大会 Olympic Games* オリンピック競技大会	Nations' Cup* ネーションズ カップ	Continental Championships 大陸選手権大会
Individual Events Omnium, Sprint, Keirin オムニウム、スプリント、ケイリン	1	1000	800	600
	2	900	720	540
	3	800	640	480
	4	750	600	450
	5	700	560	420
	6	650	520	390
	7	600	480	360
	8	550	440	330
	9	500	400	300
	10	450	360	270
	11	410	328	246
	12	380	304	228
	13	350	280	210
	14	320	256	192
	15	290	232	174
	16	260	208	156
	17	197	192	144
	18	181	176	132
	19	165	160	120
	20	149	144	108
	21	133	128	96
	22	117	112	84
	23	101	96	72
	24	85	80	60

	25 ~ X	1	1	1
--	--------------	---	---	---

\*エリートのみ

ELITE / JUNIORS Men and Women エリート/ジュニア 男子/女子				
	Rank 順位	World Championships 世界選手権大会 Olympic Games* オリンピック競技大会	Nations' Cup* ネーションズ カップ	Continental Championships 大陸選手権大会
Scratch Race, Elimination Race, Points Race スクラッチ、エリミネーション、ポイントレース	1	750	600	450
	2	675	540	405
	3	600	480	360
	4	560	450	335
	5	525	420	315
	6	487	390	292
	7	450	360	270
	8	410	330	248
	9	375	300	225
	10	335	270	205
	11	310	246	185
	12	285	228	171
	13	262	210	157
	14	240	192	144
	15	217	174	130
	16	195	156	117
	17	150	144	108
	18	135	132	99
	19	125	120	90
	20	112	108	81
	21	100	96	72
	22	87	84	63
	23	75	72	54
	24	65	60	45
	25 ~ X	1	1	1

\*エリートのみ

ELITE /JUNIORS Men and Women エリート/ジュニア 男子/女子				
	Rank 順位	World Championships 世界選手権大会 Olympic Games* オリンピック競技大会	Nations' Cup * ネイションズカップ	Continental Championships 大陸選手権大会
Madison マディソン	1	2000 (2 x 1000)	1600 (2 x 800)	1200 (2 x 600)
	2	1800 (2 x 900)	1440 (2 x 720)	1080 (2 x 540)
	3	1600 (2 x 800)	1280 (2 x 640)	960 (2 x 480)
	4	1500 (2 x 750)	1200 (2 x 600)	900 (2 x 450)
	5	1400 (2 x 700)	1120 (2 x 560)	840 (2 x 420)
	6	1300 (2 x 650)	1040 (2 x 520)	780 (2 x 390)
	7	1200 (2 x 600)	960 (2 x 480)	720 (2 x 360)
	8	1100 (2 x 550)	880 (2 x 440)	660 (2 x 330)
	9	1000 (2 x 500)	800 (2 x 400)	600 (2 x 300)
	10	900 (2 x 450)	720 (2 x 360)	540 (2 x 270)
	11	820 (2 x 410)	656 (2 x 328)	492 (2 x 246)
	12	760 (2 x 380)	608 (2 x 304)	456 (2 x 228)
	13	570 (2 x 285)	560 (2 x 280)	420 (2 x 210)
	14	522 (2 x 261)	512 (2 x 256)	384 (2 x 192)
	15	474 (2 x 237)	464 (2 x 232)	348 (2 x 174)
	16	426 (2 x 213)	416 (2 x 208)	312 (2 x 156)
	17	394 (2 x 197)	384 (2 x 192)	288 (2 x 144)
	18	362 (2 x 181)	352 (2 x 176)	264 (2 x 132)
	19~X		2 (2 x 1)	2 (2 x 1)

\*エリートのみ



ELITE / JUNIORS Men and Women エリート/ジュニア 男子/女子				
	Rank 順位	World Championships 世界選手権大会 Olympic Games* オリンピック競技大会	Nations' Cup * ネイションズカップ	Continental Championships 大陸選手権大会
Team Pursuit チーム・パーシュート	1	2000 (4 x 500)	1600 (4 x 400)	1200 (4 x 300)
	2	1800 (4 x 450)	1440 (4 x 360)	1080 (4 x 270)
	3	1600 (4 x 400)	1280 (4 x 320)	960 (4 x 240)
	4	1500 (4 x 375)	1200 (4 x 300)	900 (4 x 225)
	5	1400 (4 x 350)	1120 (4 x 280)	840 (4 x 210)
	6	1300 (4 x 325)	1040 (4 x 260)	780 (4 x 195)
	7	1200 (4 x 300)	960 (4 x 240)	720 (4 x 180)
	8	1100 (4 x 275)	880 (4 x 220)	660 (4 x 165)
	9	1000 (4 x 250)	800 (4 x 200)	600 (4 x 150)
	10	900 (4 x 225)	720 (4 x 180)	540 (4 x 135)
	11	820 (4 x 205)	656 (4 x 164)	492 (4 x 123)
	12	760 (4 x 190)	608 (4 x 152)	456 (4 x 114)
	13	700 (4 x 175)	560 (4 x 140)	420 (4 x 105)
	14	640 (4 x 160)	512 (4 x 128)	384 (4 x 96)
	15	580 (4 x 145)	464 (4 x 116)	348 (4 x 87)
	16	520 (4 x 130)	416 (4 x 104)	312 (4 x 78)
	17	404 (4 x 101)	384 (4 x 96)	288 (4 x 72)
	18	372 (4 x 93)	352 (4 x 88)	264 (4 x 66)
	19	340 (4 x 85)	320 (4 x 80)	240 (4 x 60)
	20	308 (4 x 77)	288 (4 x 72)	216 (4 x 54)
	21	276 (4 x 69)	256 (4 x 64)	192 (4 x 48)
	22	244 (4 x 61)	224 (4 x 56)	168 (4 x 42)
	23	212 (4 x 53)	192 (4 x 48)	144 (4 x 36)
	24	1180 (4 x 45)	160 (4 x 40)	120 (4 x 30)
	25 ~ X	2 (4 x 0.5)	2 (4 x 0,5)	2 (4 x 0,5)

\*エリートのみ

ELITE / JUNIORS Men and Women エリート/ジュニア 男子/女子				
	Rank 順位	World Championships 世界選手権大会 Olympic Games* オリンピック競技大会	Nations' Cup * ネーションズカップ	Continental Championships 大陸選手権大会
Team Sprint チーム・スプリント	1	1500 (3 x 500)	1200 (3 x 400)	900 (3 x 300)
	2	1350 (3 x 450)	1080 (3 x 360)	810 (3 x 270)
	3	1200 (3 x 400)	960 (3 x 320)	720 (3 x 240)
	4	1125 (3 x 375)	900 (3 x 300)	675 (3 x 225)
	5	1050 (3 x 350)	840 (3 x 280)	630 (3 x 210)
	6	975 (3 x 325)	780 (3 x 260)	585 (3 x 195)
	7	900 (3 x 300)	720 (3 x 240)	540 (3 x 180)
	8	825 (3 x 275)	660 (3 x 220)	495 (3 x 165)
	9	750 (3 x 250)	600 (3 x 200)	450 (3 x 150)
	10	675 (3 x 225)	540 (3 x 180)	405 (3 x 135)
	11	615 (3 x 205)	492 (3 x 164)	369 (3 x 123)
	12	570 (3 x 190)	456 (3 x 152)	342 (3 x 114)
	13	525 (3 x 175)	420 (3 x 140)	315 (3 x 105)
	14	480 (3 x 160)	384 (3 x 128)	288 (3 x 96)
	15	435 (3 x 145)	348 (3 x 116)	261 (3 x 87)
	16	390 (3 x 130)	312 (3 x 104)	234 (3 x 78)
	17	303 (3 x 101)	288 (3 x 96)	216 (3 x 72)
	18	279 (3 x 93)	264 (3 x 88)	198 (3 x 66)
	19	255 (3 x 85)	240 (3 x 80)	180 (3 x 60)
	20	231 (3 x 77)	216 (3 x 72)	162 (3 x 54)
	21	207 (3 x 69)	192 (3 x 64)	144 (3 x 48)
	22	183 (3 x 61)	168 (3 x 56)	126 (3 x 42)
	23	159 (3 x 53)	144 (3 x 48)	108 (3 x 36)
	24	135 (3 x 45)	120 (3 x 40)	369 (3 x 123)
	25	1.5 (3 x 0.5)	1.5 (3 x 0.5)	1.5 (3 x 0.5)

\*エリートのみ

ELITE / JUNIORS Men and Women エリート/ジュニア 男子/女子			
	Rank 順位	Class1 クラス1	Class2 National Championships クラス2 国内選手権大会
Individual Events Omnium, Sprint, Keirin オムニアム、スプリント、ケイリン	1	200	100
	2	180	90
	3	160	80
	4	150	75
	5	140	70
	6	130	65
	7	120	60
	8	110	55
	9	100	50
	10	90	45
	11	82	41
	12	76	38
	13	70	35
	14	64	32
	15	58	29
	16	52	26
	17	48	24
	18	44	22
	19	40	20
	20	36	18
	21	32	16
	22	28	14
	23	24	12
	24	20	10
	25 ~ X	1	1

ELITE / JUNIORS Men and Women エリート/ジュニア 男子/女子			
	Rank 順位	Class1 クラス1	Class2 National Championships クラス2 国内選手権大会
Individual Events Scratch Race, Elimination Race, Points Race スクラッチ、エリミネーション、ポイントレース	1	150	75
	2	135	68
	3	120	60
	4	112	56
	5	105	52
	6	98	49
	7	90	45
	8	82	41
	9	75	37
	10	68	34
	11	62	31
	12	57	28
	13	52	26
	14	48	24
	15	44	22
	16	39	20
	17	36	18
	18	33	16
	19	30	15
	20	27	14
	21	24	12
	22	21	10
	23	18	9
	24	15	8
	25 ~ X		1

ELITE / JUNIORS Men and Women エリート/ジュニア 男子/女子			
	Rank 順位	Class1 クラス1	Class2 National Championships クラス2 国内選手権大会
<b>Madison マディソン</b>	1	400 (2x200)	200 (2x100)
	2	360 (2x180)	180 (2x90)
	3	320 (2x160)	160 (2x80)
	4	300 (2x150)	150 (2x75)
	5	280 (2x140)	140 (2x70)
	6	260 (2x130)	130 (2x65)
	7	240 (2x120)	120 (2x60)
	8	220 (2x110)	110 (2x55)
	9	200 (2x100)	100 (2x50)
	10	180 (2x90)	90 (2x45)
	11	164 (2x82)	82 (2x41)
	12	152 (2x76)	76 (2x38)
	13	140 (2x70)	70 (2x35)
	14	128 (2x64)	64 (2x32)
	15	116 (2x58)	58 (2x29)
	16	104 (2x52)	52 (2x26)
	17	96 (2x48)	48 (2x24)
	18	88 (2x44)	44 (2x22)
	19 ~X		2(2 × 1)

ELITE / JUNIORS Men and Women エリート/ジュニア 男子/女子			
	Rank 順位	Class1 クラス1	Class2 National Championships クラス2 国内選手権大会
Team Pursuit チーム・パーシュート	1	400 (4 x 100)	200 (4 x 50)
	2	360 (4 x 90)	180 (4 x 45)
	3	320 (4 x 80)	160 (4 x 40)
	4	300 (4 x 75)	150 (4 x 37,5)
	5	280 (4 x 70)	140 (4 x 35)
	6	260 (4 x 65)	130 (4 x 32,5)
	7	240 (4 x 60)	120 (4 x 30)
	8	220 (4 x 55)	110 (4 x 27,5)
	9	200 (4 x 50)	100 (4 x 25)
	10	180 (4 x 45)	90 (4 x 22,5)
	11	164 (4 x 41)	82 (4 x 20,5)
	12	152 (4 x 38)	76 (4 x 19)
	13	140 (4 x 35)	70 (4 x 17,5)
	14	128 (4 x 32)	64 (4 x 16)
	15	116 (4 x 29)	58 (4 x 14,5)
	16	104 (4 x 26)	52 (4 x 13)
	17	96 (4 x 24)	48 (4 x 12)
	18	88 (4 x 22)	44 (4 x 11)
	19	80 (4 x 20)	40 (4 x 10)
	20	72 (4 x 18)	36 (4 x 9)
	21	64 (4 x 16)	32 (4 x 8)
	22	56 (4 x 14)	28 (4 x 7)
	23	48 (4 x 12)	24 (4 x 6)
	24	40 (4 x 10)	20 (4 x 5)
	25 ~ X	2 (4 x 0,5)	2 (4 x 0,5)

ELITE / JUNIORS Men and Women エリート/ジュニア 男子/女子			
	Rank 順位	Class1 クラス1	Class2 National Championships クラス2 国内選手権大会
Team Sprint チーム・スプリント	1	300 (3 x 100)	150 (3 x 50)
	2	270 (3 x 90)	135 (3 x 45)
	3	240 (3 x 80)	120 (3 x 40)
	4	225 (3 x 75)	112,5 (3 x 37,5)
	5	210 (3 x 70)	105 (3 x 35)
	6	195 (3 x 65)	97,5 (3 x 32,5)
	7	180 (3 x 60)	90 (3 x 30)
	8	165 (3 x 55)	82,5 (3 x 27,5)
	9	150 (3 x 50)	75 (3 x 25)
	10	135 (3 x 45)	67,5 (3 x 22,5)
	11	123 (3 x 41)	61,5 (3 x 20,5)
	12	114 (3 x 38)	57 (3 x 19)
	13	105 (3 x 35)	52,5 (3 x 17,5)
	14	96 (3 x 32)	48 (3 x 16)
	15	87 (3 x 29)	43,5 (3 x 14,5)
	16	78 (3 x 26)	39 (3 x 13)
	17	72 (3 x 24)	36 (3 x 12)
	18	66 (3 x 22)	33 (3 x 11)
	19	60 (3 x 20)	30 (3 x 10)
	20	54 (3 x 18)	27 (3 x 9)
	21	48 (3 x 16)	24 (3 x 8)
	22	42 (3 x 14)	21 (3 x 7)
	23	36 (3 x 12)	18 (3 x 6)
	24	30 (3 x 10)	15 (3 x 5)
	25 ~ X	1.5 (3 x 0.5)	1.5 (3 x 0.5)

(text modified on 10.06.05; 19.09.06; 25.09.07; 13.06.08, 29.03.10; 1.07.12; 1.02.13; 10.04.13; 15.03.16; 14.10.16; 01.07.17; 05.03.18; 21.06.18; 12.06.20; 17.10.22; **01.01.25**)

## Regional games

### 地域大会

#### 3.3.010bis

Regional games will be considered Class 1 or Class 2 competitions in accord with the number of national federations participating:

地域大会は参加する国内連盟の数に応じてクラス1あるいはクラス2の大会とみなされる。

5 nations and more: Class 1;

3 to 4 nations: Class 2;

1 to 2 nations: no point.

5ヶ国以上: クラス1の大会;

3~4ヶ国: クラス2の大会;

1~2ヶ国: ポイントは与えられない。

Points will only be awarded to the regional Games-registered on the UCI International Track Calendar.

ポイントは、UCI国際トラック競技日程に登録された地域大会にのみ与えられる。

When a nation is represented by several regional teams, the points will be awarded to the best rider(s) of this nation up to the maximum number of participants permitted for teams by the specific regulation of each event.

ある国から複数の地域チームが出場する場合、各競技の特別規則により認められるチームあたりの最多競技者数までの、その国の上位競技者に対してポイントが与えられる。

*(text modified on 04.03.19, 01.08.23)*

## National championships

### 国内選手権大会

#### 3.3.010ter

The points for the national championships are those awarded to an international event of class 2.

国内選手権大会に対して与えられるポイントは、クラス2の国際競技大会と同様とする。

Points will only be awarded to the national championships registered beforehand and appearing on the UCI Track Calendar. The results must reach the UCI electronically or by fax within two working day after the competition is finished on the specified deadline for calculating quota for the various competitions, or the deadline for submission of results to DataRide, whichever is sooner. Results submitted after this deadline will not be considered.

ポイントは、事前に登録され、UCIトラック競技日程に載った国内選手権大会のみに与えられる。結果は、電子的方法あるいはファックスにより、競技終了後2就労日以内に、UCIに着信しなければならない。期限は、各種競技に対する割当数を計算するために指定された期限、またはDataRideに結果を送信する期限のいずれか早い方とする。期限を過ぎて提出された結果は考慮されない。

When two or three nations are organising joint national championships, each nation must register their championships on the UCI Track Calendar in order to consider results distinctively for the purposes of awarding points.

2カ国または3カ国が国内選手権を共催する場合、各国はポイント付与のために結果を考慮できるよう、それぞれがUCIトラック競技日程に当該選手権を登録しなければならない。

Where elite and under 23 men compete in the national championships at the same event, points are awarded according to their position in the classification of the event.

国内選手権大会においてエリートとU23の競技者が同じ競技で競う場合、その競技の順位における各人の位置に応じてポイントが与えられる:

For national federations organizing a separate event for the under 23 category, the points are awarded as for the corresponding elite event.



国内連盟がU23カテゴリを別競技として行う場合、対応するエリート競技と同様にポイントが与えられる。

Any rider can claim the award of points in only one category by specialization, where applicable, his own.

いかなる競技者も、同一種目における1カテゴリ(自身が対象となるもの)においてのみ、ポイントを要求することができる。

Where the title of national champion is awarded at an international event, the riders, regardless of their nationality, shall be awarded the points relative to their position in the classification of that event.

国際競技大会において国内選手権が競われる場合、競技者は、国籍に関わらず、その競技における順位に従ってポイントが与えられる。

*(text modified on 04.03.19;01.10.19)*

## UCI Track Champions League

### UCIトラック・チャンピオンズ・リーグ

#### 3.3.010 quarter

The points for each race of the UCI Track Champions League are those awarded to quater an international event of class 2. Points are awarded for each race to the specific UCI Individual Ranking per specialisation.

UCIトラック・チャンピオンズ・リーグの各レースで付与されるポイントはクラス2の国際大会のポイントの4分の1とする。

Additional UCI points are awarded for the overall standings at the end of the UCI Track Champions League. Overall standings are established for Sprint events (Sprint and Keirin), and for Endurance events (Scratch and Elimination), for both categories Men and Women. Points of these overall standings are then equally divided and added to the UCI Individual Rankings. For Sprint events points are allocated to UCI Individual Rankings of Sprint and Keirin, and for Endurance events to UCI Individual Rankings of Scratch, Elimination, Points race and Omnium, as per the following table: UCIトラック・チャンピオンズ・リーグの終了時点における総合順位に従って追加のUCIポイントが付与される。総合順位は男女のスプリント競技(スプリントとケイリン)および耐久競技(スクラッチとエリミネーション)に設定される。これらの総合順位ポイントは、その後にUCI個人ランキングに均等に分配され、追加される。スプリント競技においては、ポイントはスプリントとケイリンのUCI個人ランキングに、耐久競技においてはスクラッチ、エリミネーション、ポイント・レースおよびオムニウムに以下の表に従って分配される。

ELITE エリート Men and Women 男子・女子		
Rank 順位	Overall Points Allocation per specialisation in the UCI Individual Rankings 総合ポイントのUCI個人ランキングへの配分(種目別)方法	
	Sprint events スプリント競技	Endurance events 耐久競技
1	900 (2 x 450)	900 (4 x 225)
2	800 (2 x 400)	800 (4 x 200)
3	750 (2 x 375)	750 (4 x 187.5)
4	700 (2 x 350)	700 (4 x 175)
5	650 (2 x 325)	650 (4 x 162.5)
6	600 (2 x 300)	600 (4 x 150)

7	550 (2 x 275)	550 (4 x 137.5)
8	500 (2 x 250)	500 (4 x 125)
9	450 (2 x 225)	450 (4 x 112.5)
10	400 (2 x 200)	400 (4 x 100)
11	360 (2 x 180)	360 (4 x 90)
12	320 (2 x 160)	320 (4 x 80)
13	280 (2 x 140)	280 (4 x 70)
14	240 (2 x 120)	240 (4 x 60)
15	200 (2 x 100)	200 (4 x 50)
16	175 (2 x 87.5)	175 (4 x 43.75)
17	150 (2 x 75)	150 (4 x 37.5)
18	125 (2 x 62.5)	125 (4 x 31.25)

*(article introduced on 18.10.21)*

**3.3.011**

The order of precedence between riders, nations or UCI Track Teams, on equal points in the respective rankings, shall be determined according to their classification of events in the following order:

各ランキングにおいて同ポイントの競技者、国またはUCIトラックチームの間の優先順位は、下記の順による競技大会における順位に従い決定する:

- |                                    |                        |
|------------------------------------|------------------------|
| 1) World Championships;            | 1) 世界選手権大会;            |
| 2) Nations' Cups;                  | 2) ネイションズカップ;          |
| 3) Continental Championships;      | 3) 大陸選手権大会;            |
| 4) UCI Track Champions League;     | 4) UCIトラック・チャンピオンズ・リーグ |
| 5) International event of class 1; | 5) クラス1の国際競技大会;        |
| 6) International event of class 2; | 6) クラス2の国際競技大会;        |
| 7) National Championships          | 7) 国内選手権大会             |

If they still stand equal, precedence shall be awarded to the rider or nations with the best classification in the most recent event of the same class.

それでも同等の場合、優先順位は直近に開催された同クラスの大会において上位の競技者または国に与えられる。

*(article introduced on 13.06.08; 25.02.13; 15.03.16;12.06.20; 18.10.21).*

**Ranking for classification**

ランキングのための順位付け

**3.3.012**

Riders who are classified as finishers according to the specific UCI Regulations, will be ranked, and will score UCI points, according to those specific regulations.

特定のUCI規則に従い完走者としてランキングされる競技者は、それらの特定の規則に従って順位付けされ、UCIポイントを獲得する。

Unless otherwise provided for in a specific provision of the UCI Regulations, riders who do not start, or who do not finish any of the events will have this indicated in their results, and will score UCI points, according to the following, based on the event type. UCI規則の特定の規定で別段の定めがない限り、いずれかの競技においてスタートしない、またはフィニッシュしない競技者は、結果にその旨が示され、競技の種類に基づき、以下の通りUCIポイントを獲得する。

**The reason for not finishing will be indicated by one of the following result mark:**  
**DNS – Did Not Start: the rider did not come to the start line and did not start the race.**

**DNF – Did Not Finish: the rider started the race but did not finish the race due to one of the following reasons: recognised mishap, withdrawn by the commissaires, withdrawn by the race doctor**

**ABD – Abandon: the rider started the race but did not finish the race due to one of**

the following reasons: unrecognised mishap or not finishing the race by their own decision.

DSQ – Disqualified: the rider may or may not have started the race but was removed from the classification by the commissaires due to the breach or application of an article of the UCI Regulations.

フィニッシュしない理由は、以下いずれかの結果記号で示される:

DNS – スタートせず: 競技者はスタートラインにつかず、レースをスタートしなかった。

DNF – フィニッシュせず: 競技者はレースをスタートしたが、以下いずれかの理由により完走しなかった: 認められる事故、コミセールによる除外、レースドクターによる除外

ABD – 棄権: 競技者はレースをスタートしたが、以下いずれかの理由により完走しなかった: 認められない事故、または自身の判断による棄権。

DSQ – 失格: 競技者がレースをスタートしたか否かに関わらず、UCI規則の条項に違反した、または条項が適用されたことにより、コミセールによってランキングから除かれた。

## A. Bunch Races

### A. バンチ・レース

Riders who do not finish qualifying heats will be designated with one of the following depending on the reason for them not finishing: Did Not Finish (DNF); **Abandon (ABD)**, Did Not Start (DNS); Disqualified (DSQ). These riders shall not progress to the next round of the event.

予選ヒートをフィニッシュしなかった競技者は、その理由に応じて、以下いずれかに分類される: DNF(フィニッシュせず)、**ABD(棄権)**、DNS(スタートせず)、DSQ(失格)。これらの競技者は、次のラウンドに進むことはできない。

The final classification of the event shall be drawn up in groups in the following order: 競技の最終順位は、下記の順のグループごとに作成する:

1. All riders competing in the final and finishing (based on the UCI Regulations) will be ranked and will score UCI points according to the UCI Regulations.

1. (UCI規則に基づいて)決勝/順位決定戦に出場しフィニッシュしたすべての競技者は、UCI規則に従って順位付けされ、UCIポイントを獲得する。

2. All riders competing in the final and not finishing due to having been withdrawn by the Commissaires or suffering a mishap (indicated as DNF) will be given a tied ranking for the next available position after the riders in group 1 and will score the UCI points for that position.

2. 決勝/順位決定戦に出場し、コミセールによって除外されたため、または事故のために DNF(フィニッシュせず)となったすべての競技者は、グループ 1 の競技者の次に得られる順位を与えられ、当該順位に相当する UCIポイントを獲得する。

3. In the case where qualifying heats were held, all riders competing in the final and not finishing due to abandoning the race (indicated as **DNF ABD**) will be given a tied ranking of the last available position in the race, and will score the UCI points for that position. In all other cases (when qualifying heats are not organised), all riders competing in the final and not finishing due to abandoning the race (indicated as **DNF ABD**) will not be assigned a rank, and score no UCI points.

3. 予選が開催された場合、決勝/順位決定戦に出場し、棄権によりフィニッシュしなかったすべての競技者(**DNF ABD**)には、そのレースで得られる最下位に等しい順位が与えられ、当該順位に相当する UCIポイントを獲得する。その他すべての場合(予選が開催されなかった場合)、決勝/順位決定戦に出場し、棄権によりフィニッシュしなかったすべての競技者(**DNF ABD**)は順位を割り当てられず、UCIポイントを獲得できない。

4. All riders qualified for the final through qualifying heats, but not starting (indicated as DNS) will be given a tied ranking for the next available rank after group 3, and will score the UCI points for that position.

4. 予選を通じて決勝/順位決定戦の出場資格を得たが、DNS(スタートせず)となったすべての競技者は、グループ 3 の次に得られる順位を与えられ、当該順位に相当する UCI ポイントを獲得する。

5. All riders qualified for the final but disqualified (indicated as DSQ) will not be assigned a rank, and will score no UCI points.

5. 決勝/順位決定戦の出場資格を得たが DSQ(失格)となったすべての競技者は順位を割り当てられず、UCI ポイントを獲得できない。

6. All riders competing in the qualifying heats, and finishing, but not qualifying for the final will be given a tied ranking for the next available rank after group 4, and will score the UCI points for that position.

6. 予選に出場し、フィニッシュしたが決勝/順位決定戦の出場資格を得られなかったすべての競技者は、グループ 4 の次に得られる順位が与えられ、当該順位に相当する UCI ポイントを獲得する。

7. All riders not finishing the qualifying heats, for whatever reason (grouped first as DNF, **ABD** then DNS, then DSQ) will not be assigned a rank, and will score no UCI points.

7. 何らかの理由(DNF、**ABD**、DNS、DSQ の順に分類される)により予選をフィニッシュしなかったすべての競技者は、順位を割り当てられず、UCI ポイントを獲得できない。

*(article introduced on 01.10.19, text modified on 01.08.23; **01.01.25**)*

### **B. Keirin**

#### **B.ケイリン**

Other than for riders who do not start, or who are disqualified, any riders who do not finish any of the rounds are ranked in the last place for the heat in which they were competing. They may proceed to the next round of the event, according to the UCI Regulations.

スタートしなかった、または失格の競技者を除き、いかなるラウンドもフィニッシュしなかった競技者は、当該ラウンドにおける最下位に順位付けされ、UCI 規則に従って、次のラウンドに進むことができる。

When creating the final classification of the event, no rider can be moved up into a position for which he was not competing. Some positions may therefore be left vacant. 競技の最終順位を決定する際、競技者に対して、実際に出場したラウンドよりも上位の順位を与えることはできない。したがって、一部の順位は空位のままとされる場合がある。

The final classification of the event shall be drawn up in groups in the following order: 競技の最終順位は、下記の順のグループごとに作成する:

1. Riders competing in the major final and finishing (based on the UCI Regulations) will be ranked and will score UCI points according to the UCI Regulations.

1. (UCI 規則に基づいて) 決勝 (major final) に出場しフィニッシュした競技者は、UCI 規則に従って順位付けされ、UCI ポイントを獲得する。

2. All riders competing in the major final and not finishing due to suffering a mishap (indicated as DNF) will be given a tied ranking for the next available position after the riders in group 1 and will score the UCI points for that position.

2. 決勝に出場し、事故のためにフィニッシュしなかった (DNF と記録される) すべての競技者は、グループ 1 の競技者の次に得られる順位を与えられ、当該順位に相当する UCI ポイントを獲得する。

3. All riders qualifying for the major final but not starting (indicated as DNS) will be given a tied ranking for the last available position in their race and will score the UCI points for that position.

3. 決勝の出場資格を得たが、スタートしなかったすべての競技者 (DNS と記録される) には、決勝ラウンドにおける最下位の順位を与えられ、当該順位に相当する UCI ポイントを獲得する。

4. All riders competing in the major final and having been disqualified (indicated as DSQ) will not be assigned a rank, and will score no UCI points. Any ranking positions that would have been occupied by these riders will remain vacant.

4. 決勝に出場したが失格となった (DSQ と記録される) すべての競技者は順位を割り当てられず、UCI ポイントを獲得できない。当該競技者が占めたはずの順位は空位のままとされる。

5. Riders competing in the minor final will be classified and ranked next, according to the same principles applicable to groups 1 to 4 above.

5. 7-12 位決定戦に出場した競技者は、上記のグループ 1~4 と同じ原則に従い、その下位に順位付けられる。

For each round of the event, other than those in groups 1 to 5, riders who do not qualify for the following round will be ranked as follows, with the riders taking part in the later rounds ranking higher than the riders taking part in the earlier rounds:

グループ 1~5 以外の各ラウンドでは、次のラウンドに出場する資格を得られなかった競技者は以下の通り順位付けされ、後のラウンドに出場する競技者はそれより前のラウンドに出場する競技者よりも上位に位置付けられる:

6. All riders finishing will be ranked according to the finish order in each of the heats and will score the equivalent UCI points.

6. フィニッシュした競技者は全員、各ヒートのフィニッシュ順に従って順位付けされ、相当の UCI ポイントを獲得する。

7. All riders not finishing (indicated as DNF) will be ranked tied in the next available rank for that round of the event, taking into account riders who may have finished ahead of them in other heats, and will score the equivalent UCI points.

7. フィニッシュしなかった競技者 (DNF と記録される) は全員、他のヒートで先にフィニッシュした可能性のある競技者を考慮した上で、そのラウンドで次に得られる順位を与えられ、相当の UCI ポイントを獲得する。

8. All riders not starting (indicated as DNS) will be ranked tied in the last available rank for that round of the event and will score the equivalent UCI points, other than for the first round where riders not starting will not be assigned a rank, and will score no UCI points.

8. スタートしなかった競技者 (DNS と記録される) は、そのラウンドの最下位に等しい順位が与えられ、相当の UCI ポイントを獲得する。ただし、第 1 回戦においてはスタートしなかった競技者に順位は与えられず、UCI ポイントも獲得できない。

9. All riders competing and having been disqualified (indicated as DSQ) will not be assigned a rank, and will score no UCI points. Any ranking positions that would have been occupied by these riders will remain empty, taking into account riders who may have received a ranking in equivalent heats.

9. 出場して失格となったすべての競技者 (DSQ と記録される) には順位が割り当てられず、UCI ポイントも獲得できない。当該競技者が占めたはずの順位は、同等のヒートで順位を獲得した可能性のある競技者を考慮した上で、空位のままとされる。

### **C. Sprint**

#### **C. スプリント**

Riders who do not finish the qualifying 200m time trial will be designated with one of the following according to the reason for them not finishing: Did Not Finish (DNF); Did Not Start (DNS); Disqualified (DSQ). These riders shall be grouped first as DNF, then DNS, then DSQ. They shall not progress to the Sprint event.

予選の 200m タイムトライアルをフィニッシュしなかった競技者は、その理由に応じて、次のいずれかとされる: DNF (フィニッシュせず)、DNS (スタートせず)、DSQ (失格)。これらの競技者は、DNF、DNS、DSQ の順で分類され、スプリント競技に進むことはできない。

Other than where there is a specific provision in the UCI Regulations, riders having started but not finished their heat (indicated as DNF), except for the case of DSQ, shall be considered to have lost their heat. Any such rider will be ranked according to the UCI Regulations as if they had lost their heat in a regular manner and will score the equivalent UCI points.

UCI 規則に特別な規定がある場合を除き、スタートしたがフィニッシュしなかった競技者 (DNF と記録される) は、DSQ の場合を除き、当該ヒートで敗退したとみなされる。こうした競技者は、通常に競技して敗退したのものとして UCI 規則に従って順位付けされ、相当の UCI ポイントを獲得する。

Any riders not starting a heat (indicated as DNS), other than for disqualification, will be considered to have lost their heat. In any round of the competition run over the best of 3 heats, any riders not starting will be considered to have lost that round of the competition.

失格の場合以外でスタートしなかった競技者 (DNS と記録される) は、当該ヒートで敗退したと見なされる。3 回戦制で行われるラウンドにおいては、スタートしなかった競技者はそのラウンドで敗退したとみなされる。

Any such riders will be ranked according to the UCI Regulations as if they had lost their heat in a regular manner and will score the equivalent UCI points.

こうした競技者は、通常の方法で敗退したかのように UCI 規則に従って順位付けされ、相当の UCI ポイントを獲得する。

All riders being disqualified (indicated as DSQ), will not be assigned a rank, and will score no UCI points. Any ranking positions that would have been occupied by these riders will remain empty.

失格となった (DSQ と記録される) すべての競技者は順位を割り当てられず、UCI ポイントを獲得できない。当該競技者が占めたはずの順位は空位のままとされる。

### **D.1km/500m Time Trial**

#### **D. 1km / 500m タイムトライアル**

Riders who do not finish the qualifying round will be designated with one of the following according to the reason for them not finishing: Did Not Finish (DNF); Did Not Start (DNS); Disqualified (DSQ). These riders shall not progress to the next round of the event.

予選ラウンドをフィニッシュしなかった競技者は、その理由に応じて、以下いずれかに分類される：DNF (フィニッシュせず)、DNS (スタートせず)、DSQ (失格)。これらの競技者は、次のラウンドに進むことはできない。

The final classification of the event shall be drawn up in groups in the following order: 競技の最終順位は、下記の順のグループごとに作成する：

1. All riders competing in the final and finishing (based on the UCI Regulations) will be ranked and will score UCI points according to the UCI Regulations.

1. (UCI 規則に基づいて) 決勝/順位決定戦に出場しフィニッシュしたすべての競技者は、UCI 規則に従って順位付けされ、UCI ポイントを獲得する。

2. All riders competing in the final and not finishing for whatever reason (indicated as DNF), other than for disqualification, will be given a tied ranking for the next available position after the riders in group 1 and will score the UCI points for that position.

2. 決勝/順位決定戦に出場し、失格以外の理由によりフィニッシュしなかった (DNF と記録される) すべての競技者は、グループ 1 の競技者の次に得られる順位を与えられ、当該順位に相当する UCI ポイントを獲得する。

3. All riders qualifying for the final but not starting (indicated as DNS) will be given a tied ranking for the last available position in the final round and will score the UCI points for that position.

3. 決勝/順位決定戦の出場資格を得たが、スタートしなかった (DNS と記録される) すべての競技者は、決勝ラウンドの最下位で得られる順位を与えられ、当該順位に相当する UCI ポイントを獲得する。

4. All riders qualifying for the final but having been disqualified (indicated as DSQ) will not be assigned a rank, and will score no UCI points. Any ranking positions that would have been occupied by these riders will remain vacant.

4. 決勝/順位決定戦の出場資格を得たが失格となった (DSQ と記録される) すべての競技者は順位を割り当てられず、UCI ポイントを獲得できない。当該競技者が占めたはずの順位は空位のままとされる。

5. All riders competing in the qualifying round, and finishing, but not qualifying, will be ranked with the next available rankings after group 3 and will score the equivalent UCI points.

5. 予選ラウンドに出場し、フィニッシュしたが決勝/順位決定戦の出場資格を得られなかったすべて

の競技者は、グループ 3 の次に得られる順位が与えられ、当該順位に相当する UCI ポイントを獲得する。

6. All riders not finishing the qualifying heats, for whatever reason (grouped first as DNF, then DNS, then DSQ) will not be assigned a rank, and will score no UCI points.  
6. 何らかの理由(DNF、DNS、DSQの順に分類される)により予選ヒートをフィニッシュしなかったすべての競技者は、順位を割り当てられず、UCI ポイントを獲得できない。

### **E. Team Pursuit**

#### **E. チーム・パーシュート**

Teams that do not finish the qualifying round will be designated with one of the following according to the reason for them not finishing: Did Not Finish (DNF); Did Not Start (DNS); Disqualified (DSQ). These teams shall not progress to the next round of the event.

予選ラウンドをフィニッシュしなかったチームは、その理由に応じて、以下いずれかに分類される：DNF(フィニッシュせず)、DNS(スタートせず)、DSQ(失格)。これらのチームは、次のラウンドに進むことはできない。

In the final classification, teams shall be ranked according to the regulations of the event.

最終順位においては、競技規則に従ってチームを順位付ける。

The final classification of the event shall be drawn up in groups as follows:

競技の最終順位は、下記の順のグループごとに作成する：

1. For all teams competing in the final round, any teams not starting (indicated as DNS), or not finishing (indicated as DNF) for any reason, will be considered to have lost their heat. These teams shall be ranked according to the UCI Regulations as if they had lost their heat and will score the equivalent UCI points. Any disqualified team (indicated as DSQ) will not be assigned a rank, and will score no UCI points. Any ranking positions that would have been occupied by these teams will remain vacant.

1. 決勝ラウンドに出場し、何らかの理由でスタートしなかった(DNSと記録される)またはフィニッシュしなかった(DNFと記録される)チームは、そのヒートで敗退したと見なされる。こうしたチームは、そのヒートで敗退したのものとしてUCI規則に従って順位付けされ、相当のUCIポイントを獲得する。失格となった(DSQと記録される)チームは、順位を割り当てられず、UCIポイントを獲得できない。当該チームが占めたはずの順位は空位のままとされる。

2. In the case of a first round of the competition, all teams competing and finishing in this round, but not advancing to the final, other than in the case of disqualification, will be classified according to their times from this round.

2. 第1回戦において、出場しフィニッシュしたが決勝/順位決定戦に進めなかったすべてのチームは、失格の場合を除き、このラウンドにおけるタイムに応じて順位付けられる。

3. In the case of a first round of the competition, all teams competing and not starting (indicated as DNS) or not finishing (indicated as DNF) in this round, shall be ranked after group 2 according to the UCI Regulations, and will score the equivalent UCI points.

3. 第1回戦において、出場資格を得たがスタートしなかった(DNSと記録される)、またはフィニッシュしなかった(DNFと記録される)すべてのチームは、UCI規則に従いグループ2に次ぐ順位を与えられ、相当のUCIポイントを獲得する。

4. In the case of a first round, any teams having been disqualified (indicated as DSQ) will not be assigned a rank, and will score no UCI points. Any ranking positions that would have been occupied by these teams will remain empty.



4. 第 1 回戦において、失格となった (DSQ と記録される) チームは、順位を割り当てられず、UCI ポイントを獲得できない。当該チームが占めたはずの順位は空位のままとされる。

5. All teams competing in the qualifying round, and finishing, but not qualifying, will be ranked with the next available rankings after group 4, or 1 as applicable, and will score the equivalent UCI points.

5. 予選ラウンドに出場し、フィニッシュしたが決勝/順位決定戦に進めなかったすべてのチームは、グループ 4 または 1 (該当する方) に次いで得られる順位を与えられ、相当の UCI ポイントを獲得する。

6. All teams not finishing the qualifying round, either because of a mishap, or because of not being allowed to restart (indicated as DNF), will not be assigned a rank, and will score no UCI points.

6. 予選ラウンドをフィニッシュしなかった (DNF と記録される) すべてのチームは、事故による場合でも再スタートが認められなかった場合でも、順位を割り当てられず、UCI ポイントを獲得できない。

7. All teams not starting the qualifying round (indicated as DNS) will not be assigned a rank, and will score no UCI points.

7. 予選ラウンドでスタートしなかった (DNS と記録される) すべてのチームは、順位を割り当てられず、UCI ポイントを獲得できない。

8. All teams competing in the qualifying round and having been disqualified (indicated as DSQ) will not be assigned a rank, and will score no UCI points.

8. 予選ラウンドに出場し失格となった (DSQ と記録される) すべてのチームは、順位を割り当てられず、UCI ポイントを獲得できない。

### **F. Individual Pursuit**

#### **F. インディヴィデュアル・パシュート**

Riders who do not finish the qualifying round will be designated with one of the following according to the reason for them not finishing: Did Not Finish (DNF); Did Not Start (DNS); Disqualified (DSQ). These riders shall not progress to the next round of the event.

予選ラウンドをフィニッシュしなかった競技者は、その理由に応じて、以下いずれかに分類される: フィニッシュせず (DNF)、スタートせず (DNS)、失格 (DSQ)。これらの競技者は、次のラウンドに進むことはできない。

The final classification of the event shall be drawn up in groups as follows:

競技の最終順位は、下記の順のグループごとに作成する:

1. For all riders competing in the final round, any riders not starting (indicated as DNS), or not finishing (indicated as DNF) for any reason, will be considered to have lost their heat. These riders shall be ranked according to the UCI Regulations as if they had lost their heat, and will score the equivalent UCI points. Any riders having been disqualified (indicated as DSQ) will not be assigned a rank, and will score no UCI points. Any ranking positions that would have been occupied by these riders will remain empty.

1. 決勝ラウンドに出場し、何らかの理由でスタートしなかった (DNS と記録される) またはフィニッシュしなかった (DNF と記録される) 競技者は、そのヒートで敗退したと見なされる。こうしたチームは、そのヒートで敗退したものとして UCI 規則に従って順位付けされ、相当の UCI ポイントを獲得する。失格となった (DSQ と記録される) 競技者は、順位を割り当てられず、UCI ポイントを獲得できない。当該チームが占めたはずの順位は空位のままとされる。

2. All riders competing in the qualifying round, and finishing, but not qualifying, will be ranked with the next available rankings after group 1 and will score the equivalent UCI

points.

2. 予選ラウンドに出場し、フィニッシュしたが決勝/順位決定戦の出場資格を得られなかったすべての競技者は、グループ 1 の次に得られる順位が与えられ、当該順位に相当する UCI ポイントを獲得する。

3. All riders not finishing the qualifying round, either because of a mishap, or because of not being allowed to restart (indicated as DNF) will not be assigned a rank, and will score no UCI points.

3. 予選ラウンドをフィニッシュしなかった(DNF と記録される)すべての競技者は、事故による場合でも再スタートが認められなかった場合でも、順位を割当てられず、UCI ポイントを獲得できない。

4. All riders not starting the qualifying round (indicated as DNS) will not be assigned a rank, and will score no UCI points.

4. 予選ラウンドでスタートしなかった(DNS と記録される)すべての競技者は、順位を割当てられず、UCI ポイントを獲得できない。

5. All riders competing in the qualifying round and having been disqualified (indicated as DSQ) will not be assigned a rank, and will score no UCI points.

5. 予選ラウンドに出場し失格となった(DSQ と記録される)すべての競技者は、順位を割当てられず、UCI ポイントを獲得できない。

### **G. Team Sprint**

#### **G. チーム・スプリント**

Teams who do not finish the qualifying round will be designated with one of the following according to the reason for them not finishing: Did Not Finish (DNF); Did Not Start (DNS); Disqualified (DSQ). These teams shall not progress to the next round of the event.

予選ラウンドをフィニッシュしなかったチームは、その理由に応じて、以下いずれかに分類される: フィニッシュせず(DNF)、スタートせず(DNS)、失格(DSQ)。これらのチームは、次のラウンドに進むことはできない。

The final classification of the event shall be drawn up in groups as follows:

競技の最終順位は、下記の順のグループごとに作成する:

1. For all teams competing in the final round, not starting (indicated as DNS), or not finishing (indicated as DNF) for any reason, will be considered to have lost their heat. These teams shall be ranked according to the UCI Regulations as if they had lost their heat, and will score the equivalent UCI points. Any teams having been disqualified (indicated as DSQ) will not be assigned a rank, and will score no UCI points. Any ranking positions that would have been occupied by these teams will remain empty.

1. 決勝ラウンドに出場し、何らかの理由でスタートしなかった(DNS と記録される)またはフィニッシュしなかった(DNF と記録される)すべてのチームは、そのヒートで敗退したと見なされる。こうしたチームは、そのヒートで敗退したものとして UCI 規則に従って順位付けされ、相当の UCI ポイントを獲得する。失格となった(DSQ と記録される)チームは、順位を割り当てられず、UCI ポイントを獲得できない。当該チームが占めたはずの順位は空位のままとされる。

2. In the case of a first round of the competition, all teams competing and finishing in this round, but not advancing to the final, other than in the case of disqualification, will be classified according to their times from this round.

2. 第 1 回戦において、出場しフィニッシュしたが決勝/順位決定戦に進めなかったすべてのチームは、失格の場合を除き、このラウンドにおけるタイムに応じて順位付けられる。

3. In the case of a first round of the competition, all teams competing and not starting (indicated as DNS) or not finishing (indicated as DNF) in this round, shall be ranked

after group 2 according to their times from the Qualification Round, and will score the equivalent UCI points.

3. 第 1 回戦において、出場資格を得たがスタートしなかった (DNS と記録される)、またはフィニッシュしなかった (DNF と記録される) すべてのチームは、予選ラウンドのタイムに応じてグループ 2 に次ぐ順位を与えられ、相当の UCI ポイントを獲得する。

4. In the case of a first round, any teams having been disqualified (indicated as DSQ) will not be assigned a rank, and will score no UCI points. Any ranking positions that would have been occupied by these teams will remain empty.

4. 第 1 回戦において、失格となった (DSQ と記録される) チームは、順位を割り当てられず、UCI ポイントを獲得できない。当該チームが占めたはずの順位は空位のままとされる。

5. All teams competing in the qualifying round, and finishing, but not qualifying for the first round will be ranked according to their times with the next available rankings after group 4, or 1 as applicable, and will score the equivalent UCI points.

5. 予選ラウンドにおいて、出場しフィニッシュしたが第 1 回戦に進めなかったすべてのチームは、タイムに応じてグループ 4 または 1 (該当する方) に次いで得られる順位を与えられ、相当の UCI ポイントを獲得する。

6. All teams not finishing the qualifying round, either because of a mishap, or because of not being allowed to restart (indicated as DNF) will not be assigned a rank, and will score no points.

6. 予選ラウンドをフィニッシュしなかった (DNF と記録される) すべてのチームは、事故による場合でも再スタートが認められなかった場合でも、順位を割り当てられず、UCI ポイントを獲得できない。

7. All teams not starting the qualifying round (indicated as DNS) will not be assigned a rank, and will score no UCI points. All teams competing in the qualifying round and having been disqualified (indicated as DSQ) will not be assigned a rank, and will score no UCI points.

7. 予選ラウンドでスタートしなかった (DNS と記録される) すべてのチームは、順位を割り当てられず、UCI ポイントを獲得できない。予選ラウンドに出場し失格となった (DSQ と記録される) すべてのチームは、順位を割り当てられず、UCI ポイントを獲得できない。

*(article introduced on 01.10.19)*

## Chapter IV UCI TRACK NATIONS' CUP 第IV章 UCIトラック競技ネーションズカップ

**3.4.001** The International Cycling Union has created a «Track Nations' Cup», comprising a general classification by nation based on a number of competitions designated each year by the UCI Management Committee.  
UCIは、理事会が毎年指定する回数の競技大会により国別の総合順位を決定する「トラック競技・ネーションズカップ」を設立した。

**3.4.002** The Track Nations' Cup shall be the exclusive property of the UCI.  
トラック競技・ネーションズカップはUCIの排他的財産である。

**3.4.003** Nations' Cup events shall be selected from those of the World Championships hereunder:  
ネーションズカップの競技種目は、下記の世界選手権大会の種目から選択する:

### MEN

#### 男子

- 1) 1 km TT, standing start
  - 2) Sprint
  - 3) Individual pursuit, 4 km
  - 4) Team pursuit, 4 km
  - 5) Keirin
  - 6) Team Sprint
  - 7) Points race, 40 km
  - 8) Madison, 50 km
  - 9) Scratch Race, 10 km
  - 10) Omnium
  - 11) Elimination Race
- 1) 1kmTT・スタンディング・スタート  
2) スプリント  
3) 4kmインディヴィデュアル・パーシュート  
4) 4kmチーム・パーシュート  
5) ケイリン  
6) チーム・スプリント  
7) ポイント・レース, 40km  
8) マディソン, 50km  
9) スクラッチ・レース, 15km  
10) オムニアム  
11) エリミネーション

### WOMEN

#### 女子

- 1) ~~500m~~ 1 km TT, standing start
  - 2) Sprint
  - 3) Individual pursuit, 4km
  - 4) Team Pursuit, 4km
  - 5) Keirin
  - 6) Team Sprint
  - 7) Points race, 25 km
  - 8) Madison, 30 km
  - 9) Scratch Race, 10 km
  - 10) Omnium
  - 11) Elimination
- 1) ~~500m~~ 1kmTT・スタンディング・スタート  
2) スプリント  
3) 3kmインディヴィデュアル・パーシュート  
4) 4kmチーム・パーシュート  
5) ケイリン  
6) チーム・スプリント  
7) ポイント・レース, 25km  
8) マディソン, 30km  
9) スクラッチ・レース, 10km  
10) オムニアム  
11) エリミネーション

(text modified on 1.01.02; 1.01.03; 19.09.06; 25.09.07; 29.03.10; 18.06.10; 25.02.13; 14.10.16; 01.10.19; 12.06.20, 01.01.25)..

### Participation

#### 参加

**3.4.004** The competitions shall be for national ~~selections and top 5 UCI track teams in each specialization, as specified in art. 3.4.004bis~~ teams. Riders shall be aged 18 and over. ~~In a specific event, Top 4 Junior riders at the most recent Junior World Championships can participate in the Nations' Cup.~~  
競技大会はナショナル・チームで行う。競技者は18歳以上でなければならない。

~~Riders registered for a UCI Track Nations Cup round with their UCI Track Team are allowed to take part in the Team Sprint and/or Team Pursuit with their National Team on this same round. This rule does not apply to the other specializations.~~

UCIトラックチームでUCIトラック・ネーションズカップラウンドに登録された競技者は、この同じラウンドに於いて、ナショナルチームとしてチームスプリントおよび/またはチームパシュートに参加すること

ができる。このルールは他の種別には適用されない。

The participation in the individual ~~and in Madison~~ shall be restricted to riders with at least ~~250~~ 500 points in the respective UCI Track ranking. ~~Top 4 Junior riders at the most recent Junior World Championships in the bunch races, Sprint or Keirin events can participate in the UCI Track Nations Cup without the minimum points required.~~ For the Madison, participation shall be restricted to riders with at least 250 points in the respective UCI Track Ranking. To be eligible, each rider must have the minimum amount of points required either six weeks before the first ~~leg round~~ of the Nations' Cup, or in the latest update of the respective UCI Track Ranking. ~~This does not apply to riders entering Individual Pursuit and Kilometre/500m Time Trial.~~

個人競技およびマディソンへの参加は、各UCIトラック・ランキングにおいて250 500 ポイント以上を持つ競技者に限定される。直近のジュニア世界選手権のバンチ・レース、スプリント、ケイリン競技における上位4競技者は、UCIトラック競技・ネイションズカップに最少ポイントの要件なしで参加できる。マディソンについては、各UCIトラック・ランキングで250ポイント以上を獲得している競技者のみが参加できるものとする。参加資格者であるためには、各競技者はネイションズカップの最初のラウンドの6週間前、または直近で更新される各UCIトラック・ランキングにおいて、必要とされている最小限のポイントを有していなければならない。これはインディヴィデュアル・パーシュートおよび4km/500mのタイムトライアルに参加する競技者には適用されない。

For the development of track cycling, the track commission may grant dispensation of this requirement. ~~Any request for dispensation must reach the UCI before the end of the registration period of each round.~~

トラック競技の振興のために、トラック委員会はこの要件を免除することができる。免除の申請は、各ラウンドの登録期間終了までにUCIに届かなければならない。

The participation in each competition of the Nations' cup determines the eligibility of the national federations to the corresponding event of the world championships according to article 9.2.027bis.

条項9.2.027 bisに従って、各国内連盟が世界選手権大会の競技への出場枠を獲得するためには、ネイションズカップの該当する競技に参加することが前提となる。

*(text modified on 1.01.03; 21.01.06; 25.02.13; 10.04.13; 20.06.14; 15.03.16; 01.07.17; 05.03.18; 12.06.20; 18.10.21; 17.10.22; 01.01.25).*

**3.4.004 bis** ~~Qualification for the top 5 UCI Track Teams will be defined following the UCI Track Team Ranking established 6 weeks before the first leg of the UCI Track Nations Cup. UCI Track Teams get their qualification for the entire UCI Track Nations Cup Series.~~ 出場資格を得られる上位5位までのUCIトラック・チームは、UCIトラック・ネイションズカップ第1回戦の6週間前時点におけるUCIトラック・チーム・ランキングに従い決定される。UCIトラック・チームの出場資格は、UCIトラック・ネイションズカップのシリーズ全体に有効であるものとする。

~~Top 5 UCI Track Teams in each specific ranking will get the maximum number of participants in accordance with article 3.4.007bis for this specific specialization. Only riders with at least 250 points in the respective UCI Track Ranking can be entered.~~ 種目別ランキングにおいて上位5位までのUCIトラック・チームは、条項3.4.007 bisに従い、各種目の最大参加人数を獲得するものとする。エントリーできる競技者は、各UCIトラック・ランキングで250ポイント以上を獲得している者のみとする。

[abrogated on 01.01.25] 「01.01.25付けで廃止」

**3.4.005** Enrolment shall be open to UCI-affiliated National Federations ~~and qualified UCI Track Teams~~ (as per article 3.4.004). UCIに加盟している国内連盟および出場資格を得たUCIトラック・チームは(条項3.4.004項に従って)参加登録を行うことができる。

~~In bunch events and Madison, if the number of riders entered exceeds the track limit as per article 3.1.009, qualifying heats shall be organised. The heats shall be run in such a way so as to qualify up to the track maximum number of riders, without necessarily qualifying the maximum number of riders/teams permitted. An equal number of riders/teams shall qualify from each heat to participate in the final.~~  
~~バンチレースおよびマディソンにおいて、エントリーした競技者の数が条項3.1.009によるトラック上の最大競技者数を超えた場合は予選を行う。これら予選はトラックの最大参加者数までの参加資格を与えるために行なわれるが、必ずしも許容される最大数まで参加資格を与える必要はない。各予選からは同数の競技者/チームが決勝への参加資格を与えられるものとする。~~  
 There is no maximum number for the other specializations.  
 その他の種目には最大数は設定されない。

(text modified on 25.09.07; 25.02.13; 10.04.13; 20.06.14; 15.03.16; 14.10.16; 05.03.18; 21.06.18;12.06.20; 25.10. 21, 01.08.23; **01.01.25**).

**3.4.006** [abrogated on 15.03.16].

**3.4.007** The maximum number of participants by national team for each event shall be the following:  
 各競技におけるナショナル・チーム毎の最大参加人数は次の通りとする。

<b>MEN</b>		<b>WOMEN</b>	
<b>男子</b>		<b>女子</b>	
Team Sprint	2teams	Team Sprint	2teams
Sprint	2riders	Sprint	2riders
Keirin	2riders	Keirin	2riders
1 km Time Trial	2riders	500 m Time Trial	2riders
Team pursuit	2teams	Team pursuit	2teams
Individual pursuit	2riders	Individual pursuit	1rider
Points race	1rider	Points race	1rider
Scratch Race	1rider	Scratch Race	1rider
Omnium	1rider	Omnium	1rider
Elimination	1 rider	Elimination	1 rider
Madison	1team	Madison	1team
チーム・スプリント	2チーム	チーム・スプリント	2チーム
スプリント	2競技者	スプリント	2競技者
ケイリン	2競技者	ケイリン	2競技者
1kmタイムトライアル	2競技者	500mタイムトライアル	2競技者
チーム・パーシュート	2チーム	チーム・パーシュート	2チームイン
ディヴィデュアル・パーシュート	2競技者	インディヴィデュアル・パーシュート	2競技者
ポイント・レース	1競技者	ポイント・レース	1競技者
スクラッチ・レース	1競技者	スクラッチ・レース	1競技者
オムニアム	1競技者	オムニアム	1競技者
エリミネーション	1競技者	エリミネーション	1競技者
マディソン	1チーム	マディソン	1チーム

A maximum of one substitute rider for each event is permitted. Substitute riders must be confirmed at the confirmation of starters as per article 3.4.009. Team Managers may forward modifications to the Secretary of College of Commissaires until the start of the first competition session on the day of each event.  
 各競技に1人までの補欠競技者が許可される。補欠競技者は、条項3.4.009による出走者の確認時に確認されなければならない。チーム監督は、各競技開催日の最初のレースが始まるまでに、競技者の変更をコミセール・パネル事務局に届け出ることができる。

For the sake of clarity, in team events, only the best ranked team of the same

nationality will score points as per article 3.3.002.

なお、チーム競技では、条項3.3.002により、同国籍のチームにおいては順位が最高のチームのみがポイントを獲得する。

*(text modified on 1.01.02; 1.01.03; 26.08.04; 19.09.06; 25.09.07; 18.06.10; 25.02.13; 10.04.1314.10.16;12.06.20).*

**3.4.007bis** ~~The maximum number of participants by UCI track team for each event shall be the following:~~

各競技におけるUCIトラック・チーム毎の最大参加人数は次の通りとする:

<del>MEN</del>	<del>WOMEN</del>	<del>男子</del>	<del>女子</del>
<del>Team Sprint 1 team</del>	<del>Team Sprint 1 team</del>	<del>Team Sprint 1 team</del>	<del>Team Sprint 1 team</del>
<del>Sprint 2 riders</del>	<del>Sprint 2 riders</del>	<del>Sprint 2 riders</del>	<del>Sprint 2 riders</del>
<del>Keirin 2 riders</del>	<del>Keirin 2 riders</del>	<del>Keirin 2 riders</del>	<del>Keirin 2 riders</del>
<del>1 km Time Trial 2 riders</del>	<del>500 m Time Trial 2 riders</del>	<del>1 kmタイムトライアル 2競技者</del>	<del>500mタイムトライアル 2競技者</del>
<del>Team pursuit 1 team</del>	<del>Team pursuit 1 team</del>	<del>チーム・パシュート 1チーム</del>	<del>チーム・パシュート 1チーム</del>
<del>Individual pursuit 2 riders</del>	<del>Individual Pursuit 2 riders</del>	<del>インディヴィデュアル・パシュート 2競技者</del>	<del>インディヴィデュアル・パシュート 2競技者</del>
<del>Points race 1 rider</del>	<del>Points race 1 rider</del>	<del>ポイント・レース 1競技者</del>	<del>ポイント・レース 1競技者</del>
<del>Scratch race 1 rider</del>	<del>Scratch race 1 rider</del>	<del>スクラッチ・レース 1競技者</del>	<del>スクラッチ・レース 1競技者</del>
<del>Omnium 1 rider</del>	<del>Omnium 1 rider</del>	<del>オムニアム 1競技者</del>	<del>オムニアム 1競技者</del>
<del>Elimination 1 rider</del>	<del>Elimination 1 rider</del>	<del>エリミネーション 1競技者</del>	<del>エリミネーション 1競技者</del>
<del>Madison 1 team</del>	<del>Madison 1 team</del>	<del>マディソン 1チーム</del>	<del>マディソン 1チーム</del>
<del>チーム・スプリント</del>	<del>1チーム</del>	<del>チーム・スプリント</del>	<del>1チーム</del>
<del>スプリント</del>	<del>2競技者</del>	<del>スプリント</del>	<del>2競技者</del>
<del>ケイリン</del>	<del>2競技者</del>	<del>ケイリン</del>	<del>2競技者</del>
<del>1kmタイムトライアル</del>	<del>2競技者</del>	<del>1kmタイムトライアル</del>	<del>2競技者</del>
<del>チーム・パシュート</del>	<del>1チーム</del>	<del>チーム・パシュート</del>	<del>1チーム</del>
<del>インディヴィデュアル・パシュート</del>	<del>2競技者</del>	<del>インディヴィデュアル・パシュート</del>	<del>2競技者</del>
<del>ポイント・レース</del>	<del>1競技者</del>	<del>ポイント・レース</del>	<del>1競技者</del>
<del>スクラッチ・レース</del>	<del>1競技者</del>	<del>スクラッチ・レース</del>	<del>1競技者</del>
<del>オムニアム</del>	<del>1競技者</del>	<del>オムニアム</del>	<del>1競技者</del>
<del>エリミネーション</del>	<del>1競技者</del>	<del>エリミネーション</del>	<del>1競技者</del>
<del>マディソン</del>	<del>1チーム</del>	<del>マディソン</del>	<del>1チーム</del>

~~A maximum of one substitute rider for each event is permitted. Substitute riders must be confirmed at the confirmation of starters as per article 3.4.009. Team Managers may forward modifications to the Secretary of College of Commissaires until the start of the first competition session on the day of each event.~~

各競技に1人までの補欠競技者が許可される。補欠競技者は、条項3.4.009による出走者の確認時に確認されなければならない。チーム監督は、各競技開催日の最初のレースが始まるまでに、競技者の変更をコミセール・パネル事務局に届け出ることができる。

~~For the sake of clarity, in team events, only the best ranked team of the same nationality will score points as per article 3.3.002.~~

なお、チーム競技では、条項3.3.002により、同国籍のチームにおいては順位が最高のチームのみがポイントを獲得する。

*(article introduced on 10.04.13; text modified on 15.03.16; 5.03.18;12.06.20).*

[abrogated on 01.01.25]「01.01.25付けで廃止」

**3.4.007 ter** [abrogated on 12.06.20]

**3.4.008** [abrogated on 15.03.16].

**3.4.009** The names of riders, substitutes and attendants shall reach the organiser by 3 weeks before the date of the race at the latest. In case of late entry after the prescribed deadline, a late registration fee of CHF 200 per team will be perceived.

正選手、補欠選手、随行者の名前を、大会開催日の遅くとも3週間前までに主催者へ届けなければならない。所定の期限を過ぎてから出場登録する場合は、1チームあたり200スイスフランの登録遅延料を徴収する。

In case of non-attendance of entered rider at the competition, a penalty of CHF 300.- per rider may be imposed.

出場登録した競技者が競技に参加しなかった場合、1競技者あたり300スイスフランのペナルティを科す。

In case of the non-attendance of nominated athletes after confirmation, the following penalties may be imposed:

出場登録をした競技者が、確定後に参加しなかった場合には下記のペナルティを科す:

The names of the riders taking part must be announced to the Commissaires Panel by noon at the latest on the eve of the first race of the competition as per the published times and instructions. Any announcement made out of the time limit shall be liable to a fine of CHF 300.-

出走する競技者の名前を、公表された時間と指示に従い、遅くともその種目の最初のレースが行われる前日の正午までにコミセール・パネルに通知されなければならない。この期限を過ぎてからの通知には300スイスフランの罰金が科される。

Attendance to the Team Manager's meeting is compulsory. Attendance is defined as presence from the roll call at the start of the meeting until the meeting concludes.

チーム監督会議には必ず出席しなければならない。出席とは、会議開始時の点呼から会議の終了まで参加していることと定義される。

*(text modified on 1.01.02; 26.08.04; 30.09.10; 04.03.19; 01.10.19; 12.06.20; 17.10.22)*

**3.4.009 bis** [abrogated on 01.07.17]

## Organisation

### 組織

**3.4.010** Organisers of Nations' Cup races shall sign a contract with the UCI governing, notably, the radio and TV broadcasting rights, marketing rights and the material organisation of the races.

ネイションズカップ大会の主催者は、特に、UCIが管理するテレビ・ラジオの放映(送)権、マーケティング権および大会の機材編成に関し、UCIと契約を締結しなければならない。

**3.4.011** [abrogated on 15.03.16].

**3.4.012** [abrogated on 15.03.16].

**3.4.013** The Commissaires Panel shall comprise 4 UCI international commissaires appointed by the UCI as per art. 1.2.116.

コミセール・パネルは、条項1.2.116に従いUCIが指名する4名の国際コミセールを含まなければならない。

The organising National Federation shall designate all other commissaires that may be necessary for the efficient control of the races, as well as timekeepers as per art. 1.2.116.

大会を組織する国の連盟は、条項1.2.116に従い、競技を効率的に管理するために必要な他のコミセール陣、およびタイム・キーパーを指名する。

*(text modified on 1.01.02; 15.03.16)*



**3.4.014** The UCI shall appoint a Technical Delegate.  
UCIは、技術代表を任命する。  
*(text modified on 1.01.02).*

**3.4.015** [abrogated on 01.08.23]

~~The organizer shall meet the expenses of all persons designated by the UCI, but they will be paid by UCI according to usual conditions.  
主催者は、UCIが指名する者全員の経費を負担しなければならないが、彼らに対する報酬はUCIが現行規則に従い支払うものとする。~~

**3.4.016** A meeting shall be convened before the first competition. It shall be attended by all the officials and the Team Leaders. It shall be chaired by the Chief Commissaire in the presence of the UCI Technical Delegate and the persons responsible for organisation.  
最初の競技が行われる前に会議を開催する。同会議には、すべての役員およびチーム監督が出席しなければならない。UCI技術代表および主催者側の責任者の出席のもとに、チーフ・コミセールが同会議の議長をつとめる。  
*(text modified on 21.06.18)*

## Prizes

### 賞金

**3.4.017** The scale of prizes for the individual classification by race will be established annually by the UCI Management Committee in the financial obligations.  
種目ごとの個人順位に対する賞金の基準は、UCI理事会が財政的責任の中で毎年決定する。  
*(text modified on 1.01.02).*

**3.4.018** [abrogated on 01.01.02]

**3.4.019** [abrogated on 15.03.16].

**3.4.020** The three first in each race shall receive from the organiser, respectively, a gold medal (1st place), a silver medal (2nd place) and a bronze medal (3rd place).  
各種目の上位第3位の選手は、主催者からそれぞれ、金メダル(第1位)、銀メダル(第2位)および銅メダル(第3位)を授与される。  
*(text modified on 12.06.20)*

## UCI Rankings

### UCI ランキング

**3.4.021** On completion of each races in each competition, riders shall be awarded the number of points as per the corresponding scale of article 3.3.010:  
各大会の各レースを終えるごとに、競技者は第3.3.010条の基準に従いポイントを付与される。

~~With regard to UCI Rankings by nation, riders competing for the national selection only will score points for the nation. Riders competing for UCI track teams will score points for the corresponding track team in the UCI Track Teams Rankings as stipulated in article 3.3.002bis.~~

~~UCI国別ランキングについては、国の代表に選抜された競技者は、国に対するポイントのみを獲得する。UCIトラック・チームのメンバーとして競技する選手は、条項3.3.002bisが規定するUCIトラック・チーム・ランキングにおいて、所属するトラック・チームのポイントを獲得する。  
*(text modified on 1.01.02; 25.02.13; 12.06.20 ; 01.01.25).*~~

## UCI Track Nations' Cup Standings

### UCIトラック ネイションズカップ ランキング

**3.4.021 bis** At the end of each competition, the order of precedence between riders drawing in the general standings shall be determined according to the greatest number of 1st places, then 2nd places, etc. considering only the placings for which points are awarded.

各大会終了後、総合ランキングにおいて同等の競技者間の序列は、まずは1位の獲得数を考慮し、それでも同点の場合には2位の獲得数・・・と得点が与えられる順位のみ考慮し、多い順により決定する。

If they still stand equal, precedence shall be awarded to the rider with the best classification in the most recent event.

それでもなお同等の場合、直近の大会における順位により序列を与える。

*(article introduced on 1.10.04; modified on 12.06.20/条文は2004年10月1日に導入、2020年6月12日に修正)*

**3.4.022** The general standings of the competition by nation shall be determined by adding the points obtained by the riders of each team in each races.

大会における国別の総合ランキングは、各競技種目において各チームの競技者が獲得したポイントを加算して決定する。

In case of a tie on points, the number of first places shall be taken into account, then the number of second places, and so on.

ポイント数で同点の場合、まず1位の獲得数を考慮して順位を決め、それでも同点の場合は、2位の獲得数を考慮して決める。

*(text modified on 1.01.02; 15.03.16; 12.06.20).*

**3.4.023** The total points obtained by each nation in each competition shall serve, after the last competition of the season, to establish the final general standings by nation.

シーズンの最後の大会が終了した後、当該シーズンのそれぞれの大会において各国が獲得した得点の合計に基づき、国別の最終的な総合ランキングを決定する。

**3.4.024** [abrogated on 12.06.20].

**3.4.025** [abrogated on 15.03.16].

## Chapter V WORLD RECORDS 第V章 世界記録

### General comments 総論

- 3.5.001** The UCI shall recognise solely World Track Records in the following categories and specialities:  
UCIは、次のカテゴリおよび種目においてトラック世界記録を公認する。

### Flying start フライング・スタート

All categories: 200 m and 500 m.  
すべてのカテゴリ: 200mおよび500m

### Standing start スタンディング・スタート

- Men: Team Sprint (on 250 m track only), 1 km, 4 km, 4 km team, hour record
- Women: Team Sprint (on 250 m track only), ~~500 m~~, 1km, 4 km, 4 km team, hour record
- Junior Men: Team Sprint (on 250 m track only), 1 km, 3 km, 4 km team
- Junior Women: Team Sprint (on 250 m track only), ~~500 m~~, 1km, 3 km, 4 km team
- 男子: チーム・スプリント(250mトラックのみ), 1 km, 4 km, 4 kmチーム、アワー・レコード
- 女子: チーム・スプリント(250mトラックのみ), ~~500 m~~, 1km, 4 km, 4 kmチーム、アワー・レコード
- ジュニア男子: チーム・スプリント(250mトラックのみ), 1 km, 3 km, 4 kmチーム
- ジュニア女子: チーム・スプリント(250mトラックのみ), ~~500 m~~, 1km, 3 km, 4 kmチーム

For Masters, Best Performances are covered under Chapter IX MASTERS.  
マスターズについては、最高記録は第IX章「マスターズ」の規定に従う。

(text modified on 01.01.02; 10.06.05, 24.09.09; 30.09.10, **01.01.25**).

- 3.5.002** The World Record is the exclusive property of the UCI.  
「世界記録(ワールド・レコード)」は、UCIの排他的財産である。

The UCI is the exclusive holder of all audio-visual, marketing and other rights relating to any attempt to set a world or any other record. The UCI may surrender those rights on any conditions that it may determine.

UCIは、世界記録またはその他の記録のための企画に関するテレビ、ラジオ、マーケティングおよびその他の権利を独占的に所有する。UCIは、自らが定める条件に従い、それらの権利を譲渡することができる。

(text modified on 1.01.02).

- 3.5.003** Only the UCI may recognise and confirm a world record.  
UCIのみが、自転車競技の世界記録を公認することができる。  
(text modified on 1.01.02).

- 3.5.004** The UCI shall keep an up-to-date list of the Olympic records which it shall publish regularly.  
UCIは、オリンピック記録のリストを最新に更新し、定期的に公開する。  
(text modified on 05.03.18)

### 3.5.005

Records may be set during a competition or during a special attempt that shall also be ridden in accordance with the relevant UCI regulations.

記録は、競技大会または関連するUCI規則に従って実施される特別な記録挑戦会において達成することができる。

Any special attempt requires the prior written authorization of the UCI. In this regard such authorization is subject to the requirements determined by the UCI including, but not limited to, requirements related to the UCI Anti-Doping Rules. Riders making a special attempt must be included in the UCI Registered Testing Pool and provide accurate and up-to-date whereabouts information and must be subjected to antidoping controls collected and analysed in accordance with Athlete Biological Passport programme as implemented by the UCI. If the rider is not in the Registered Testing Pool or does not have any Athlete Biological Passport, all the associated costs for testing the rider or any extra controls shall be borne by the rider.

いかなる特別な挑戦も事前に書面によるUCIの承認を必要とする。その際、このような承認はUCIアンチ・ドーピング規則に関連するものを含む、UCIが定める要件に従うものとする。特別な挑戦を希望する競技者は、UCI検査対象者登録リストに含まれ、正確かつ最新の居場所情報を提供しなければならず、UCIによって実施される競技者バイオロジカル・パスポート・プログラムに従って収集され、分析されたアンチ・ドーピング検査を受けなければならない。競技者が検査対象者登録リストに登録されておらず、競技者バイオロジカル・パスポートを有していない場合は、当該競技者を検査するためのすべての関連経費またはすべての特別な検査は当該競技者が負担しなければならない。

Moreover a special attempt must be authorized in writing in advance by the national federation of the rider(s). This authorization must reach the UCI no later than two months prior to the attempt.

さらに、特別な記録挑戦は、競技者の所属する国内連盟により事前に書面により承認されていなければならない。この承認は、遅くとも記録挑戦の2ヵ月前にUCIに通知されるものとする。

Specific World Record attempts shall not take place during the World Championship competitions other than for the hour record.

世界選手権大会中における特別な世界記録挑戦は、アワー・レコードを除き、認められない。

Each application for ~~a World Record~~ **Hour record** attempt must state a specific time and a single date for that attempt. **For the other World Record special attempts, the organiser (rider, national federation, team, or other) must identify a time window of maximum 2 hours in which the attempt must take place. The rider may make more than one attempt for the record provided that the attempts start within the declared 2 hours window.** In the event of a mishap, the attempt may be rescheduled for the day after the fixed date, **following the same principle.**

**世界記録アワー・レコード挑戦の申請にあたっては、特定の日付と時間を指定しなければならない。その他の特別な世界記録挑戦については、その主催者(競技者、国内連盟、チーム、その他)が、挑戦を行う2時間以内の時間枠を指定しなければならない。競技者は、届け出た2時間の枠内で挑戦を開始する限り、記録のために複数回の挑戦を行うことができる。事故が発生した場合は、同様の原則に従い、所定の日付の翌日に再度挑戦を行うことができる。**

**If the organiser wishes to alter the date or time after receiving UCI authorisation, it is imperative that all relevant parties be duly notified by the organiser, particularly with regards to the facilities, timekeeping, commissaires and doping control.**

**Furthermore, the organiser shall submit a formal request for authorisation to the UCI, accompanied by a statement confirming that all necessary measures have been taken to ensure full compliance with the applicable provisions.**

**主催者は、UCIの承認を受けた後で日付や時間の変更を希望する場合、施設、計時、コミセール、アンチ・ドーピング検査をはじめとする関係者全員に対して、必ず正式に通知しなければならない。**

さらに、主催者は、適用される規定を完全に順守するために必要な措置がすべて講じられたことを確認する声明書を添付し、UCIに正式な承認申請を提出するものとする。

*(text modified on 1.01.02; 15.05.14; 1.02.15;01.10.19;01.01.25).*

- 3.5.006** The public and the Press shall be able to attend World Record attempts for their full duration.  
世界記録挑戦が行われる全期間にわたり、一般の観客および報道関係者が観戦できる。
- The number of spectators and Press personnel may be limited in the interest of sporting performance, subject to prior UCI agreement.  
観客および報道関係者の人数は、パフォーマンスに影響しないよう、UCIとの事前協議により制限することができる。
- 3.5.007** For record attempts outside competition the rider or the team shall take the track alone.  
大会以外で記録に挑戦する場合は、当該競技者またはチームだけがトラックを走行する。  
*(text modified on 1.01.02).*
- 3.5.008** Records must be set on a UCI-approved track.  
記録挑戦は、UCIが公認したトラックで行われなければならない。  
Only bicycles admitted by the Track Race Regulations may be used.  
トラック競技規則に適合した自転車のみ使用できる。
- A starting block shall be used in all specialities with a standing start, including the hour record.  
アワー・レコードを含むスタンディング・スタートを行うすべての競技において、スターティング・ブロックを使用する。
- 3.5.009** If the record attempt takes place in a country other than that of the National Federation of the rider, both Federations shall reach a written agreement which shall ensure that the attempt may be made under the best possible circumstances, especially with regard to policing services, timekeeping, commissaires and the drug test.  
当該競技者が所属する国内連盟以外の国において記録挑戦を行う場合、双方の国内連盟は可能な限り良好な環境下(特に警備、計時、コミセール、薬物検査)において挑戦が行われるよう保証するため、書面により合意しなければならない。  
*(text modified on 1.01.02;01.10.19).*
- 3.5.010** Any costs incurred by the attempt shall be met by the rider (including the travel and accommodation costs of the international commissaire and the drug-test inspector, the laboratory costs and other UCI expenses).  
記録挑戦に伴って発生する経費(国際コミセールおよび薬物検査官の旅費、宿泊費、検査所の検査料、その他のUCIの経費を含む)は当該競技者が負担する。
- If the attempt takes place in some other country, the National Federation of that country shall be entitled to be reimbursed any expenses it may have had to incur.  
記録挑戦がその他の国において行われる場合、その国の国内連盟は発生した経費の返済を受ける権利を有する。
- The rider's National Federation shall be held jointly liable for paying costs incurred by the attempt.  
当該競技者の国内連盟は、記録挑戦に伴う経費について共同責任を負う。

### Time-keeping 計時

**3.5.011** Record attempts shall be electronically timed lap by lap to the nearest thousandth of a second.  
記録挑戦は、各周回を1,000分の1秒単位で電子計時機により計時する。

**3.5.012** Electronic time-keeping of hour record attempts must be accompanied by a system of manual time-keeping. That time-keeping shall be conducted by two timekeepers approved by the National Federation of the country where the attempt takes place.  
アワー・レコードの電子計時には、手動の計時システムも加えなければならない。計時は競技開催国の国内連盟が承認した2名の計時員が実施する。

**3.5.013** Recorded times shall be entered on the time-keeping sheets that then have to be signed by the timekeeper that fills them in.  
記録されたタイムは計時シートに記入し、記入した計時員が署名する。

### Verification

#### 証明

**3.5.014** A record set during a competition shall be confirmed only if a UCI international commissaire has been monitoring the race as member of the Commissaires Panel and signs the report referred to in article 3.5.016.

競技大会中に達成された記録は、UCI国際コミセールがコミセール・パネルのメンバーとしてレースのモニタリングをし、第3.5.016条に規定する報告書に署名した場合にのみ承認される。

**3.5.015** Any record attempt shall be authorised in writing beforehand by the National Federation of the country where the attempt takes place. The National Federation shall appoint a UCI international commissaire to supervise the attempt. For an hour record attempt, the commissaire shall be appointed by the UCI.

記録挑戦を行う場合、会場となる国の国内連盟によって事前に書面により承認されなければならない。当該国内連盟は、その挑戦を監督するUCI国際コミセールを指名する。アワー・レコード挑戦の場合は、コミセールはUCIによって任命される。

*(text modified on 15.05.14)*

### Report

#### 報告

**3.5.016** A succinct report specifying the circumstances in which the record has been set shall in all cases be drawn up on the models provide by the UCI. The report shall be immediately written and signed by the UCI international commissaire and by at least one other official present and by the rider(s) who set the record.

記録が達成された場合には必ず、UCIが提示する見本に従い、その状況を明記した簡潔な報告書を作成する。報告書はUCI国際コミセールが速やかに記入し、署名はUCI国際コミセールと、少なくとも1名の公式役員および記録を達成した競技者(1名または複数)が行う。

See appendix 1

付属書1を参照

*(text modified on 1.01.02).*

**3.5.017** The international commissaire shall then send the report, with the original time-keeping sheets, to the UCI.

国際コミセールは、UCIに対して計時記録票の本紙を添えて報告書を送付しなければならない。

### Anti-Doping Control

#### アンチ・ドーピング検査

**3.5.018** A World Record shall only be validated upon the requirement that the rider in question submits to an anti-doping control immediately after the end of the race. For team events, all team members who have set the new record shall undergo an anti-doping

control.

世界記録は、当該競技者が競技終了後直ちにアンチ・ドーピング検査に服するという必要条件の上で有効とされる。チーム競技の場合は、新記録を達成した競技者全員がアンチ・ドーピング検査を受けなければならない。

The anti-doping control shall be carried out in accordance with the UCI Anti-Doping Rules.

アンチ・ドーピング検査は、UCIアンチ・ドーピング規則に従って実施される。

The record shall only be confirmed only on the basis of a certificate issued by the WADA-accredited laboratory indicating that the analysis of the sample did not turn out positive (i.e. no adverse analytical finding was declared).

記録は、WADA認定検査所により、検体分析が陽性結果でない(違反が疑われる分析報告がなされなかった)証明書が発行された場合にのみ承認される。

*(text modified on 1.01.02, 18.06.10, 05.03.18).*

## Confirmation

### 承認

- 3.5.019** No record shall be confirmed if it does not comply with all applicable provisions.  
記録は、適用規則に合致しない場合は承認されない。
- 3.5.020** A record beaten the same day shall not be confirmed.  
同日中に更新された記録は、承認されない。
- 3.5.021** Records established during World Cup rounds, World Championships and Olympic Games may be confirmed by a certified copy of the official result communiqué, signed by the Chief Commissaire and by the UCI Technical Delegate. In case of disagreement, a request for conformation may be lodged with the Management Committee pursuant to the following articles.  
ワールドカップ大会、世界選手権大会およびオリンピック大会で樹立した記録は、チーフ・コミセーラおよびUCI技術代表によって署名された公式結果コミュニケの認証謄本によって承認される。承認されなかった場合、下記の条項に従い承認申請を理事会に提出することができる。  
*(text modified on 01.01.02; 10.06.05/条項は2002年1月1日, 2005年6月10日に改訂).*
- 3.5.022** Notwithstanding the application of article 3.5.021, a World Record shall be recognised only if confirmed by the UCI.  
第 3.5.021条の適用を妨げることなく、世界記録はUCIによって承認された場合にのみ公認される。
- 3.5.023** A request for confirmation shall be lodged by the rider that set the record or by his National Federation. To be considered, the request shall have reached UCI headquarters at the latest one month after the date the record was set.  
承認の申請は、記録を樹立した競技者またはその競技者の国内連盟によって行われなければならない。この要求は、記録が樹立された日から遅くとも1ヵ月以内にUCI本部に届かなければならない。
- 3.5.024** If the UCI considers that there exist circumstances opposing confirmation, it shall invite the rider or his representative to elucidate those circumstances before taking a decision. If that is not done and if the record is not confirmed, the rider may lodge an appeal with CAS.  
承認できない状況があるとUCIが判断した場合、競技者またはその競技者の代理人を招へいし、当該状況に関する説明を受けてから決定を下す。こうした方法がとられないまま記録が承認されなかった場合、競技者はスポーツ仲裁裁判所に提訴することができる。  
*(text modified on 1.01.10).*

- 3.5.025** The UCI shall keep an up-to-date list of confirmed world records which it shall publish regularly.  
UCIは承認した世界記録のリストを常に更新し、定期的に公開する。

## Hour Record.

### アワー・レコード(1時間走)

- 3.5.026** The Hour Record is the greatest distance achieved in one hour on a traditional bicycle, as defined in articles 1.3.006 to 1.3.010 and 1.3.019 of the rules.  
アワー・レコードとは、当規則の第1.3.006条から第1.3.010条および第1.3.019条に規定される、従来の伝統的な自転車を使用して1時間に達成された最長距離である。  
(text modified on 15.05.14)

- 3.5.026bis** [Abrogated on 15.05.2014]

- 3.5.027** The bicycle and other riding components as required in the equipment submission form available on the UCI website shall be submitted to the UCI for approval no later than 15 days before the date of the attempt.  
UCIウェブサイト入手可能な機材承認申請書で要求される自転車およびその他の自転車構成要素は、記録挑戦の15日前までにUCIに提出し、承認を受けなければならない。

(text modified on 15.05.14 ; **01.01.25**)

- 3.5.028** The rider starts from the pursuit line as defined in article 3.6.084.  
競技者は、当規則第3.6.084条に規定する中央線からスタートする。

- 3.5.029** The timekeeper shall, by ringing a bell, indicate the last lap (or the lap during which the hour expires) when the time remaining to ride is less than the average time realised over one lap of the track.  
計時員は、残りの走行時間が平均の周回時間よりも少なくなった時に、最終の周回(またはその周回の間に1時間が経過する周回)を鐘を鳴らして知らせる。

- 3.5.030** The attempt shall terminate when the rider crosses the pursuit line from which he started. The end shall be indicated by a single pistol shot.  
この挑戦は、競技者がスタートした中央線を通じた時点で終了する。終了はピストル1発の合図で知らせる。  
(text modified on 04.03.19)

- 3.5.031** The distance covered in the hour shall be calculated as follows:  
1時間に走行した距離は下記により算出する。

$$D = (L \text{ Pi} \times \text{TC}) + \text{Di C}$$

$$\text{DiC} = \frac{L \text{ Pi} \times \text{TRC}}{\text{TTC}}$$

Where: D= distance covered in the hour  
L Pi = length of track  
TC = number of complete laps before the last lap  
Di C = additional distance  
TTC = time of the last complete lap  
TRC = time remaining to ride at the beginning of the last lap

ただし: D=1時間で走行した距離  
LPi=トラックの周長  
TC=最終周回前までの完走周回数  
DiC=補足距離  
TTC=最終周回タイム  
TRC=最終周回開始時点での残りの走行時間



**3.5.032** The distance covered shall be rounded down to the nearest metre. The Hour Record may not be beaten by less than one metre.  
走行距離は、1m単位未満を切り捨てる。アワー・レコードは1m未満の差では更新することはできない。  
(text modified on 15.05.14)

**3.5.033** If, between the expiry of the hour and the end of the last lap, an incident occurs to prevent completion of the lap, the additional distance shall be calculated on the basis of the time of the lap before last.  
1時間終了後に、最終周回を完了しないうちに完走できない事故が生じた場合、補足距離の算出にはその前の周回の時間を用いる。

### **Best hour performance behind derny**

#### **デルニー追走の最優秀アワー・パフォーマンス**

**3.5.034** The best hour performance behind derny is the greatest distance achieved in one hour on a bicycle in compliance with articles 1.3.006 to 1.3.010.  
デルニー追走の最優秀アワー・パフォーマンスとは、第1.3.006条から第1.3.010条に適合する自転車により1時間に最大の距離を達成することである。

The moped (derny) must comply with articles 3.6.029 to 3.6.051 and the attire of the moped pacers must comply with article 3.6.063. In no case the machine may be fitted with a roll behind the rear wheel.

このモペッド(デルニー)は第3.6.029条から第3.6.061条に適合しなければならず、モペッド・ペーサの服装は第3.6.063条に適合しなければならない。このマシンは後輪後方にローラーを装着してはならない。

The bicycle and the moped (derny) shall be submitted to the Equipment Unit for approval at least 15 days before the date of the attempt.

自転車とモペッド(デルニー)は、挑戦の15日前までに機材委員会に提出し、承認を受けなければならない。

(article introduced on 10.06.05/条項は2005年6月10日に導入).

**3.5.035** The articles 3.5.028 to 3.5.033 of the hour record regulation shall apply.  
アワー・レコードに関する第3.5.028条から第3.5.033条の規則が適用される。  
(text modified on 15.05.14).

## Chapter VI EQUIPMENT AND INFRASTRUCTURE

### 第VI章 器具・装備と基礎的な設備

#### § 1 Starting Blocks

##### スターティング・ブロック

- 3.6.001** The starting blocks shall be constructed in order that they are easy to handle and removable from the track surface in 5 seconds maximum. They must be tested and approved by the UCI Technical Delegate or the competition Chief Commissaire.  
スターティング・ブロックは操作が容易な構造とし、トラック上から最大5秒以内に取り除くことができなければならない。これらは、競技大会時にUCI技術代表あるいはチーフ・コミセールにより試験され、承認されなければならない。  
*(text modified on 1.01.02).*
- 3.6.002** The bicycle shall be held in a vertical position, whatever the banking of the track. For that purpose, the starting block shall be fitted with adjustable feet.  
自転車は、走路面の傾斜に関わらず、垂直に保持されなければならない。このため、スターティング・ブロックは、調節可能な脚をもったものでなければならない。
- 3.6.003** The bicycle shall be held firmly by means of a brake that grips the edge of the rear wheel rim.  
ブレーキで自転車の後輪リムの端をはさむことにより、自転車をしっかりと保持しなければならない。  
*(text modified on 1.01.02).*
- 3.6.004** The brake shall be adjustable in height so that it can block wheels of different diameters and in width to grip rims of different thickness.  
ブレーキは、異なった直径や厚みのリムを固定するために、高さや厚みを調節できるものでなければならない。
- 3.6.005** The brake shall release the rear wheel at the moment of the start, so that all competitors start at exactly the same moment.  
競技者全員が完全に同時にスタートできるよう、ブレーキはスタートの瞬間に後輪を開放するものとする。
- 3.6.006** **(N)** The brake of the starting block shall be released by the electronic system which simultaneously triggers the chronometer.  
スターティング・ブロックのブレーキは、電子システムにより開放し、同時に計時開始を行えるものとする。

#### §2 Motorbikes for motor-pacing

##### ドミフォン用のオートバイ

- 3.6.007** Machines used for training shall comply with the drawing in article 3.6.028.  
誘導用のオートバイは第3.6.028条の図面に合致したものでなければならない。
- All the measurements in the drawing are taken from the centre of the rear wheel spindle or from a fixed point on the framework as near as possible to the rear wheel spindle (this point being clearly defined) and from the ground.  
図面の寸法は、すべて後輪スピンドルの中心(軸)または、後輪スピンドルにできる限り近いフレームの固定点から(この固定点は明示されなければならない)および地面から測定して描かれている。
- 3.6.008** The machines shall be single track, of unspecified make and model and shall be driven by a single driver.

オートバイは単軌道でなければならない、メーカーおよび機種は指定しないが、単座でなければならない。

- 3.6.009** The engine and the frame shall correspond exactly to standards of the original model as defined by the constructor  
エンジンおよびフレームは、製造業者が定義づけているオリジナル・モデルの規格と全く同じものとする。

## **Engine** エンジン

- 3.6.010** The engine capacity shall be 500 cc. minimum and 1000 cc. maximum.  
エンジンの排気量は500ccから1000ccまでとする。
- 3.6.011** These engines shall be of the single or double cylinder, vertical type. Flat Tween engines are forbidden.  
エンジンは、直立の単気筒または二気筒とする。水平対向(フラット・ツイン)のエンジンは禁止する。

## **Frame** フレーム

- 3.6.012** The machine shall be of a commercially available type. The width of the framework shall be 350 mm. maximum. The rear shock absorber shall be removed and replaced by a round tube of the same diameter as the tubes of the frame, that is to say 30 mm.  
オートバイは、市販されているものと同じ種類とし、フレームの幅は350mm以内とする。後部のショック・アブソーバーは取り外し、フレームのチューブと同じ直径すなわち30mmの円形チューブに取り替える。

## **Saddle** サドル

- 3.6.013** The saddle, of a commercially available type, shall be 300 mm wide and 350 mm long. The position of the pacer being what is referred to as “standing”, the saddle shall be set tipped forward. The saddle may in no case be modified; the addition of cushions, leather, cloth, etc., which might afford additional shelter, shall be absolutely forbidden. The front outer edge of the saddle shall be set at 800 mm from the ground and 250 mm forwards of a perpendicular passing through the rear wheel spindle. The rearmost point of the saddle shall be set at 1030 mm from the ground and touching that same perpendicular passing through the rear wheel spindle.  
サドルは、市販されている種類のもので、幅300mm、長さ350mmとする。ペーサは「スタンディング」ポジションをとるため、サドルは前方へ傾けて装着する。サドルは改造してはならず、クッション、革、布など風除けとなる可能性のあるものを取り付けることは厳禁とする。サドルの前方外側の縁は、地面から 800mmの位置に設置し、後車軸を通る垂直面より前方250mmの位置とする。サドルの最後尾の地点を地面から1030mmの位置とし、同様に後軸を通る垂直面と一致する位置とする。

## **Wheels** 車輪

- 3.6.014** The wheels shall comprise metal rims and commercial spokes. They shall be of a maximum diameter of 650 mm. Tyres: front wheel 350 x 19, rear wheel 350 or 400 x 19.  
車輪は、金属製のリム及び市販のスポークから成るものとし、最大径65cmとする。タイヤ:フロント・タイヤは350×19、リヤ・タイヤは 350または 400×19とする。
- 3.6.015** A reliable brake shall act on the front wheel. The brake acting on the rear wheel shall serve merely to slow down the bicycle.

停止するためのブレーキは前輪で行い、後輪のブレーキは減速用のためのみに行う。

### Handlebar

#### ハンドルバー

- 3.6.016** The handlebar shall be made in one piece. Its width to the rear shall be 700 mm maximum (width taken at the exterior of the grips).  
ハンドルバーは一体成形でなければならず、後端までの最大幅は700mm(グリップ外側の位置で測定)とする。
- 3.6.017** The two grips shall be of the same height. The height above the ground shall be 1000 mm minimum and 1050 mm maximum. The height may be adjustable within those limits.  
2つのグリップは同一の高さとし、地面からの高さは最低1000mm、最大1050mmとする。この範囲内で調節することができる。
- 3.6.018** The rear extremity of the grips of the handlebar shall pass through the same perpendicular to the ground as that passing through the foremost point of the saddle, that is to say 250 mm forwards of the rear wheel spindle.  
ハンドルバーのグリップの最後端は、サドルの前端を通る垂直線と同じ位置になければならない。すなわち後車軸の前方250mmの位置とする。
- 3.6.019** No lever or any other controlling device may, in its operating position, project beyond the rearmost extremity of the grips. Leather devices, levers or hooks and other accessories fixed to the grips shall be absolutely forbidden.  
いかなるレバーまたは操舵装置も、グリップの後端から突出して作動してはならない。ハンドルバーに革製装置、取っ手、ホックその他の付属品を取り付けることは厳禁とする。
- 3.6.020** Each pacer shall hold his handlebar with both hands. Driving with one hand alone shall be authorised only when adjusting the engine or in cases of danger.  
各ペーサーは、両手でハンドルバーを握る。片手操縦は、エンジンを調整する場合または危険な場合にのみ許可する。

### Footrests

#### フット・レスト

- 3.6.021** Footrests shall be fixed to the frame tubes to the left and right. Each footrest shall comprise a "sole" and a sheet metal toe-cap.  
フット・レストは、フレーム・チューブの左右に取り付け、各フット・レストは、底板とそれを取囲む板金で作られる。
- 3.6.022** The sole of the footrest shall comprise a flat plate, whose dimensions shall be 120 mm wide by 240 mm long overall. It shall be rounded into a semicircle to the rear. The toe-cap shall measure 80 mm to the fore and 200 mm to the rear; it shall be welded around the sole.  
フット・レストの底板は金属の平板で幅120mm、全長は240mm、後端は半円形にする。底板の回りに前部高さ80mm、後部高さ200mmの金属板を溶接する。
- 3.6.023** The centre of the footrest shall align on the same perpendicular to the ground as that of the foremost point of the saddle and rearmost points of the handlebar. The front of the footrests shall be permanently fixed at 240 mm from the ground.  
フット・レストの中心は、サドルの前端およびハンドルバーの後端と同じ垂直線上に位置していなければならない。フット・レストは、前部が地面から240mmの高さでしっかり固定する。
- 3.6.024** The rear shall be adjustable. However, the both footrests shall always be set to the same height for all motorbikes used in any given competition.

後端は調節可能とするが、2つのフット・レストは同一競技で使用されるオートバイに関しては全て同じ高さとする。

- 3.6.025** The overall width between the outer edges of the two footrests shall be 650 mm maximum.  
フット・レストの外側の最大幅は650mmとする。

## Roll

### ローラー

- 3.6.026** Each machine shall, behind the rear wheel, be fitted with a roll the tube of which shall be of a maximum diameter of 35 mm. The width of the roll shall be 600 mm. The centre of the roll spindle shall be set 335 mm from the ground.  
各マシンには、後車輪の後方に最大直径35mmのローラーを付けなければならない。ローラーの幅は600mmとする。ローラーの軸の中心は、地面から335mmの位置とする。

- 3.6.027** The roll shall be fixed to the rear of the frame using cranked flat irons; the irons shall be 35 mm wide by 6 mm thick. Two distance pieces hold the roll in the correct position; these distance pieces shall also be made of flat iron strip, 35 mm wide by 6 mm thick. The distance between the rear-wheel spindle and the roll shall be adjustable in 50 mm steps from a minimum of 600 mm to a maximum of 800 mm.  
ローラーは、35×6 mmの平材で作られたL字形アームでフレームの後方に取り付ける。2つのスペーサーでローラーを正しい位置に保つ。これらのスペーサーも厚さ 6mm、幅35mmの鉄の平材を使う。後車軸とローラーとの距離は50mm間隔で調節可能とし、最小600mmから最大800mmとする。

- 3.6.028**

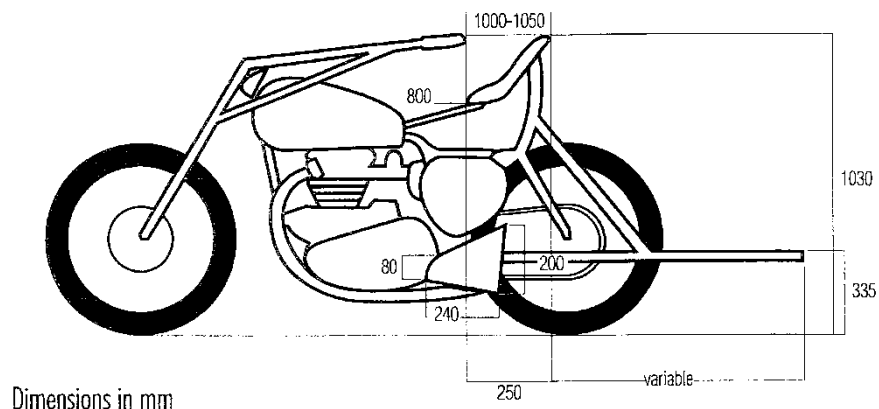

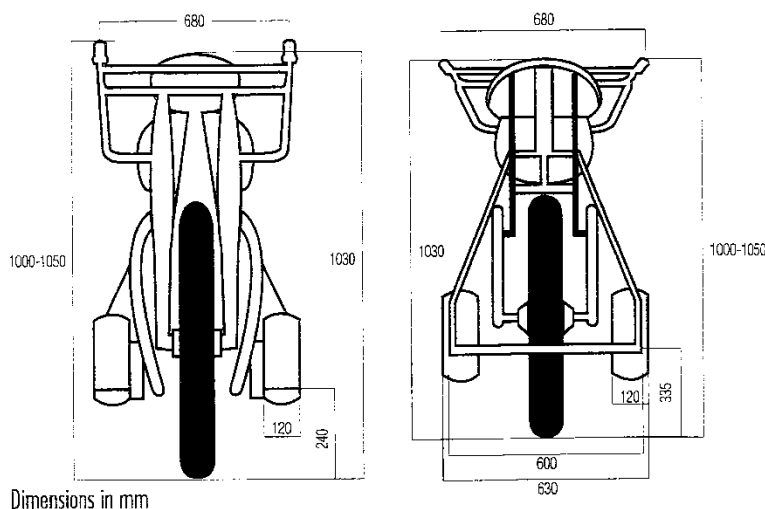

**§ 3 Mopeds**  
**モペッド**

**3.6.029** As the moped is meant to replace human pacing, the shelter that it affords shall be fundamentally the same as that afforded by a bicycle.  
モペッドは人間のペーサに代るものであるので、基本的には自転車と同じ程度の風防を与えるものとする。

**3.6.030** No part of the moped may be surrounded by leather, rubber, felt or other materials that could act as an artificial wind-break.  
モペッドのいかなる部分も、人為的に風防となる革、ゴム、フェルトまたはその他の物質で囲ってはならない。

**3.6.031** The moped shall comply strictly with the following provisions.  
モペッドは、下記の条項に厳密に合致しなければならない。

**Engine**  
**エンジン**

**3.6.032** The machine shall be fitted with an engine of 100 cc maximum which will serve merely to help the pacer pedal.  
モペッドには、ペーサのペダル補助のみを目的とした最大限100ccのエンジンを取付けなければならない。

**3.6.033** The use of a free wheel shall be absolutely forbidden; a fixed front chain-wheel shall be mandatory.  
フリーホイールの使用は、厳禁とし、固定したフロント・チェーン・ホイールを義務づける。

**Frame**  
**フレーム**

**3.6.034** The machine shall be a single-track one-seater.  
フレームは、単軌道で単座とする。

**3.6.035** The machine, including the front fork, shall be made of tubing, similar in every respect to that used for the construction of an ordinary bicycle.  
フレームは、前フォーク(フロントフォーク)を含め、すべての点において普通の自転車で使用されているのと同様にチューブで作られたものとする。

**3.6.036** The height of the frame with a rake similar to that of a bicycle shall be between 560

mm minimum and 580 mm maximum (distance taken from the chainset spindle to the axis of the upper tube).

自転車と同様にキャスト角に沿って計測したフレーム高は、最小560mmから最大580mmの間とする(チェーンセットからトップ・チューブの中心までの間隔)。

**3.6.037** The height of the chainset spindle above the ground shall be from 230 mm minimum to 290 mm maximum.

チェーンセットの地面からの高さは、最小230mmから最大290mmとする。

**3.6.038** The width of the chainset (including pedals) shall be 380 mm maximum.

チェーンセット(ペダルを含む)の幅は、最大380mmとする。

### Saddle

#### サドル

**3.6.039** The saddle shall be of a commercially available racing model in leather; it shall measure 300 mm maximum in length by 150 to 180 mm in width. The saddle shall overhang the frame by an equal distance on each side.

サドルは、市販されている革製のレース用モデルで、長さは最大 300mm、幅は150mmから180mmとする。左右同じ幅でフレームから張り出すように装着する。

**3.6.040** The saddle may not be in any way modified. The addition of cushions, leather, cloth, etc. to provide additional shelter shall be absolutely forbidden.

サドルはいかなる方法であっても改造してはならない。風防のために、クッション、革、布等を取り付けることは厳禁する。

**3.6.041** The foremost tip of the saddle peak shall be placed:

サドルの先端は下記の位置とする。

(a) 450 mm from the axis of the steering expander tightening bolt on tracks of 200 metres and more;

200m以上のトラックの場合、ハンドル・ステムの引上げボルトの軸から450mm

(b) 400 mm from the axis of the steering expander tightening bolt on tracks of less than 200 metres.

200m以下のトラックの場合、ハンドル・ステムの引上げボルトの軸から400mm

**3.6.042** The height of the rear of the saddle above the ground shall be 870 mm minimum.

サドルの後部の高さは、地面から870mm以上とする。

### Handlebar

#### ハンドルバー

**3.6.043** The handlebar shall be made in one piece and be a maximum 500 mm across (distance measured at the extremities of the grips).

ハンドルバーは一体成形で、最大幅500mm(グリップの外側を測った寸法)とする。

**3.6.044** The handlebar shall be 30 mm below the level of the steering expander tightening bolt which bolt shall itself be 900 mm above the ground. The handlebar grips shall therefore be 870 mm from the ground (distance measured from the top of the grips).

ハンドルバーは、地面から900mmの高さのステム引上げ棒の頭から下方30mmとする。したがって、グリップは地面から 870mmとする(グリップの上面から計測した寸法)。

For tracks of less than 200 m, the handlebar grips shall be 920 mm from the ground (distance measured from the top of the grips).

200m以下のトラックでは、グリップの高さは地面より920mmとする(グリップの上面から計測した寸法)。

- 3.6.045** The rearmost points of the handlebar shall be 200 mm maximum to the rear of the steering expander tightening bolt. The tube ends shall be filled, and the grips may be clad in insulating tape. Rubber grips shall be absolutely forbidden.  
ハンドルバーの後端は、ステム引上げ棒の後方200mm以内でなければならない。両端は塞ぎ、グリップは絶縁テープで巻きつける。ゴム製のグリップは厳禁する。

## Wheels

### 車輪

- 3.6.046** The wheels shall comprise metal rims. They shall be of 650 mm diameter and fitted with a 55 mm section tyre  
車輪は、金属製のリムで構成する。前輪の直径は650mmで、55mmの断面のタイヤを装着する。
- 3.6.047** The rear wheel shall be of 700 mm diameter and shall be fitted with a 42 mm section tyre.  
後輪の直径は700mmで、42mmの断面のタイヤを装着する。

## Tank

### タンク

- 3.6.048** The tank, being cylindrical, measuring 180 mm in diameter by 265 mm in length and taking a petrol (gasoline) and oil mixture, shall be fixed to the steering pin.  
タンクは、直径180mm、長さ265mmの円筒形で、オイル混合のガソリンを入れてステアリングピンに取付ける。

## Mudguard

### 泥除け

- 3.6.049** The mudguard shall be made of steel.  
泥除けは鋼製とする。
- 3.6.050** The width of the rear mudguard shall be 70 mm maximum. It shall be made as a single piece and form a protective shield on both sides. Its foremost point shall be fixed to the frame tubes and its rearmost point to the rear wheel spindle. It shall be 140 mm high. The distance between the steering expander button and the perpendicular with the ground passing through the rear end of the mudguard shall be 1250 mm. The distance between the rear of the saddle and the perpendicular with the ground, passing through the rear end of the mudguard, shall therefore be 500 mm minimum.  
後部泥除けの幅は70mm以下とする。単一部分とし、両側は防護板とする。端をリヤ・ホイールの軸の前方でフレーム・チューブに固定する。高さは140mmとする。ハンドルバーのステム引上げ棒と泥除けの最後部を通る垂直線との距離は、1250mmとする。サドルの後部と泥除けの最後部を通る垂直線との距離は、500mmとする。

- 3.6.051**

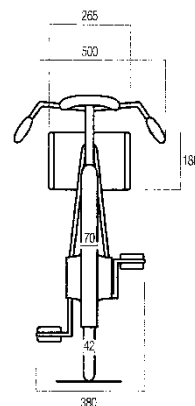

Dimensions in mm



**§ 4 Attire of motor-pacers**  
**ペーサの服装**

**3.6.052** Motor-pacers shall wear a leather jacket of the following dimensions:  
 ドミフオンのペーサは、下記の寸法に従った革のジャケット(上着)を着用する。

- length of the back without collar	- えりを含めない背丈	67 cm
- width of the back at sleeve level	- そでの高さで測った背幅	45 cm
- width of chest at sleeve level	- そでの高さで測った胸幅	35 cm
- circumference of chest taken under the arms	- わきの下で測った胸囲	120 cm
- circumference of the bottom of the jacket	- 裾幅	120 cm
- length of sleeve from shoulder seam to elbow	- ひじの縫目に沿って測ったそで丈	60 cm
- circumference of sleeve around biceps	- 二頭筋の廻りで測ったそで回り	40 cm
- circumference of sleeve around wrist	- 手首で測ったそで回り	28 cm
- circumference of collar	- えり丈	44 cm
- height of collar	- えり幅	3.5 cm

**3.6.053** The collar shall be closed by two hooks. The jacket shall zip up the back (from the bottom up).  
 えりは2つのホックで締め、ジャケットは背中側の裾からえり元までファスナーで締める(ファスナーはジャケットの裾から上に向かって締める)。

**3.6.054** The jacket may not be opened during the race or in any way modified for the purpose of favouring a rider.  
 レース中にはジャケットのファスナーを開けていてはならない。また、ジャケットは競技者に有利になることを目的とするいかなる改造も行ってはならない。

**3.6.055** Pacers shall wear leather trousers, without gaiters, and of the following dimensions:  
 ペーサは、ゲートルがつかない革製の下記の寸法のズボンを着用する。

- length of outer leg	- 外側の脚丈	94 cm
- length of inner leg	- 内側の脚丈	68 cm
- circumference of waist	- ウエスト	102 cm
- circumference of hip across the buttocks	- しり回りで測ったヒップ	114 cm
- circumference of thigh	- もも回り	72 cm
- circumference above the knee	- 膝上寸法	48 cm
- circumference below the knee	- 膝下寸法	36 cm
- circumference of calf	- ふくらはぎ回り	40 cm
- circumference of ankle	- ズボン裾回り	30 cm

**3.6.056** The leather trousers shall also have a 22 cm wide cloth belt with, to the rear and pointing downward, a rubber tail 48 cm long by 9 cm wide.  
 上記に寸法を示した革ズボンには、幅22cmの布ベルトを付け、この布ベルトの後ろに、上から下へ向けて長さ48cm、幅9cmのゴム製留めひもを付ける。

**3.6.057** The trousers shall have no openings other than on the outside of each leg, running 40 cm up from the ankle. These openings shall be secured by zip fasteners closing from the top down.  
 ズボンの各脚の外側にのみ、くるぶしから上方へ開けて、長さ40cmにわたって開口を付けファスナーで上から下へ締める。

**3.6.058** The trousers shall be held up by straps crossing and secured behind with rubberised loops.

ズボン、後ろのゴム製留めひもに交差して付けたズボンつりで支える。

- 3.6.059** Under their leather suits, pacers shall wear only a light, tight-fitting jersey and cyclist's racing shorts. The jacket must close without straining the seams or the zipper. The jerseys shall be of equal thickness throughout and may in no way be padded. There may be no openings in underclothes and jerseys.  
革の着衣の下は、軽量のぴったりと合ったジャージと競技用パンツのみを着用する。上着は、縫い目やファスナーを引っ張ることなく締められなければならない。ジャージは、詰め物をせず、全体が均等な厚さのものとする。ジャケットの下の着衣やジャージには開口を付けない。
- 3.6.060** Pacers may wear only one pair of socks. They must be held up by suspenders.  
ペーサは、1足のソックスだけの着用が認められ、ガーターで保つものとする。
- 3.6.061** Only normal-size, fully enclosed leather boots shall be permitted.  
普通サイズの革製レースブーツのみが着用を認められる。ブーツは完全に閉めていなければならない。
- 3.6.062** A rigid helmet shall be worn at all times during racing and training. It may not be unstrapped or removed during the race. Ear-flaps, which may be fixed to the helmet, may not protrude by more than 1 cm by 3 cm.  
競技中および誘導中には、硬質なヘルメットの着用が義務付けられる。競技中にヘルメットを外したり、あご紐を外したりしてはならない。ヘルメットに付けることが許されるイヤークラスパーは、1cm×3cmの寸法を超えてはならない。

## § 5 Attire of moped pacers モペッド・ペーサの服装

- 3.6.063** All pacers shall wear the same attire:  
ペーサは、全員が同じ服装とする。
- a) a light, short-sleeved pullover
  - b) a clinging rider's jersey with patch pockets; long sleeves shall be allowed; the commissaires may permit the wearing of a supplementary racing jersey
  - c) shorts (tight black descending to mid-thigh)
  - d) special black shoes known as "cyclists' shoes" and all-white or all-black socks
  - e) a pair of racing gloves or a pair of normal unlined gloves but not gauntlet gloves
  - f) a moulded shell hat of the type worn by stayers; it may have neither ear-flaps nor leather, felt or cloth strips that could act as artificial wind-breakers.
- a) 軽量で、袖が短く、頭からかぶって着るシャツ(プルオーバー)
  - b) ポケットを張りつけた、からだにぴったりしたジャージ、長袖でもよい; コミセールは、競技用ジャージを重ねて着用することを認めることができる。
  - c) 競技用パンツは、ももの中ほどまでの黒いぴったりした競技用のもの
  - d) 黒の「サイクリスト・シューズ」と黒か白の無地のソックス
  - e) 競技用の手袋または裏なし、ダブルカフなしの通常の手袋
  - f) ステイヤーと同じく、堅固な材質で、鑄造されたヘルメット。人工的に風除けとなるようなイヤークラップ、革ひも、フェルト、布帯などが付いていないものとする。

## TECHNICAL SPECIFICATIONS AND VELODROMES

### HOMOLOGATION:

### 技術的仕様と自転車競技場の公認

#### §6 Velodromes

## §6 自転車競技場

- 3.6.064** Track events included on the UCI International calendar must be held at a UCI-homologated velodrome. As an exception to the above, the UCI may accept inclusion of non-homologated velodromes on the International Calendar, provided that they fulfil all required guarantees in terms of safety.

UCI国際競技日程に含まれるトラック競技は、UCI公認の自転車競技場において開催しなければならない。上記に対する例外として、安全に関するすべての保証事項を満たすことを条件として、UCIは非公認の自転車競技場を国際競技日程に含めることを容認できる。

Track events included on national calendar may be held at a nationally homologated or a UCI-homologated velodrome.

国内競技日程に含まれるトラック競技は、国内連盟もしくはUCIにより公認された自転車競技場で開催しなければならない。

*(text modified on 14.10.2016)*

- 3.6.065** A velodrome will not normally be approved by the UCI unless it meets the following conditions.

自転車競技場は、下記の条件に合致しなければ通常はUCIの認可を得られない。

*(text modified on 14.10.2016)*

- 3.6.066** The stability and resistance of the materials and fixings which make up the structure of the velodrome shall meet the legislation regarding construction and safety of the country in which it is built and shall take account of specific geological and climatic conditions.

自転車競技場の構造を成す材料と取付物の安定性と耐久性は、競技場が建設される国の建築および安全に関する法律に適合し、特定の地質学的特性および気象条件に配慮したものでなければならない。

These elements, along with general compliance of the construction and construction materials with technical standards and good practice, remain the exclusive responsibility of the owner, contractor, architect, consulting engineer, proprietor, operator, user, organiser or others, in accordance with local legislation or regulations. The UCI is exempt from any responsibility in this regard.

これらの要素、および、建築および建設資材が技術基準ならびに正規の技法に全般的に準拠していることに関しては、現地の法律または規則に従い、建築主、請負業者、設計者、顧問技師、所有者、運営者、使用者、主催者およびその他が独占的な責任を有する。この点に関して、UCIはいかなる責任からも免除される。

Homologation of the velodrome by the UCI rests not on the technical and structural characteristics of the velodrome, but solely on the compliance of its external features with the provisions of the present paragraph at the time of the inspection. The UCI is not liable for any faults or defects which lie out-side the scope of such homologation, or which appear or come to light subsequent to the inspections on which such homologation is based.

UCIによる自転車競技場の公認は、自転車競技場の技術的・構造的特性によるものではなく、査察時時点の当該段落の条項への外面的特性の適合により与えられる。UCIは公認の範囲外、あるいは公認の基礎とする査察後に生じた、もしくは明らかになった過失や欠陥に関して法的責任を負わない。

*(text modified on 1.01.02).*

## 1 - TRACK GEOMETRY

### トラックの構造

#### Form

## 形状

**3.6.067** The inner edge of the track shall consist of two curves connected by two parallel straight lines. The entrance and exit of the bends shall be designed so that the transition is gradual.

トラックの内側の縁は、2つの並行する直線によって結ばれた2つの曲線で構成する。曲線部の出口と入口は緩和曲線を設定する。

The banking of the track shall be determined by taking into account the radius of the curves and the maximum speeds achieved in the various disciplines.

トラックの傾斜は、カーブの半径と諸種目における最高速度を考慮して決定する。

## Length

### 周長

**3.6.068** The length of the track must lie between 133 metres and 500 metres inclusive.

トラックの周長は、133mから500mの間でなければならない。

The length of a track shall be such that a whole number of laps or half laps shall give a distance of precisely 1 kilometre, with a tolerance of + 5 centimetres.

競技場の周長は、ある一定の数の半周回の走行距離がちょうど1KMの距離となるように、正確に+5cm以内の誤差で1 kmの距離となるように決定する。

For the *World Championships* and the Olympic Games the length must be 250 metres. In the interest of the development of track cycling, the UCI may grant a special dispensation for Velodromes already in use.

世界選手権大会およびオリンピック競技大会を行う競技場の周長は250mとする。トラック競技の発展のために、UCIはすでに使用中の自転車競技場に特別な規則適用免除を与えることができる。

*(text modified on 1.01.02, 24.09.09).*

**3.6.069** The length of the track shall be measured 20 cm above the inner edge of the track (the upper edge of the blue band).

競技場の周長は、トラックの内縁(ブルーバンドの上限)の上方20cmのところで計測する。

## Width

### 幅員

**3.6.070** The width of the track must be constant throughout its length. Tracks approved in categories 1 and 2 must have a minimum width of 7 metres. Others tracks must have a width proportional to its length of 5 metres minimum.

トラックの幅員はその周長にわたって一定でなければならない。カテゴリ1または2として公認されるトラックの最小幅員は7mとする。その他のトラックは、その周長に釣り合った最小5mの幅員がなければならない。

*(text modified on 1.01.02).*

## Blue band

### ブルーバンド

**3.6.071** A rideable area sky-blue in colour known as the "blue band" must be provided along the inside edge of the track. The width of this band must be at least 10% of the width of the track and its surface must have the same properties as of the track. No advertising inscription is permissible in this area.

「ブルーバンド」として知られる空色の走行可能エリアは、トラックの内縁に沿って設けられなければならない。このバンドの幅員はトラック幅員の少なくとも10%以上とし、その表面はトラック表面と同特性を有していなければならない。このエリアに広告を表示することは禁止する。

With the exception of mounted riders, no person or object may be on the blue band while one or more riders are on the track.

1名または複数の競技者がトラック上にいるときには、自転車で走行中の競技者を除いて、いかなる人も物もブルーバンド上にあってはならない。  
(text modified on 1.01.02).

## Safety zone 安全地帯

### 3.6.072

Immediately inside the blue band there shall be a prepared and marked safety zone. The combined width of the blue band and the safety zone shall be at least 4 metres for tracks of 250 metres and over, and 2.5 metres for tracks shorter than 250 metres. ブルーバンドの内側に接して安全地帯を設け、境界をマーキングしなければならない。ブルーバンドと安全地帯の合計幅は、250m以上のトラックにおいては最小4m、250m未満のトラックにおいては最小2.5mとする。

With the exception of the commissaries, mounted riders or other persons authorised by the chief commissaire, no person or object (including starting blocks) may be inside the safety zone when a rider is on the track.

競技者がトラック上にいるときには、コミセール、バイクで走行中の競技者あるいはチーフ・コミセールにより許可を与えられた者を除き、いかなる人も物(スターティング・ブロックを含む)も安全地帯上にあってはならない。  
(text modified on 1.01.02; 26.08.04).

### 3.6.072 bis

A fence (**inner fence**), of a construction ensuring the adequate safety for riders at a height of at least 120 cm, must be erected on the inner edge of the safety zone except if the following conditions are met:

下記条件に合致する場合を除き、十分に競技者の安全を保証する構造物である、高さ120cm以上の柵(内柵)を、安全地帯の内側の縁に設置しなければならない。

- 1) there are no height difference or abrupt gradient between the safety zone and the track centre or within the track centre, and
  - 2) inside the safety zone and at a distance of 10 m of the blue band, is no unauthorized person or object in accordance with article 3.6.072.
- 1) 安全地帯とトラック・センター間あるいはトラック・センター内に段差あるいは急斜面がない、および
  - 2) 条項3.6.072に従い、安全地帯の内側およびブルーバンドから10m以内に許可を受けていない者あるいは物がいないこと。

The **inner fence** must be **stable, solidly mounted, and** transparent and in no circumstances may any advertising boards be attached to it. **It must present no protrusions or projecting parts. There must be minimal gap between the bottom of the fence and the safety zone (less than 1 cm).**

この内柵は、ぐらつかないように強固に固定され、透明でなければならない。いかなる場合においても、広告ボードを一切取り付けはならない。突起や鋭利な部分があってはならない。柵の底部と安全地帯の間には最小限の隙間(1cm未満)がなければならない。

In places where the level of the the inner edge of the safety zone is more than 1.5 m. higher than the actual track centre, additional protective measures such as nets, panels, or the like, shall be erected in order to prevent athletes being subjected to injury.

安全地帯の内側の縁がトラック・センターより1.5 m以上高い場合、競技者の負傷を防止するために、ネット、パネル、あるいは同様の付加的な安全対策を講じなければならない。

Any gates provided in the fencing must be fitted with simple and reliable fastenings. They must be kept closed while racing and training is in progress.

柵に設けられた出入り口にはすべて、簡単で確実な締め具を取り付けなければならない。これらは、競技中あるいはトレーニング中には閉じた状態に保たねばならない。

(text modified on 1.01.02; 26.08.04; **01.01.25**·).

## Profile

### 断面

#### 3.6.073

At any point on the track, a cross section of the track surface must present a straight line. In the bankings, the inner edge should have a curved transition onto the blue band.

トラックのいかなる地点においても、トラック走路面の断面は直線でなければならない。コーナー部においては、内側の端はカーブを描いてブルーバンドに連続的につながらなければならない。

#### 3.6.073 bis

At any point of the track or safety zone surface, a perpendicular distance from the surface of at least 3 metres must be guaranteed free of any obstacle.

トラックおよび安全地帯のいかなる地点においても、トラック走路面から垂直方向に3m以内には、いかなる障害物もないことを保証しなければならない。

(text modified on 1.01.02).

## Surface

### 表面

#### 3.6.074

The surface of the track shall be completely flat, homogenous, non-abrasive. The tolerance of flatness for the track surface shall be 5 mm over 2 metres. The coating shall be uniform in all its aspects over the entire track surface. Coatings intended to improve the rolling qualities of one part of the track only are not permitted.

トラック表面は平坦、一様で研磨されていない状態でなければならない。トラック表面平坦度の許容値は2mあたり5mmである。トラック全面にわたり上塗りは一様でなければならない。トラックの一部の転がり抵抗を減らす目的の上塗りは禁じられる。

(text modified on 1.01.02).

#### 3.6.075

The surface colour of the track must leave the track marking lines clearly visible.

トラックの表面色は、トラックの標示線が明瞭に見えるものでなければならない。

## 2 - MARKING:

### マーキング

## Painting

### 塗装

#### 3.6.076

Any demarcation, line, advertisement or other marking on the track must be applied with a paint or product which is non-slip and which does not alter the adhesion properties, consistency or homogeneity of the surface.

トラック上における境界設定、ライン、広告その他のマーキングには、いかなる場合もペイント又はその他の滑りにくく表面の粘着特性・堅牢性・均質性が変化しない製品を用いなければならない。

(text modified on 1.01.02).

#### 3.6.077

Advertisements on the track surface must be placed above the stayers' line within a longitudinal band between 50 cm of the stayers' line and 50 cm from the fence (the outside edge of the track). No advertisement may be placed within 1m either side of the pursuit and the 200m lines, or within 3 m either side of the finish line, measured from the outside edge of the white band.

トラック走路上の広告はステイヤー・ラインより上に、ステイヤー・ラインの上50cmとフェンス(トラックの外縁)から50cmの間の走行方向のバンド内に表示する。中央線と200m線の前後1m以内と、フィニッシュ・ラインの前後3m以内の範囲には広告を表示してはならない。フィニッシュラインにおける測定は白帯の前後の外端から測定する。

(text modified on 1.01.02).

#### 3.6.078

The longitudinal lines covered by articles 3.6.079 to 3.6.081 shall have a constant

width of 5 cm. The perpendicular lines covered by articles 3.6.082 to 3.6.084 shall have a constant width of 4 cm.

第3.6.079条から第3.6.081条で対象となる走行方向の線は5cmの様な幅とする。第3.6.082条から第3.6.084条で走路に直交する方向の線は4cmの様な幅とする。

## Longitudinal markings:

### 走行方向のマーキング

#### Measuring line

##### 測定線

3.6.079

A line, in black on a light background or in white on a dark background, known as the "measuring line" shall be drawn at 20 cm from the inside edge of the track, numbered every 10 metres and marked every 5 metres. The measurement of the measuring line shall be taken on its inside edge.

走路の内側の端から20cmの位置に"測定線"を、明色の地に黒色、または暗色の地に白色で引き、10mごとに数字を、5mごとに印をつける。測定線の計測は、その内側の縁において行う。

#### Sprinters' line

##### スプリンター・ライン

3.6.080

A red line, known as the "sprinters' line" shall be marked out 85 cm from the inner edge of the track.

赤色線を"スプリンター・ライン"として、トラックの内側の端から85cmに引く。

The distance is to be measured to the inner edge of the red line.

この距離は赤線の内側の縁までを測定する。

*(text modified on 21.01.06・条文は2006年1月21日に改訂された).*

#### Stayers' line

##### ステイヤー・ライン

3.6.081

A blue line, known as the "stayers' line" shall be drawn at one third of the total width of the track or 2.45 m (whichever is the greater) from the inner edge of the track.

青色線を"ステイヤー・ライン"として、トラックの内側の端からトラックの全幅の1/3あるいは2.45 mの位置(いずれか大きい方)に引く。

The distance is to be measured to the inner edge of the blue line.

この距離は青線の内側の縁までを測定する。

*(text modified on 21.01.06・条文は2006年1月21日に改訂された).*

## Perpendicular markings:

### 走路に直交する方向のマーキング

#### Finish line

##### フィニッシュ・ライン

3.6.082

The finish line shall be situated towards the end of one of the straights but at least a few metres before the entrance of the banking, and in principle in front of the main grandstand.

フィニッシュ・ラインを、片方の側の直線走路の終端、ただし斜度が変化するところより数メートル手前の位置に、原則としてメイン・グランドスタンドの前に引く。

It shall be marked by a perpendicular black line 4 cm in width at the centre of a white band 72 cm in width.

フィニッシュ・ラインは、72cm幅の白帯の中央に4cm幅の走路に直交する黒線として引く。

The finish line marking on the track shall continue up to the top of the flat surface of the fencing.

トラック上のフィニッシュ・ラインの標示は、フェンスの平坦面の頂部まで連続しなければならない。

### **200 metre line**

#### **200m線**

**3.6.083**

A white line shall be drawn across the track 200 metres before the finish line, from which point the times will be taken for sprint events.

フィニッシュ・ラインの手前200mの位置に、スプリント競技における計時開始点となる白線を、トラックを横断して引く。

### **Pursuit lines**

#### **中央線（パーシュートライン）**

**3.6.084**

Two red lines half the width of the track in length, perpendicular to the track and precisely in line with one another, shall be drawn at the precise midpoint of each of the straights to mark the finish points for pursuit events.

パーシュートにおけるフィニッシュ・ラインとして、両側の直線走路のちょうど中央の位置に、他方と一直線上に走路幅の半分まで走路に直交して赤色線を引く。



## 3 – EQUIPMENT

### 器具・設備

#### Access tunnel

##### 出入口のトンネル

**3.6.085** The track centre, which is located inside the safety zone, must be obligatorily accessible via one or more tunnels.

安全地帯の内側の「トラック・センター」には、ひとつまたは複数のトンネルを経て出入りすることが義務付けられる。

#### Riders' area

##### 競技者用区域

**3.6.086** Within the track centre areas must be provided for riders to change and warm up, as well as waiting areas near the pursuit and finish lines.

トラック・センターの中に、中央線およびフィニッシュ・ライン近くの待機場所だけでなく、競技者が着替えやウォーミングアップをするための区域を設けなければならない。

#### Fencing

##### 外柵

**3.6.087** The outside edge of the track must be surrounded by a safety fence to protect riders and spectators. It must be stable and solidly mounted, with an overall height of at least ~~90 cm~~ 140 cm for velodromes requesting their initial homologation after 1<sup>st</sup> July 2025. The inside part must be completely smooth and unbroken. ~~to a height of at least 65 cm above the track.~~ It must present no protrusions or projecting parts.

トラックの外側の端は、競技者と観客を守るために安全柵で囲わなければならない。これはぐらつかないように強固に固定され、その全高は2025年7月1日以降に初めて公認を申請する自転車競技場については90 cm 140 cm以上とする。内側部分は、トラック表面から最小65cmの高さまで完全に平滑で連続していなければならない。柵にはいかなる突起や鋭利な部分もあってはならない。

At the places where the area outside the track is at a level 1.5 metres or more below the outside edge of the track surface, additional protective measures (nets, panels, etc.) must be provided to reduce the risks resulting from riders accidentally leaving the track.

トラックの外側区域が、トラック表面の外縁から少なくとも1.5m以上低くなっている場所には、競技者が誤ってトラックから外れる危険を減少させるための付加的な安全対策(網、パネル等)を講じなければならない。

The colour of the outside fencing must contrast clearly with that of the track.

外柵の色はトラックの色とはっきり際立つ色でなければならない。

Any gates provided in the outside fencing must open outwards and be fitted with simple and reliable fastenings. They must be kept closed while racing and training is in progress.

外柵に設けられる扉は、簡単で確実な締め具がついた外開きのものとし、競技中とトレーニング中は閉じられていなければならない。

(text modified on 1.01.02 ; **01.01.25**).

#### Miscellaneous

##### その他

**3.6.088** A lap counter clearly visible to riders and spectators and a bell audible through-out the track area shall be placed near the finish line.

競技者や観客にはっきりと見える周回板とトラックの隅々まで聞こえるベルをフィニッシュ・ライン近くに設置する。

For pursuit events, bells and lap counters shall be placed on both side of the track, near the pursuit lines, in accordance with article 3.2.066.

パーシュート競技においては、ベルと周回板は第3.2.066条に従ってトラック両側の中央線の近くに設置する。

*(text modified on 1.01.02).*

### 3.6.089

A timing system including starting blocks, contact bands and an electronic display (times to the thousandth of second, laps, points, etc.), a photofinish or video-finish system to assist in judging finishes, and a general public address system clearly audible throughout the entire velodrome area must be provided.

スターティング・ブロック、カウントダウン・タイマー、テープ・スイッチおよび電子表示装置(1/1000秒までのタイム、ラップ、ポイント等)を含む常設計時装置、フィニッシュ・ジャッジを補助する写真・ビデオ判定装置、ならびに自転車競技場全体に明瞭に聞こえる場内放送設備を備えなければならない。

Contact strips must be laid over the width of the track or an acceptable timing detector such as light beams installed.

テープ・スイッチはトラック全幅にわたり設置する。あるいは光線等による許容し得る検知装置を設置する。

*(text modified on 1.01.02).*

## Lighting

### 照明

### 3.6.090

Suitable lighting must be provided which meets the safety conditions into force in that country.

その国において有効な安全条件に適合した照明を備えなければならない。

The lighting system must be supplemented by an emergency lighting system operating independently of mains electricity, capable of providing an intensity of at least 100 Lux for 5 minutes which must be effective instantaneously.

照明設備には、予備として、主電源から独立して機能する、最低100ルクスの照度を5分間維持する瞬間対応の非常照明設備を備えなければならない。

During training sessions without spectators, vertical lighting must be at least 300 Lux. During competitions at least 1400 Lux is required for the Elite World Championships and the Olympic Games (category 1 velodromes), at least 1000 Lux for category 2 velodromes and at least 500 Lux for category 3 and 4 velodromes.

観客のいないトレーニング時には、最低300ルクスの頭上からの照明が必要である。競技時には、エリート世界選手権大会とオリンピック競技大会(カテゴリ1の自転車競技場)では最低1400ルクスが、カテゴリ2の自転車競技場では最低1000ルクスが、カテゴリ3と4の自転車競技場では最低500ルクスが要求される。

*(text modified on 1.01.02).*

## 4 - ACCOMMODATION FOR OFFICIALS:

### 役員のための設備

### Finish judge's podium

#### フィニッシュ・ジャッジのための台

### 3.6.091

A podium must be provided for the judge at the finish, located in the track centre in line with the finish line.

トラック・センターのフィニッシュ・ラインの延長上に、フィニッシュ・ジャッジのための台を設置しなければならない。

**Box for the Commissaires Panel**

**コミセール・パネルのための仕切り席**

**3.6.092** Adequate accommodation must be provided for the commissaires on the track centre adjacent to the finish line.

フィニッシュ・ライン近くのトラック・センターにコミセールのための施設を設けなければならない。  
(text modified on 1.01.02).

**Box for the referee**

**判定員のための仕切り席**

**3.6.093** Provision must be provided for the judge-referee on the outside of the track. It must be in a quiet, isolated location overlooking the track with an unimpeded view, e.g. at the top of the stand above the finish line. Cable ducting must be provided from that location to the infield. During competitions there must be a radio link between the referee and the other commissaires, including the starter and the president of the Commissaires Panel.

トラックの外側に判定員のための施設を用意しなければならない。ここはたとえば、フィニッシュ・ライン上方のスタンド最上部のような、静粛で、隔離された場所で、視界を妨げられずにトラックを見渡せなければならない。この場所からトラックの内部まで、ケーブルダクトを設置する。競技中は、判定員と、スタータ、チーフ・コミセールを含む他のコミセールとの間の無線通信が必要である。  
(text modified on 01.10.19)

**Centre podium for the starter:**

**スタータのための中央台**

**3.6.093 bis** In the middle of the track center in line with the pursuit lines, a podium must be provided for the starter. It must have an area of between 3 and 4 m<sup>2</sup> and must be raised above track level.

トラック・センター中央のパーシュートラインの延長上に、スタータのための台を設けなければならない。その面積は3~4m<sup>2</sup>で、トラックの高さよりも高くしなければならない。  
(text modified on 1.01.02).

**HOMOLOGATION OF VELODROMES**

**自転車競技場の公認**

**3.6.094** At the time of their homologation, velodromes shall be classified into four categories on the basis of the technical quality of the track and installations. The category determines the level of competition which can be organised in the velodrome, as shown in the following table:

公認に際し、自転車競技場はトラックと設備の技術上の特性により4カテゴリに分類される。各カテゴリの自転車競技場で開催できる競技の水準は、下表の通りである:

CATEGORY カテゴリ	HOMOLOGATION 公認	LEVEL OF EVENTS 大会の水準
1	UCI	Elite World Championships and Olympic Games. エリート世界選手権大会とオリンピック競技大会
2	UCI	World Cups, Continental Championships, Junior World Championships ワールドカップ、大陸選手権大会、ジュニア世界選手権大会
3	UCI	Other international events その他の国際競技大会
4	NATIONAL FEDERATION 国内連盟	National events 国内競技大会

**3.6.095** Categories 1 and 2 tracks must meet the following criteria (calculated for maximum safe speeds in the range 85 km/h up to 110km/h):  
 カテゴリ1と2の自転車競技場は、下記の基準(計算上の安全最大速度は85km/hから110km/h)を満たさなければならない:

Length of the track トラック周長	250 m	285.714 m	333.33 m	400 m
Radius of bends 曲線部半径	19-25m	22-28m	25-35m	28-50m
Width 幅員	7-8m	7-8m	7-9m	7-10m

Other tracks must be designed to guarantee a minimum safe speed of at least 75 km/h.

その他のトラックは、最小安全速度75km/hを保証して設計しなければならない。

*(text modified on 1.01.02).*

**3.6.096** Requests for homologation shall be submitted to the UCI by the national federation of the country in which the velodrome is located.  
 公認の申請は、競技場が所在する国の国内連盟からUCIに提出する。

**3.6.097** The request for homologation must be sent to the UCI at least 2 months before the planned inspection date. It must be accompanied by a technical file complying with the UCI's standard model.

公認の申請は、査察予定日より2か月以上前にUCIに送付されなければならない。申請には、UCIの標準モデルに従った技術ファイルが添付されなければならない。

The UCI may require any additional document or information.

UCIは補足の書類または情報を要求することができる。

*(text modified on 1.01.02).*

**3.6.098** The national federation shall organise the inspection of the velodrome in the presence of a specialist responsible for carrying out the regulation measurements under the direction of a UCI delegate. On this occasion a test of the track by a group of riders must be carried out.

国内連盟は、UCI 代表の指示の下で、規定に関する測定実施に責任を持つ専門家の同席を得ての査察を準備しなければならない。この時、一団の競技者が試走しての走行検査も行う。

All expenses incurred in connection with the inspection of the velodrome are to be covered by the applicant, the national federation being held jointly liable.

自転車競技場査察に関連して発生するすべての経費は、申請者により負担され、国内連盟も連帯責任を負う。

The costs of the UCI delegate are covered in accordance with the conditions specified in the UCI financial obligations in force.

UCI代表の経費は、その時点で有効なUCIの財政的責任に関する条項に示される条件に従って負担される。

*(text modified on 1.01.02).*

**3.6.099** A detailed inspection report shall be drawn up by the UCI delegate and countersigned by the persons responsible for the measurement of the track and a representative of the national federation.

詳細な査察報告書をUCIの代表が作成し、トラック計測の責任者および国内連盟の代表が連署する。

**3.6.100** Should the UCI consider that there are aspects which might lead to homologation

being withheld, it shall invite the parties requesting homologation to justify these aspects before a decision is reached. Failing this, and in the event that homologation for the velodrome is withheld, the Federation concerned may appeal to CAS.

UCIが公認を差し控えるべき局面があると判断した場合、決定を下す前に申請人を招請してこの局面を弁明させる。これを行わず、競技場公認が差し控えられた場合、当該国内連盟はスポーツ仲裁裁判所に提訴できる。

*(text modified on 1.01.10).*

### 3.6.101

Any changes to or renovation of the facilities following the inspection of the velodrome shall nullify the homologation. **The new homologation of existing facilities** is subject to the procedure described in articles 3.6.097 and following, **as well as the UCI homologation procedure available on the UCI website**

査察を受けた後で、自転車競技場の施設に変更あるいは修理が施された場合、公認を無効化する。既存施設が再度公認されるためには、条項3.6.097以下に示される手続き、およびUCIウェブサイトですべて可能なUCIの承認手続きに従わなければならない。

*(text modified on 1.01.02 ; 01.01.25).*

## CHAPTER VII TRACK TEAMS 第VII章 トラック・チーム

[chapter introduced on 31.05.04/この章は2004年5月31日に導入].

### § 1 Identity 組織について

**3.7.001** A UCI Track Team is an entity, comprising at least three riders each of whom must be of the age of 19 years and older.

UCIトラック・チームは、最少3名の19歳以上の競技者により構成された法主体である。

Any person, company, foundation, association or other entity which operate and act as the person or entity responsible for managing the UCI Track Team is hereinafter referred to as the team representative and/or the employer. The team representative shall represent the UCI Track Team for all purposes as regards the UCI Regulations. UCIトラック・チームの管理に責任を負い、個人または団体として活動する個人、企業、財団、協会、またはその他の団体を、以下、チーム代表者および/または雇用者と称する。チーム代表者は、UCI規則に関する全事項についてUCIトラック・チームを代表するものとする。

In its request to the UCI for registration, the UCI Track Team must include a letter of approval from the National Federation of the country of which it has the nationality. Such a letter recognises the UCI Track Team as being of that federation's nationality and support its registration with the UCI under the terms of these regulations.

UCIトラック・チームがUCIに対する登録申請を行う場合、申請書類には国籍を有する国の国内連盟からの承認書を添付しなければならない。この承認書は、当該UCIトラック・チームがその連盟の国籍であることを認め、本規則の条件の下でUCIへの登録を支持する内容とする。

*(text modified on 30.03.09; 18.10.21).*

**3.7.002** The UCI Track Team shall comprise all the riders registered with the UCI as part of the team, the team representative, the sponsors and all the other persons (Team Manager, Coach, Soigneur, Mechanic etc.) contracted by by the team representative and/or the sponsors for the functioning of the team. The UCI Track Team shall be designated by a special name and be registered with the UCI as provided in these regulations.

UCIトラック・チームは、チームの一員としてUCIに登録された競技者、チーム代表者、スポンサー、ならびにチーム代表者又はスポンサーあるいはその両方によって契約された、チーム運営を担うすべての者(チーム監督、コーチ、トレーナー、メカニック、その他)から構成される。UCIトラック・チームは独自の名称を持ち、本規則の規定に従いUCIに登録される。

*(text modified on 18.10.21)*

**3.7.003** UCI track teams riders may take part in all track specializations for their team, when not racing for the National Federation.

UCIトラック・チームの競技者は、国内連盟の一員として出走しない場合は、自己のチームの一員としてすべてのトラック種目に参加できる。

**3.7.004** Sponsors shall be persons, companies or bodies which contribute to the funding of the UCI Track Team. Of these sponsors, no more than two may be designated as the principal partners of the UCI Track Team. Should neither of the two principal partners be the employer of the UCI Track team then the employer (team representative) may be only a person or body corporate, whose sole commercial income is derived from advertising.

スポンサーは、UCIトラック・チームに資金を供与する個人、企業または団体とする。これらのスポンサーのうち2つまでをUCIトラック・チームの主要パートナーとして指定することができる。これら二つの主要パートナーのいずれもがUCIトラック・チームの雇用主ではない場合、その雇用主(チー

ム代表者)は唯一の商業収入を広告から得る個人あるいは法人とする。  
(text modified on 18.10.21)

- 3.7.005** The principal partner(s) and team representative shall commit themselves to the UCI Track Team for a full track season as defined in article 3.2.001 .  
主要パートナーおよびチーム代表者は、条項3.2.001に定めるトラックのシーズンを通してUCIトラック・チームに対して責任を負わなければならない。  
(text modified on 18.10.21)

## **Team Name** **チームの名称**

- 3.7.006** The name of the UCI Track Team must either be that of the company or brand name of the principal partner or that of one or both, of the two principal partners, or the name of its team representative.  
UCIトラック・チームの名称は、一方の主要パートナーまたは両方の主要パートナーの社名あるいはブランド名のうちのひとつあるいは両方、あるいはチーム代表者の名称でなければならない。

Upon specific request, the UCI may authorise another designation which is linked to the UCI Track team project. The UCI may refuse the UCI Track Team's registration because of a resemblance of the name of a new UCI Track Team, its team representative or its principal partners which is likely to create confusion with another UCI Track Team.

特別な要求があった場合、UCIは、UCIトラック・チームプロジェクトと結び付く別の名称を認可することができる。UCIは、新しいUCIトラック・チーム、そのチーム代表者またはその主要パートナーの名称が、他のUCIトラック・チームと類似することにより混同を招く場合、UCIトラック・チームの登録を拒絶することができる。  
(text modified on 1.10.11; 18.10.21).

- 3.7.007** Two UCI Track Teams, their principal partners or team representative, may not bear the same name. Should application for a new and identical name be simultaneously made by two or more UCI Track Teams, priority shall be given to the UCI Track Team which has used the name for the longer or longest time. In case of first registration, the UCI Track Team that first submitted its application to the UCI shall receive priority for the name.  
二つの異なったUCIトラック・チーム、それらの主要パートナーあるいはチーム代表者が同一の名称を有してはならない。新規に全く同一の名称が二つ以上のUCIトラック・チームから同時に申請された場合、その名称を最も長期間使用してきたチームを優先とする。初回登録の場合、名称の優先権は最初に申請書をUCIに提出したUCIトラック・チームに付与されるものとする。  
(text modified on 18.10.21)

## **Transfer period** **移籍期間**

- 3.7.008** During the season, a rider cannot join a UCI Track Team outside from the UCI Track Team registration period going from 2 months to 2 weeks before the start of the new Track Individual Classification, starting the day after the end of the UCI Track World Championships.  
シーズン中、競技者はUCIトラック・チーム登録期間外の日にUCIトラック・チームに加入することはできない。UCIトラック・チーム登録期間とは、UCIトラック世界選手権終了日の翌日を開始日とする、新たなトラック個人ランキングのスタート日の2カ月前から2週間前までの期間とする。  
(text modified on 30.09.10; 18.10.21)

## **§ 2 Legal and Financial Status** **法的小よび財政的地位**

- 3.7.009** The team representative shall represent the UCI Track Team for all purposes relating to the UCI Regulations. His registered office/main residence must be in the same

country where the UCI Track Team is registered.

チーム代表者は、UCI規則に関する全事項についてUCIトラック・チームを代表するものとする。代表者の登記上の事務所/主たる住居は、UCIトラック・チームが登録されている国に所在していなければならない。

The team representative has the power to hire staff. He shall sign the contracts with the UCI Track Team's riders and other employees.

チーム代表者は、スタッフを雇用する権限を有し、UCIトラック・チームの競技者およびその他の被雇用者と契約を結ぶものとする。

*(text modified on 18.10.21)*

**3.7.009 bis** Any person, company, foundation, association or other entity that becomes the team representative or principal partner of a UCI Track Team for the first time shall no later than the date of the application for the registration of that UCI Track Team submit the following to the National Federation:

- For individuals: proof of residence;
- For incorporated bodies and other organisations:
  - Constitution or articles of association;
  - Proof of an entry on the business register or the register of companies or associations, or any other official document demonstrating the legal existence of the organisation;
  - List of officers or directors with their full names, occupations and addresses;
  - Annual accounts (balance sheet and profit and loss account for the last financial year in the current legal form.

初めてUCIトラック・チームのチーム代表者または主要パートナーになろうとする個人、会社、財団、協会、またはその他の団体は、当該UCIトラック・チームの登録申請日までに国内連盟に対して以下を提出する:

- 個人の場合: 居住証明書
- 法人またはその他の組織の場合:
  - 規約または定款
  - 商業登記簿もしくは会社/協会の登記簿に登録されていることの証明書、または組織の合法的な存在を証明するその他の公式文書
  - 役員の氏名、職業、住所の一覧表
  - 現行の法定様式による直近年の年度会計(貸借対照表および損益計算書)

Furthermore, the team representative and the principal partners must inform the National Federation without delay of any of the following: a change of domicile or registered offices, reduction in capital, change of legal form or identity (merger, takeover), request for or implementation of any agreement or any measure concerning all creditors.

さらに、チーム代表者および主要パートナーは、次のいずれかが生じた場合には遅滞なく国内連盟に通知しなければならない: 居住地または登録済みの事務所の変更、減資、法的形態または法人格の変更(合併、買収)、全債権者に関する何らかの合意または措置の要求または実施。

*(article introduced on 18.10.21)*

## § 3 Requirements imposed on the UCI Track Team for the registration

登録に向けてUCIトラック・チームに課せられる要件

### Registration with the National Federation

#### 国内連盟への登録

**3.7.010** The application for the status of UCI Track Team must be made to the National Federation of the nationality of the majority of the riders of the team in accordance with the procedures set out below (art. 3.7.010bis to 3.7.028bis).



UCIトラック・チームとしての地位の申請は、以下に定める手続き(第3.7.010条bis～第3.7.028条bis)に従い、チームに所属する競技者の過半数が国籍を有する国の国内連盟に対して行わなければならない。

*(article modified on 18.10.21)*

**3.7.010 bis** Each National Federation may register a maximum of 3 UCI Track Teams each year. For the development of track cycling, the UCI Track Commission may grant dispensation of this requirement.  
各国内連盟は、毎年最大3チームまでUCIトラック・チームを登録できる。トラック競技の発展のために、UCIトラック委員会はこの要件の免除を許可することができる。  
*(article added on 18.10.21; 変更17.10.22)*

**3.7.010 ter** The National Federations may set the deadlines for the procedure as set out in the registration manual as they wish, as long as the deadlines for registration with the UCI are respected.  
The conditions set out in this paragraph are minimum conditions. National Federations are permitted to set stricter conditions.  
各国内連盟は、UCIへの登録期限を順守しているかぎり、登録マニュアルに定められている手続きの期限を任意に設定することができる。  
本節に定める条件は最低条件であり、国内連盟は、より厳格な条件を定めることができる。  
*(article introduced on 18.10.21)*

**3.7.010 Quarter** The UCI Track Team must submit the following to the National Federation:

1. Original copies of the contracts signed with the riders;
2. Original copies of the contracts signed with other UCI Track Team staff;
3. An original copy of a bank guarantee, as described in article 3.7.030 to 3.7.035;
4. A detailed budget following the model set out in the manual for the registration of UCI Track Teams;
5. Proof that the insurance cover required under article 3.7.023bis has been taken out for all the riders in the UCI Track Team;
6. A copy of the sponsorship contract or, if no such contract exists, documentary evidence of the UCI Track Team's income.

UCIトラック・チームは、国内連盟に以下を提出しなければならない:

1. 競技者と締結した契約書の原本
2. UCIトラック・チームのその他のスタッフと締結した契約書の原本
3. 第3.7.030条～第3.7.035条に記載されている、銀行保証書の原本
4. UCIトラック・チーム登録マニュアルに記載されているひな形に従った、詳細な予算書
5. 第3.7.023条bisに基づいて要求される保険が、UCIトラック・チームの全競技者に掛けられていることの証拠書類
6. スポンサー契約の写し。またはそうした契約が存在しない場合は、UCIトラック・チームの収入を証明する書類

*(article introduced on 18.10.21)*

**3.7.010 quinques** The National Federation shall register the UCI Track Team only if it considers that the documentation submitted meets all the conditions above and that its budget is adequate for such a team.  
国内連盟は、提出された書類が上記の全条件を満たし、予算がチームにとって適切であると見なすことができるUCIトラック・チームのみを登録するものとする。  
*(article introduced on 18.10.21)*

**3.7.011** The National Federation shall be solely responsible for checking compliance with regulatory and legal requirements, both on registration and throughout the registration year.  
国内連盟は、登録時および登録年度を通じて、規制および法的要件への準拠を確認する責任を単

独で負うものとする。  
(text modified on 18.10.21)

**3.7.012** [abrogated on 18.10.21]

**3.7.013** National Federation shall communicate the complete registration documentation of UCI Track Teams (including their list of staff and riders) 15 days prior to the UCI track individual classification period start, for verification and registration.

国内連盟は、UCIトラック個人ランキング期間開始よりも15日前までに、確認と登録のため、UCIトラック・チームの登録書類一式(スタッフおよび競技者のリストを含む)を提出しなければならない。

The UCI Track Team registration must include the following information:  
UCIトラック・チームの登録にあたっては、以下の情報が提出されなければならない:

1. the exact name of the Team.
  2. the complete contact detailed (address, e-mail, telephone and fax numbers) to which all communications for the UCI Track Team can be sent.
  3. the names and addresses of the principal partners, team representative and the team manager
  4. the surnames, first names, addresses, nationalities and dates of birth of the riders, and UCI ID of the riders.
  5. Scanned copies of contracts between the UCI Track Team and the respective riders.
1. チームの正式名称
  2. UCIトラック・チーム宛での連絡事項を送付できる連絡先詳細(住所、電子メールアドレス、電話番号およびFAX番号)
  3. 主要パートナー、チーム代表者、チーム監督の氏名および住所
  4. 各競技者の氏名、住所、国籍、生年月日およびUCIのID
  5. UCIトラック・チームと各競技者間の契約書のスキャンした写し

The registration of UCI Track Teams is valid for a full track season as defined in article 3.2.001.

UCIトラック・チームの登録は、第3.2.001条が定めるトラックの1シーズン全体を通して有効である。  
(text modified on 18.10.21)

**3.7.014** Article 3.7.013 shall also apply to any amendment to the list. Such amendments shall immediately be submitted by the Teams to the UCI for approval.

第3.7.013条は名簿を修正する場合にも必ず適用される。チームは修正を直ちにUCIに提出し承認を受けなければならない。

**3.7.015** Only Teams on the registered list of the UCI may receive benefits such as those listed in article 3.7.019.

UCI登録リストに載ったチームのみが、第3.7.019条に列挙する便宜を受けられる。

**3.7.016** By their annual registration with the UCI, UCI Track Teams and especially the team representative and sponsors shall undertake to respect the Constitution and Regulations of the UCI and their respective National Federation and to participate in cycling events in a loyal and sporting manner. The team representative and principal partners shall be held jointly and severally liable for all the financial commitments of the UCI Track Team to the UCI and the National Federations, including any relevant fines.

毎年のUCI登録により、UCIトラック・チームおよび特にチーム代表者とスポンサーは、UCIおよび関係する国内連盟の定款と諸規則を尊重する義務を負い、誠実にスポーツ精神をもって自転車競技大会に参加するものとする。チーム代表者とスポンサーは、単独で、あるいは共同して、罰金を含むUCIおよび国内連盟に対するUCIトラック・チームの分担金について責任を持たなければならない。

(text modified on 18.10.21)

- 3.7.017** The registration of the UCI Track Team with the UCI shall involve a registration fee that the UCI Track Team shall pay 15 days prior to the UCI points classification period start. The amount shall be set annually by the UCI Management Committee.  
UCIへのUCIトラック・チーム登録は、UCIポイント・ランキング期間開始より15日前に、当該のUCIトラック・チームが登録料を支払うことを要件とする。この金額は、UCI理事会が毎年定める。  
*(text modified on 04.03.2019)*
- 3.7.018** With their registration application, each UCI Track Team must submit to the UCI a colour graphic design of their Team jersey, complete with sponsor logos.  
登録申請書によって、各UCIトラック・チームはそのジャージの色彩図柄デザインを完全なスポンサー・ロゴとともに提出しなければならない。
- 3.7.019** Those UCI Track Teams registered with the UCI will receive the following benefits:  
これらのUCI登録トラック・チームは下記の便宜を受ける：
1. Inclusion on the UCI Track Team Ranking. (as per article 3.3.002bis)
  2. Information services and publications in addition to the regular distributions.
  3. Direct entry services for major UCI events. (in compliance with article 3.4.004)
  4. Where applicable, advertising space on specific series jerseys.
    1. UCIトラック・チーム・ランキングに含まれる(第3.3.002条bisによる)
    2. 定期的な情報資料配布に加えて通知および出版物のサービスを受けられる
    3. UCI主要競技大会に直接エントリーできる(第3.4.004条に従って)
    4. 該当する場合、特定のシリーズジャージに広告スペースが設けられる
- (text modified on 18.10.21)*

## § 4 Teams and Riders

### チームおよび競技者

- 3.7.020** The team shall be the totality of team riders in the elite and/or under 23 categories to take part in events and specializations as specified in article 3.7.003.  
チームとは、例えば、第3.7.003条に明記された競技および種目に参加することを目的とする、エリートおよび/またはU23カテゴリのチーム競技者の集合体である。
- 3.7.021** [abrogated on 18.10.21]
- 3.7.022** A rider shall not enter into any commitment with an organiser, whomsoever that organiser may be, with a view to participating in a race, without having firstly obtained the agreement of his team representative. That agreement shall be considered to have been granted if, on being duly requested, the team representative has not replied within ten days.  
競技者は、チーム代表者から事前に合意を得ることなく、レースに参加する目的でいかなる主催者ともいかなる約束も行ってはならない。事前の合意は、チーム代表者が正式な要請を受けてから10日以内に回答しない場合は得られたものとみなされる。  
*(text modified on 18.10.21)*

## § 5 Contract of Employment & Insurance

### 雇用契約および保険

- 3.7.023** A rider's membership of a Team shall be subject to a contract which must at least contain the stipulations of the standard contract presented in article 3.7.029. It does not include bonus/incentive programs, race schedules, equipment provisions and other details. These are subject to negotiations between the team representative and the rider(s).  
チームにおける競技者の身分は、最低限第3.7.029条の標準契約書に掲げられる規定を含む契約書に条件付けられる。契約書には、ボーナス/報償金計画、競技日程、機材の支給その他の詳細を含めない。これらはチーム代表者と競技者間での交渉により定める。

A rider who is already employed or a member of another UCI registered team (racing in another discipline), may be registered in a UCI Track Team, only if a signed three-party agreement (rider, UCI Track Team and the other UCI Team) is provided during the registration process.

すでに雇用されている競技者または(他の種目に参加している)別のUCI登録チームのメンバーは、競技者、UCIトラック・チームおよび他のUCIチームの三者間で締結された契約書が登録手続期間中に提出できる場合にのみ、UCIトラック・チームに登録できる。

The insurance cover, as set out in article 3.7.023bis must be guaranteed and specified in detail in the contract.

同契約書においては、第3.7.023条bisが定める保険の補償範囲が保証され、詳細に明記されていなければならない。

*(text modified on 18.10.21)*

**3.7.023 bis** Insurance against the following risks is compulsory for all events occurring in the course of the rider's activities for the UCI Track Team (racing, training, travel, promotion, etc.). The insurances must be valid in all countries in which the rider is susceptible of performing activities for the UCI Track Team, whether individually or jointly with other UCI Track Team members:

UCIトラック・チームの競技者が活動(レース、トレーニング、移動、プロモーション等)を行う過程で生じるすべての事象に関して、以下のリスクに対する保険に加入することが義務付けられる。保険は、競技者が単独で、または他のUCIトラック・チームメンバーと共に、UCIトラック・チームの活動を行う可能性があるすべての国で有効でなければならない:

1. Civil responsibility (of the rider; for an adequate amount);
2. Accidents (costs of treatment until recovery with no amount limit);
3. Sickness (costs of treatment and hospitalisation with no amount limit);
4. Repatriation (unlimited cover);
5. Death (minimum value EUR 100'000.- due to the beneficiaries designated by the rider). UCI Track Teams shall take out and cover the costs for the insurances listed above insofar as the rider does not have such insurances through his licence or his compulsory national social security system.

1. 民事責任(競技者の負う責任、適切な金額とする)

2. 事故(回復までの治療費、金額無制限)

3. 病気(治療費および入院費、金額無制限)

4. 本国送還(無制限)

5. 死亡(最低額は10万ユーロ。受取人は競技者が指定)。- 競技者がライセンスまたは強制加入の国内社会保障制度を通じてこうした保険に加入していない場合、UCIトラック・チームは上記の保険に加入しその費用を負担するものとする。

*(article introduced on 18.10.21)*

**3.7.024** Any clause concluded between the rider and the team representative that clearly impinges on the basic rights of the rider as provided for in the UCI regulations shall be considered null and void.

競技者とチーム代表者との間で合意した条項であっても、UCI規則に規定する競技者の基本的権利を明らかに侵害するような条項は無効とする。

*(text modified on 18.10.21)*

**3.7.025** Any contract between a Team and a rider shall be drawn up in duplicate at least in a language which can be understood by both the rider and the National Federation. One signed scanned copy shall be forwarded to the UCI with a translation in French or English.

チームと競技者間の契約書は、競技者および国内連盟の双方が理解できる言語で少なくとも2部作成する。署名され、スキャンされた一部をフランス語訳または英訳を添付した上でUCIに提出する。

*(text modified on 01.07.17;18.10.21)*

## § 6 End of Contract

### 契約の終了

- 3.7.026** On the expiration of the foreseen term of the contract, the rider shall be free to enter the service of some other employer. No system of transfer fees shall be permitted.  
競技者は、契約の予定期間が満了したなら、自由に他の雇用主に雇用されることができる。移籍料を徴収することは認められない。

## § 7 Dissolution of a UCI Track Team

### UCIトラック・チームの解散

- 3.7.027** A UCI Track Team shall announce its dissolution or the end of its activity or its inability to respect its obligations, as soon as possible to the riders, to its other members, to the UCI and its National Federation.  
UCIトラック・チームは、解散や活動の終了あるいは責任を果たす能力がなくなった時には、可及的速やかに、所属する競技者およびその他のメンバー、ならびにUCIおよび加盟する国内連盟に、その旨を通知しなければならない。

Once this announcement has been made, riders shall be fully entitled to contract with third parties for the following season or for the period starting at the moment announced for the dissolution, the end of activities or the inability to perform.  
所属競技者は、この解散あるいは責任を果たす能力がなくなった旨の通知が行われた時点から、翌シーズンあるいはその後の期間を対象として、他の団体と契約ができる全面的な権利を持つ。

## § 8 Penalties

### ペナルティ

- 3.7.028** Should a UCI Track Team, as a whole, fail or cease to meet all the conditions of the relevant UCI regulations, it may no longer participate in cycling events.  
UCIトラック・チームは、全体として、関係するUCI規則の条件を満たせない、または今後満たせなくなった場合は、以降の自転車競技大会に出場できない。

- 3.7.028 bis** The UCI shall have the right to refuse or withdraw the registration of a UCI Track Team which does not meet all the minimum conditions set in the present regulations or by another regulatory provision.  
UCIは、本規則または別の規定条項が定める最低条件を満たしていないUCIトラック・チームの登録を、拒否または取り消す権利を有する。

Notwithstanding the above, in the event of delay in payment and/or receipt of the registration file by the UCI, the registration fee shall be automatically increased up to CHF 100 per day. Furthermore, the UCI will not proceed with the registration of the UCI Track Team without receipt of the entire application for registration and full settlement of all registration fees, including any applicable increases.  
上記に関わらず、登録料の支払いが遅延した場合および/またはUCIへの登録書類一式の到着が遅れた場合、登録料は1日あたり100スイスフランまで自動的に増額される。さらに、UCIは、全ての登録申請書類、および適用される増額を含む登録料全額を受領するまでは、UCIトラック・チームの登録手続きを進めることはない。

Moreover, the UCI Track Team may only claim the rights related to the UCI Track Team status once its registration has been granted.  
また、UCIトラック・チームは、登録が許可されるまではUCIトラック・チームの地位に関する権利を主張することができない。  
(article introduced on 18.10.21)

## § 9 UCI Model Contract Between a Rider and a UCI Track Team

### 競技者とUCIトラック・チームの間の契約書見本

- 3.7.029** Between the undersigned,

下記に署名する、

(name and address of employer)  
(雇用主の住所、氏名)

employer of the Track Team (name of the UCI Track Team), affiliated by the (name of the National Federation) and whose principal partners are:  
(国内連盟名)に加盟するトラック・チーム(UCIトラック・チームの名称)の雇用主、その主要パートナーは次の通りである:

1. (name and address) (if appropriate, the employer)
2. (name and address)
  1. (住所、氏名)(該当する場合は雇用主)
  2. (住所、氏名)

hereafter called «the the team representative»,  
を以下「チーム代表者」という

ON ONE PART  
を一方の当事者とし、

And: (name and address of the rider)  
および:(競技者の住所、氏名)

born in            on  
出生地            生年月日

nationality  
国籍

holder of a licence issued by  
ライセンス発行者

hereafter called «the Rider»  
以下「競技者」(the Rider)という

ON THE OTHER PART  
を他方の当事者とする両者は、

Do hereby recall that:  
以下を証する:

- The team representative employs a team of cyclists who, forming the (name of the UCI track Team) and under the direction of Mr. (name of the Team Manager), participate in track events governed by the Regulations of the Union Cycliste Internationale;  
チーム代表者は、自転車競技者のチームを雇用し、(UCIトラック・チーム名称)を編成し、(チーム監督名)の監督のもとに、UCI規則によって規定されたトラック競技に参加する;
- The Rider wishes to join the (name of the UCI track Team)  
競技者は、(UCIトラック・チーム名称)に所属することを希望している。
- Both parties are acquainted with and declare that they will abide wholly by the UCI Constitution and Regulations, and those of its affiliated National Federation.  
両当事者は、UCIならびにUCI加盟国内連盟の定款および規則を熟知し、順守することを宣言す

る。

This having been established, it is hereby agreed as follows:  
以上の通り認め、以下の通り同意する。

## ARTICLE 1 – Engagement

### 第1条 契約

The Employer shall engage the Rider, and the Rider shall agree to be engaged as a Track rider.

雇用主は競技者を雇用し、競技者はトラック競技者として雇用されることに同意しなければならない。

The participation of the Rider in events in other disciplines shall be agreed upon by the Parties case by case.

競技者が他の競技種目のレースに参加する場合は、その都度、当事者間で協議して決定する。

## ARTICLE 2 – Duration

### 第2条 契約期間

The present contract shall be concluded for a fixed period commencing on... (start date) and expiring on... (end date, if possible, end of track season)

本契約は、期間を... (開始日)に開始し、... (終了日、可能であればトラック・シーズン最終日)に終了する固定した期間として締結するものとする。

## ARTICLE 3 – Remuneration

### 第3条 報酬

#### a) Paid rider

##### 有給競技者

The Rider shall be entitled to an annual gross salary of... (amount in figures and words) This remuneration may not be lower than (choose one):

- The legal minimum wage of the country of the nationality of the UCI Track Team,
- Where there is no legal minimum, than the usual salary that is paid or should be paid to full-time workers employed in the country whose National Federation issued the Rider's licence
- The amount set by (name of NF) in its national regulations;
- The minimum salary negotiated by (name of NF) with (e.g. name of riders' union) of the country.

競技者は、年間の給料として総額... (数字および文字で総額を記入)を得る権利を有する。

この報酬額は以下いずれかを下回ってはならない(いずれかを選択すること):

- UCIトラック・チームの国籍がある国の法定最低賃金額
- 法定最低賃金額がない場合は、競技者にライセンスを発行した国内連盟の国におけるフルタイム被雇用者に支払われる通常賃金額
- (国内連盟の名称)が国内規則で定める金額
- (国内連盟の名称)が同国の(競技者組合の名称等)と交渉した最低賃金

If the duration of that contract is to be less than one year, the Rider shall, over that period, earn at least the full annual salary provided for in the preceding paragraph, less the contractual salary that he would have been able to earn, as a rider with professional status, with some other employer in the course of the year preceding the final date of the present contract. This provision shall not apply if the present contract is extended.

本契約の期間が1年に満たない場合は、競技者はこの期間に対して、前段に定める年俸以上の額

から、本契約満了日に先立つ1年間の間に他の雇用主の下で獲得できたであろう契約金額を減じて得るものとする。この条項は本契約が延長された場合には適用されない。

### b) Unpaid rider

#### 無給競技者

The Rider receives no salary or remuneration but receives expenses as per the scale below for the activities carried out for the UCI Track team and/or at its request: (Suggestions, examples →)

当該競技者は賃金または報酬をまったく受けないが、UCIトラック・チームのため、および/またはその要求で実行された活動に対して、下記の基準に従い費用の償還を受ける。(提案、例えば→)

- (currency and amount) per kilometre travelled;
- reimbursement of air tickets for distances greater than (number) km;
- reimbursement of the cost of a 2-star hotel room for the nights before and after the event if the competition venue is more than (number) km from the rider's home;
- on presentation of receipts, reimbursement for all meals taken during travel up to a maximum price of (currency and total amount) per meal;
- on presentation of invoices, reimbursement for minor mechanical expenses to a maximum total amount of (currency and total amount) per year.
- 旅行の移動距離(km)あたり(通貨単位および金額);
- (数字) km以上の旅行の場合、航空券代の払戻し;
- 競技会場が競技者の自宅から(数字) km以上離れた場所にある場合、競技前夜の2つ星ホテル代の払戻し;
- 領収書の提示により、1食当たり最大で(通貨単位および金額)までの旅行中の全食事代の払戻し;
- 請求書の提示により、年間最大で(通貨単位および金額)までの小規模の機材支出の払戻し

### ARTICLE 4 - Payment of remuneration and/or expenses

#### 第4条 報酬および/または経費の支払い

### a) Paid rider

#### 有給競技者

1. The UCI Track Team shall pay the remuneration determined under article 3 in 12 equal monthly instalments on or before the 5th day of the following month.  
UCIトラック・チームは、第3条に定める報酬を、12回の均等な月払いで遅くとも翌月の5日までに支払うものとする。
2. Should the Rider be suspended under the terms of the UCI Regulations or those of one of its affiliate Federations, he/she shall not be entitled to the said remuneration referred to in article 3 for the part of the suspension exceeding one month.  
競技者は、UCI 規則またはUCI加盟の連盟の規程に基づいて資格停止となった場合には、第3条に規定する報酬を、1ヵ月を超えて資格停止された部分相当について得る権利はない。
3. In the event of failure to make payment of the remuneration referred to in article 3, the rider is, without summoning the employer to make payment, fully entitled to an extra benefit of 5% interest per year.  
第3条に記載されている報酬の支払いが行われない場合、競技者は雇用主に支払いを求めずとも、年間5%の利子の追加給付を受ける権利を有する。

### b) Unpaid rider

#### 無給競技者

1. The UCI Track Team must pay the sums specified in article 3 no later than the last working day of each month as long as it has received the expenses claim from the rider before the 20<sup>th</sup> of that month.



2. In the event of a failure to make payment of any sum by its due date, the rider has the right, without notice, to the interest and supplements commonly applied in that country. Any sum due to the rider from the UCI Track team must be paid by transfer to the rider's bank account no (number) at the (name of the bank) at (branch where the account is held). Only the proof of the execution of the bank transfer is accepted as proof of payment.
1. UCIトラック・チームは、条項3に定める合計額を、当該月の20日までに受領した競技者の経費明細書に基づき、各月の最終営業日までに支払うものとする。
2. 所定の金額が日限までに支払われなかった場合、競技者は事前通知なしに、国内法規に規定される利息を受けとる権利を有する。UCIトラック・チームから競技者に支払われる金額は、(銀行名)(支店名)の競技者の銀行口座(口座番号)に口座振替にて支払われなければならない。銀行口座振替の実行の証明のみが、支払いの証明として認められるものとする。

### ARTICLE 5 – Insurance

#### 第5条 保険

The employer shall provide the rider with an appropriate insurance to ensure a reasonable allowance in the event of an unforeseen injury or illness which affects the rider's ability to fulfil the competition aspects of his/her contractual obligations.

雇用主は、競技者が競技に関する契約上の義務を果たす能力に影響を与える、予期できない事故または疾病が生じた場合に、合理的な補償を提供するための適切な保険を競技者に提供しなければならない。

### ARTICLE 6 - Premiums and prizes

#### 第6条 賞金およびプレミアム(割増金)

The Rider shall be entitled to premiums and prizes won during cycling competitions in which he/she participated for the UCI Track Team, in accordance with the Regulations of the UCI and its Affiliated Federations.

Premiums and prizes shall be paid as promptly as possible, but at latest on the last working day of the month following that in which said premiums and prizes were won. 競技者は、UCIならびに国内連盟の規程に従いUCIトラック・チームの一員として参加する競技大会において入賞した場合、プレミアムおよび賞金を得る権利を有する。

プレミアムおよび賞金は可能な限り直ちに、遅くともそのプレミアムおよび賞金が獲得された月の最後の就労日までに支払われなければならない。

### ARTICLE 7 - Miscellaneous Obligations

#### 第7条 その他の義務

1. The Rider may not, for the duration of the present contract, work for any other UCI Track Team or advertise for any other sponsors than those belonging to the (name of the UCI Track Team), except in such cases as are provided for in the Regulations of the UCI and of its affiliated Federation.  
競技者は、本契約の期間中は、他のUCIトラック・チームまたは現在所属している(当該UCIトラック・チーム名称)のスポンサー以外のスポンサーの広告宣伝を行ってはならない。ただしUCIならびに国内連盟の規定に定められている場合を除く。
2. The Employer hereby undertakes to allow the Rider properly to perform his occupation by providing him with the necessary equipment and apparel and by permitting him/her to participate in a sufficient number of cycling events, either as a member of the UCI Track team or individually.  
雇用主は、競技者が自己の職務を全うするために必要な機材と衣類を提供し、UCIトラック・チーム・メンバーの一員あるいは個人として競技大会への十分な出場回数を認めなければならない。

3. The Rider may not participate individually in a race without the express agreement of the Employer. The Employer shall be deemed to have given its agreement if it has not replied within a period of ten days from the date of the request. In no case may the Rider take part in a race within any other structure or a mixed team if the (name of the UCI Track Team) has already entered for that race.

競技者は、雇用主との明確な合意がなければレースに個人で参加することはできない。ただし、雇用主が要請があつてから10日以内に回答しなかった場合は、合意を与られたものとみなすことができる。(UCIトラック・チームの名称)がすでに特定のレースに登録している場合は、競技者は他のいかなる編成や混合チームとしてそのレースに出場することはできない。

4. The Parties undertake to respect the riders' health protection programme of the UCI and/or the (name of NF).

両当事者は、UCIおよび/または(国内連盟の名称)による競技者の健康保護プログラムを尊重することを約束する。

In case of a national selection, the Employer shall be required to permit the Rider to participate in preparatory races and programmes decided upon by the National Federation. The Employer shall authorise the National Federation to give the Rider any instructions it deems necessary in connection with and for the duration of the selection provided that it does so solely in connection with sporting matters, in its own name and on its own behalf.

競技者が国の代表に選ばれた場合、雇用主は、国内連盟が決定した予選レースや準備のためのプログラムに当該競技者が参加することを認めなければならない。雇用主は、代表選抜の枠内で、選抜の期間中、国内連盟があくまでも競技に関する点において、必要と考えられる指示を自らの名において競技者に与えることを許可する。

In none of the aforementioned cases shall the Contract be suspended.

上記いずれの場合においても、本契約が停止されることはない。

### ARTICLE 8 – Transfers

#### 第8条 移籍

On the expiry of the present contract, the Rider shall be entirely free to sign a new contract with another employer, subject to the provisions of the UCI Regulations.

本契約期限が満了したときは、競技者は、UCI規則の規定を条件として他の雇用主と新たな契約を自由に結ぶことができる。

### ARTICLE 9 - End of contract

#### 第9条 契約の終了

Notwithstanding the legislation governing the present contract, it may terminate before expiration, in the following cases and on the following conditions:

法的に本契約に支配されていても、下記の場合は期限満了以前でも終了することができる。

1. The Rider may terminate the present contract, without notice nor liability for damages:

競技者は、事前の予告なしで、また、損失に対する賠償の義務を負うことなく本契約を終了できる。

- (a) if the employer be declared bankrupt, insolvent or goes into liquidation.

雇用主が破産宣告した、または清算を行う場合

- (b) if the employer or a principal partner withdraw from the UCI Track Team and

the continuity of the UCI Track Team is not guaranteed or else if the UCI Track Team announces its dissolution, the winding up of its activities or its inability to meet its commitments; if the announcement be made for a given date, the Rider shall perform the contract until that date.

雇用主もしくは主要パートナーがUCIトラック・チームから撤退し、当該チームの継続が保証されなくなった、または当該チームが解散を宣言したことにより競技者の活動が終了し、義務を果たすことができなくなった場合。ただし、期日が明確に示された場合は、競技者はその期日までは契約に従って行動しなければならない。

2. The Employer may terminate the present contract, without notice or liability for damages, in the case of serious defaulter on the part of the Rider and of the suspension of the Rider under the terms of the UCI Regulations for the duration of the present contract remaining to run.

Serious defaulter is considered, in particular, refusal to participate in cycling races, despite being constantly summoned to do so by the Employer. If need be, the Rider shall have to prove that he was in no state to participate in a race. 雇用主は、本契約の残余期間中に競技者側の重大な契約不履行や、UCI 規則違反により競技者がライセンス停止処分を受けた場合は、予告なしで、また損失に対する賠償の義務を負うことなく本契約を終了できる。

重大な契約不履行と見なされるのは、特に、雇用主が競技者にレースへ参加するように再三要求しているにもかかわらず競技者が拒否した場合である。必要な場合は、競技者は、レースに参加することの明白な指示がなかったことを証明しなければならない。

3. Either party shall be entitled to terminate the present contract, without notice or liability, should the Rider be rendered permanently unable to exercise the occupation of professional cyclist.

競技者がプロの選手として自転車競技を続けられない状態となった場合、両当事者は、予告なく、また賠償の責任を負うことなく本契約を終了する権利を有する。

#### ARTICLE 10 - Unreasonable demand

##### 第10条 契約の無効

Any clause agreed upon between the parties that runs counter to the terms of the UCI Model Contract between a rider and a UCI Track Team and/or to the provisions of the UCI Constitution or Regulations and which would in any way restrict the rights of the Rider shall be null and void.

当事者間で締結した契約で、競技者およびUCIトラック・チーム間の契約見本の条項および／またはUCI定款またはUCI規則に反し、競技者の権利を制限するものについてはこれを無効とする。

#### ARTICLE 11 – Arbitration

##### 第11条 仲裁・調停

Any dispute between the Parties arising from the present Contract shall be submitted to arbitration, to the exclusion of the courts, by the UCI arbitral board.

本契約に関する当事者間の争議は、法廷に持ち込むことはせずに、UCI仲裁委員会による仲裁に付さなければならない。

Made in  
(場所)にて

on  
(年月日)に契約した。

in as many copies as required by the legislation applicable to the present contract, that is to say plus one scanned copy to be sent to the UCI.

(Each page of the contract and annexes has been signed by both parties.)

本契約に適用される法律に従い...部、およびスキャンしたUCI送付分1部を作製  
(契約書および付属書の各ページは、両当事者により署名されている)

The Rider  
競技者

The Employer  
雇用主

Approved for joint and several liability for three (3) months salary payment  
3か月間の報酬支払責任について連帯で保証することに同意する

Principal Partner  
of the Track Team  
トラック・チーム主要パートナー

Principal Partner  
of the UCI Track Team  
UCIトラック・チーム主要パートナー

*(text modified on 01.01.10;14.10.16;18.10.21)*

## § 10 Bank guarantee of UCI Track Team

### UCIトラック・チームの銀行保証

*(articles introduced on 18.10.21)*

#### 3.7.030

For each registration year, a UCI Track Team or any formation applying for this status must set up a first-demand bank guarantee (abstract guarantee) in favour of its National Federation, using the model set out in article 3.7.040.

登録年ごとに、UCIトラック・チームまたはこの地位を申請する組織は、第3.7.040条が定めるひな形を使用し、自国の国内連盟を受取人とする即時的銀行保証(抽象的保証)を設定しなければならない。

#### 3.7.031

The purpose of that guarantee shall be:  
銀行保証の目的は下記の通りである:

1. to defray debts incurred for the year of registration, in accordance with the procedure set out below, incurred by the sponsors and the team representative to firstly the riders and secondly any other person contracted for the operation of the UCI Track Team and to cover the payment of any fines imposed as a result of the application of the UCI regulations;

1. スポンサーおよびチーム代表者が、第1にUCIトラック・プロチームの競技者に対して、第2に同チームの運営のために契約された他のあらゆる関係者に対して支払うべき登録年に関連する債務、およびUCI規則に基づいて科された罰金を下記に定める手続きに従って支払うこと。

2. to defray the payment of expenses, indemnities, fines and sanctions or sentences imposed under or as a result of the application of the regulations of the UCI or the responsible National Federation or associated with their application. For the application of provisions regarding the bank guarantee companies through whom the licence holders concerned carry out their activity for the operation of the UCI Track Team shall be considered as members of that UCI Track Team.

2. UCIもしくは責任国内連盟により課された、またはUCI/責任国内連盟の規則の適用に関連して課された経費、賠償金、罰金、制裁または処罰の支払い。銀行保証会社に関する規定の適用に関して、UCIトラック・チームの運営のために関係するライセンス所有者が活動を行う会社は、当該UCIトラック・チームのメンバーと見なされる。

#### 3.7.032

The minimum total amount of the bank guarantee shall be the higher of:

- 15% of the total pay due to the riders and other staff (whether employees or selfemployed);

- a minimum sum of EUR 10,000 (ten thousand euros) – to be indexed by country in accordance with the UCI table.

銀行保証の最低額は、以下のいずれかのうちの高額の方とする:

- 競技者およびその他のスタッフ(被雇用者または自営者に関わらず)の報酬額合計の15%

- 最低額 10,000 ユーロ(1 万ユーロ) - UCI の表に従い国別にスライドさせる

**3.7.033** For the first registration year, the guarantee shall be valid from 15 days prior to the UCI Track Individual Classification period start of the first registration year until 31 December of the following year. From the second registration year, and for the following years, the bank guarantee may stipulate that it may be called upon at the latest as of 1st April following the registration, including for the sums due in January, February and March. In any case, the bank guarantee shall be valid until 31 December after the registration year covered by the guarantee.

登録初年度については、保証は同年度の UCIトラック個人ランキング期間開始の 15 日前から翌年の 12 月 31 日まで有効でなければならない。登録 2 年目以降の銀行保証は、1 月、2 月および 3 月に支払われるべき債務を含めて遅くとも登録年の 4 月 1 日を支払期限と定めることができる。いかなる場合も、銀行保証は、保証の対象となる登録年翌年の 12 月 31 日まで有効であるものとする。

### Calling up the bank guarantee

#### 銀行保証の依頼

**3.7.034** The National Federation shall call up the bank guarantee in favour of the creditor specified in article 3.7.031 except where there are clearly no grounds for the claim. The UCI Track Team shall be notified of the creditor's claim and the call on the guarantee.

国内連盟は、明らかに請求の根拠がない場合を除き、第 3.7.031 条で指定された債権者のために銀行保証を依頼する。UCIトラック・チームには、債権者の請求および保証の依頼が通知される。

The National Federation may set an appropriate indemnity for any call on the guarantee.

国内連盟は、いかなる保証の依頼に対しても適切な補償を設定することができる。

**3.7.035** The actual payment to the creditor shall not take place until one month after the calling up of the guarantee. If, in the interim, the UCI Track Team raises a reasonably justifiable objection to the payment of the money to the creditor, the National Federation shall pay the sum at issue into a special account and shall subsequently distribute it in accordance with any agreement reached between the parties or according to an enforceable legal decision.

債権者への実際の支払いは、保証依頼の実施から 1 ヶ月を経た上でなければ行われ不得とする。その間に、UCIトラック・チームが債権者への金銭の支払いに関して合理的に正当な異議を唱えた場合、国内連盟は当該の金額を特別口座に払い込み、その後、当事者間の合意または司法または仲裁の執行決定に従い処分する。

**3.7.036** If the creditor has not introduced his claim against the team representative before the body designated in his contract or the body which he regards as competent on some other basis during the three months following the date of his call on the guarantee, the team representative may apply to the National Federation to have the blocked funds released in his favour.

債権者が、その保証の依頼日から 3 ヶ月以内に、契約に指定された機関または別の基準により債権者が管轄権があると考えられる機関に、チーム代表者を相手取った請求を行わなかった場合、チーム代表者は凍結された資金が自らのために解除されることを国内連盟に要求することができる。

The funds shall be released should the creditor fail to take proceedings within one month of the despatch of notice by the National Federation or to submit proof of such proceedings within the following fifteen days. Should the body before which proceedings are taken declare itself not competent to rule, the creditor shall resubmit his claim within one month of being informed of the decision.

債権者が、国内連盟からの催告の送付から1ヵ月以内に訴えを提起しなかった場合、またはその訴えの証拠をその後15日以内に提出しなかった場合、資金は解除されるものとする。債権の訴えが提起された機関が自らには管轄権がないと宣言した場合、債権者は管轄違いの決定を知った時から1ヵ月以内に訴えを再提起しなければならない。

Failing this the team representative may apply to the National Federation to have the blocked funds released in his favour. The funds shall be released should the creditor fail to take further proceedings within one month of the despatch of notice by the National Federation or to submit proof of such proceedings within the following fifteen days.

これが行われない場合、チーム代表者は凍結資金が自らのために解除されることを国内連盟に請求することができる。債権者が国内連盟からの催告送付から1ヵ月以内に訴えを起こさなかった場合、またはその訴えの証拠をその後15日以内に提出しなかった場合、資金は解除されるものとする。

**3.7.036 bis** Any creditor having called-up the bank guarantee shall keep the National Federation informed of all follow-up action and proceedings initiated before the competent decisionmaking body. If the creditor fails to provide the National Federation with information regarding the status of proceedings before the competent decision-making body during a period of three years as from blocking of the funds by the National Federation or as from the last notification from the creditor, the UCI shall release the funds in favour of the team representative after having deducted any amounts due to the UCI or the National Federation in accordance with article 3.7.034 to 3.7.037.

銀行保証を依頼した債権者は、管轄機関において開始された手続きの経過および結末を国内連盟に通知しなければならない。債権者が国内連盟による資金凍結または債権者が行った最後の連絡から3年以内に手続きの進捗状況を連絡しない場合、UCIは、第3.7.034条から第3.7.037条に従って、UCIまたは国内連盟に帰すべき金額を差し引いた上、チーム代表者のために資金の解除を行う。

**3.7.037** If the debt submitted exceeds a sum equal to 15 percent of the annual contractual benefits, only a total amount corresponding to 15 percent of the annual contractual benefits shall be paid out in the first instance, provided that the conditions of payment are fulfilled. The acknowledged balance of the debt may be paid from the global guarantee on condition that the latter would not be exhausted at the end of its period of validity. In the event that there are several creditors, the available balance of the guarantee will be allocated proportionally between them.

訴えが提起された債権が契約による給付額の15%相当の金額を超える場合は、支払条件が満たされている場合に限り、初回分として、契約による給付額の15%相当のみが支払われるものとする。債権の認定された残高は、その有効期間終了時に使い果たされていない限りにおいて、主たる保証金から支払われるものとする。複数の債権者がいる場合、保証の可処分残高は債権者間で比例配分されるものとする。

**3.7.038** A UCI Track Team whose guarantee is drawn upon shall be automatically suspended if the guarantee is not made up to its full amount within one month. 銀行保証に基づく支払いがあった場合、1ヵ月以内に保証が完全に再設定されなければ、当該のUCIトラック・チームは自動的に資格停止となる。

**3.7.038 bis** Whenever a competent authority pronounces the opening of liquidation or bankruptcy proceedings against the team representative, the National Federation may release the bank guarantee in favour of the liquidation or bankruptcy administration, upon request from the competent authority. 管轄当局がチーム代表者に関して清算または破産の手続きの開始を宣言した場合、国内連盟は管轄当局の要請に基づき、清算人または破産管財人のために銀行保証を解除することができる。

**3.7.039** The creditor must submit his application to the National Federation for the guarantee to be called up by 30 days before its expiry date at the latest. Documentary evidence must be provided with the application. Failing this the National Federation is not obliged to call up the guarantee.

債権者は、銀行保証の満期日の 30 日前までに国内連盟に対し保証依頼の申請書を提出しなければならない。申請書には証拠書類を添付しなければならない。提出されない場合、国内連盟は保証を依頼する義務を負わない。

### Model bank guarantee

#### 銀行保証のひな形

**3.7.040** The present bank guarantee is issued under the terms of Article 3.7.030 of the Cycling Regulations of the UNION CYCLISTE INTERNATIONALE for the purpose of guaranteeing, within the limits set in those regulations, the payment of sums due by the UCI Track Team [name] (team representative: [name of team representative]) to riders and other creditors covered in article 3.7.031 of those Regulations as well as the payment of expenses, indemnities, fines and sanctions or sentences imposed under or by consequence of the regulations of the UCI.

当銀行保証は、国際自転車競技連合自転車競技規則第 3.7.030 に基づき、保証を目的として発行する。保証の対象となるのは、UCI 規則が定める範囲内で、UCIトラック・チーム [チーム名] (チーム代表者: [チーム代表者名]) が同規則第 3.7.031 条に該当する競技者およびその他の債権者に対して支払うべき金額、ならびに UCI 規則により、またはその適用に関連して課された費用、補償金、罰金および制裁金または判決金の決済である。

The amount of the present Guarantee is limited to [currency] X].

当保証の金額は X [通貨単位] を限度とする。

The bank,

- Exact name;
- Full address to which any call on the guarantee can be sent;
- Telephone and fax numbers of the department of the bank which handles the calling up of the guarantee;
- E-mail address.

銀行

- 正式名称
- 保証依頼を送付することができる完全な宛先
- 銀行保証依頼を処理する銀行支店の電話番号とファクシミリ番号
- 電子メールアドレス

hereby undertakes, on first demand and within fifteen days of receiving the demand, to pay [the responsible National Federation of the UCI Track Team] any amount in [currency] requested up to a maximum of [currency] X up to the exhaustion of the present guarantee.

は、最初の請求に基づき、その請求を受領してから 15 日以内に、当保証が使い果たされるまで X [通貨単位] を限度として、[当該 UCIトラック・チームの責任国内連盟] に対して [通貨単位] により支払うことをここに保証する。

The aforementioned payments shall be made on reception of a simple request regardless of any objection raised or exception taken by anyone whomsoever. The request shall require no justification.

上記の支払いは、この請求に対していかなる人からいかなる異議があろうとも、請求の受理をもって行わなければならない。この請求は正当化を必要としないものとする。

The present Guarantee shall remain in effect until [the last day of the third month following the end of the relevant season]

当保証は、[当該シーズン終了後 3 ヶ月目の末日] まで有効とする。

Any call on the present guarantee must be received by the bank no later than [last day of the third month following the end of the relevant season].

当保証に対する請求は [当該シーズン終了後 3 ヶ月目の末日] までに同銀行が受領できるよう送付しなければならない。

## Chapter VIII CALENDAR 第VIII章 競技日程

### General observations

#### 一般規則

**3.8.001** Track events are entered on the calendars in accordance with their classification and criterias as per articles 3.8.003 and 3.8.005.

トラック競技大会は、第3.8.003条から第3.8.005条によるクラス分けと参加基準に従って、競技日程に記載される。

The UCI Management Committee allocate a classification in the international calendar to each event in accordance with the criteria which it shall draw up, taking into account the criterias set in article 3.8.003.

UCI理事会は、条項3.8.003が規定する基準を考慮して基準を定め、それに従い各競技大会に国際競技日程中のクラス分けを割り当てる。

*(article introduced on 1.01.04)*

**3.8.001 bis** Every entity organising a track event shall conduct the event in strict compliance with the UCI Constitution and UCI Regulations. All events registered on the UCI Track Calendar must respect the UCI financial obligations (in particular calendar fee) approved by the UCI Management Committee and published on the UCI website.

トラック競技大会を主催するすべての団体は、UCI定款とUCI規則を厳守して大会を実施するものとする。UCIトラック競技日程上に登録されたすべての大会は、UCI理事会によって承認され、UCIウェブサイト上に公表されたUCIの財政的責任(特に、競技日程登録料の支払い)を守らなければならない。

Any new event will be registered in Class 2 for one year of probation. From the second edition, the organizer will be allowed to request an upgrade to Class 1.

新規大会は、当初1年間を試験期間としてクラス2の大会に登録される。2回目以降は、主催者はクラス1への格上げを申請することが認められる。

The status of an event in Class 1 or 2 is yearly evaluated. Upgrade is accepted only if all the conditions are respected, that the organisation does not present any major issue and after UCI approval.

各大会のクラス1または2というステータスは毎年審査される。格上げは、あらゆる条件が満たされ、運営に大きな問題がなく、UCIの承認が得られた場合にのみ許可される。

*(text modified on 15.03.16; 01.07.17; 18.10.21)*

**3.8.001 ter** Class 1 events may not be registered on the UCI Calendar after the prescribed deadline.

クラス1の大会は、所定の期限を過ぎた後はUCI競技日程に登録することはできない。

Class 2 events may be registered on the UCI Calendar after the prescribed deadline as late entry. In this case, a minimum of three months between the registration date and the actual date of the event is required. A late registration fee will apply as per the UCI financial obligations.



クラス2の大会は、所定の期限を過ぎてからも遅延登録としてUCI競技日程に登録できる。この場合、登録日から実際の大会開催日までに3ヵ月以上の期間が必要とされるほか、UCIの財政的義務の規定に従い、遅延登録料が適用される。

Modification in the entered events may be possible. In this case, a minimum of one month between the registration date and the actual date of the event is required. A late registration fee will apply for events entered after the prescribed deadline.

登録された大会を変更することは可能であるが、この場合、登録日から実際の大会開催日までに1ヵ月以上の期間が必要とされる。所定の期日を過ぎてから登録された大会には、遅延登録料が適用される。

*(text modified on 15.03.16; 05.03.18; 18.10.21)*

### 3.8.002

Without prejudice to the provisions of article 1.2.014, if an event registered in class 1 as specified by article 3.8.003 is not held and did not obtain a UCI approval beforehand, it shall be relegated to class 2 for the following year.

第1.2.014条の規定を損なうことなく、第3.8.003条の条件により登録されたクラス1の競技大会がUCIの許可を事前に得ることなく開催されなかった場合、翌年にはクラス2に降格される。

Similarly, if a Class 1 event as specified in art. 3.8.003 does not comply with all the minimum requirements, the complete event might be relegated to Class 2 the following year. If a specific competition as specified in art. 3.8.003 does not comply with the minimum requirements, only this competition might be relegated to Class 2 the following year.

同様に、第3.8.003条が規定するクラス1大会がすべての最低要件を満たしていない場合、大会全体が翌年にクラス2に降格される可能性がある。第3.8.003条が規定する特定の種目が最低要件を満たしていない場合、当該の種目のみが翌年にクラス2に降格される可能性がある。

For Class 2 events as specified in art. 3.8.003 not complying with all the minimum requirements, the complete event might be relegated to national level the following year. If a specific competition as specified in art. 3.8.003 does not comply with the minimum requirements, this competition might directly be relegated to national level and will not attribute UCI points.

第3.8.003条が規定するクラス2の大会がすべての最低要件を満たしていない場合、大会全体が翌年に国内大会に降格される可能性がある。第3.8.003条が規定する特定の種目が最低要件を満たしていない場合、当該種目は直ちに国内大会に降格される可能性があり、この場合はUCIポイント付与の対象外となる。

Any organisation not fulfilling the requirements above will be individually evaluated by a UCI working group.

上記の要件を満たしていない運営については、UCIの作業部会が個別に審査する。

*(text modified on 1.01.04; 26.08.04; 15.03.16; 18.10.21)*

## World Calendar

### 国際競技日程

### 3.8.003

Type of event 競技大会の種類	Criteria 参加基準
Olympic Games オリンピック競技大会	- As per the regulations for cycling events at the Olympic Games - オリンピック競技大会自転車競技の規則による
World Championships 世界選手権大会	- As per World Championships regulations - 世界選手権大会の規則による
World Cup legs	- As per articles 3.4.004 to 3.4.007

ワールドカップ各大会	- 第3.4.004条から第3.4.007条による
Continental Championships 大陸選手権大会	- See article 3.8.004 - 第3.8.004条を見よ
Regional Games 地域大会	
Class 1 クラス1	<p>Over the competition:</p> <ul style="list-style-type: none"> <li>- CL1 events for Men Elite and Women Elite<sup>3)</sup></li> <li>- Additional competitions for: Junior (M/W), U23 (M/W), or Para-cycling (Minimum 1 category)<sup>4)</sup></li> <li>- Minimum 5 events<sup>2)</sup></li> </ul> <p>大会全体:</p> <ul style="list-style-type: none"> <li>- 男子エリートおよび女子エリート<sup>3)</sup>のクラス1大会</li> <li>- ジュニア(男/女)、U23(男/女)、パラサイクリングに向けた追加種目(最少1カテゴリ)<sup>4)</sup></li> <li>- 最少5種目<sup>2)</sup></li> </ul> <p>Per event:</p> <ul style="list-style-type: none"> <li>- Minimum 4 participating nations<sup>1)</sup></li> <li>- <del>No nation can represent more than 50 percent of the peloton</del></li> <li>- A rider needs 10 Track UCI points to register<sup>5)</sup></li> <li>- Minimum distance as per UCI regulations</li> <li>- Minimal number of riders per race: <sup>6)</sup> <ul style="list-style-type: none"> <li>• Sprint : 8 riders (art. 3.2.031)</li> <li>• Keirin : 10 riders (art. 3.2.135)</li> <li>• Bunch races: 15 riders</li> <li>• Madison: 10 teams</li> </ul> </li> </ul> <p>種目別:</p> <ul style="list-style-type: none"> <li>- 参加国4カ国以上<sup>1)</sup></li> <li>- <del>1カ国が集団の50%以上を占めてはならない</del></li> <li>- 登録する競技者はUCIトラック・ポイント10ポイントを獲得していること<sup>5)</sup></li> <li>- 最短距離はUC規則により定める</li> <li>- レースあたりの最小競技者数: <sup>6)</sup> <ul style="list-style-type: none"> <li>• スプリント: 8名(第3.2.031条)</li> <li>• ケイリン: 10名(第3.2.135条)</li> <li>• バンチ・レース: 15名</li> <li>• マディソン: 10チーム</li> </ul> </li> </ul>
Class 2 クラス2	<p>Over the competition:</p> <ul style="list-style-type: none"> <li>- CL2 events for Men Elite or Women Elite</li> <li>- Additional competitions for: Junior (M/W), U23 (M/W), Elite(M/W) or Para-cycling (Minimum 1 category)<sup>4)</sup></li> <li>- Minimum 3 competitions<sup>2)</sup></li> </ul> <p>大会全体:</p> <ul style="list-style-type: none"> <li>- 男子エリートおよび女子エリートのクラス2大会</li> <li>- ジュニア(男/女)、U23(男/女)、エリート(男女)、パラサイクリングに向けた追加種目(最少1カテゴリ)<sup>4)</sup></li> <li>- 最少3種目<sup>2)</sup></li> </ul> <p>Per event:</p> <ul style="list-style-type: none"> <li>- Minimum 3 participating nations<sup>1)</sup></li> <li>- Minimum distance as per UCI regulations</li> </ul>

- Minimal number of riders per race: <sup>6)</sup>
  - Sprint : 8 riders (art. 3.2.031)
  - Keirin : 10 riders (art. 3.2.135)
  - Bunch races: 12 riders
  - Madison: 8 teams

種目別:

- 参加国4カ国以上<sup>1)</sup>
- 最短距離はUC規則により定める
- レースあたりの最小競技者数: <sup>6)</sup>
  - スプリント: 8名 (第3.2.031条)
  - ケイリン: 10名 (第3.2.135条)
  - バンチ・レース: 12名
  - マディソン: 8チーム

- 1) In Team Events, if a team is composed of riders from different nations (mixed team), the nation of the majority of riders shall prevail. In team events where no majority is possible, the nation of the participating rider shall not count.  
チーム競技の中で、複数の国の競技者で構成される(混成チーム)チームが含まれる場合は、競技者の過半数を占める国名を優先する。チームイベントにおいていずれの国も過半数に達しない場合、当該参加チームの国名はカウントしない。
- 2) Competition = event from the Elite World Championships programme, organised in a category.  
種目 = エリート世界選手権大会プログラムにおけるカテゴリごとの種目
- 3) Both categories must reach Class 1 requirements to maintain the event in class 1 the following year.  
翌年も大会をクラス1で維持するには、両方のカテゴリがクラス1の要件を満たしていなければならない。
- 4) Additional competitions can be of the event class or lower (Class 1, Class 2 or National)  
追加種目は、大会と同等またはそれ以下(クラス1、クラス2、または国内大会)のクラスとすることができる。
- 5) The rider needs 10 UCI points in any UCI track ranking on the day of the race. No minimum UCI points is necessary in Individual Pursuit, Time Trial, Team Pursuit and Team Sprint  
競技者は、レース当日時点において、いずれかのUCIトラック・ランキングで10ポイントを獲得していなければならない。インディヴィデュアル・パーシュート、タイムトライアル、チーム・パーシュート、およびチーム・スプリントにおいては最低UCIポイントは必要条件とされない。
- 6) No minimum is necessary in other specialization (Individual Pursuit, Time Trial, Team Pursuit and Team Sprint)  
他の種目(インディヴィデュアル・パーシュート、タイムトライアル、チーム・パーシュート、およびチーム・スプリント)では最小競技者数は設けられていない。

(text modified on 1.01.04; 1.10.13; 3.03.14; 15.03.16; 05.03.18; 18.10.21 ; **01.01.25**)

### 3.8.004

To be able to be registered on the International Calendar, the Continental Championships have to guarantee participation of riders of at least 6 federations of that continent, exception being where the Continental Confederation does not have 6 federations.

国際競技日程に登録できるようにするためには、大陸選手権大会はその大陸における最少6カ国

からの競技者の参加を保証しなければならない。ただし、加盟国が6カ国を下回る大陸連盟はこの限りではない。

*(article introduced on 1.01.04)*

## 3.8.005

### National Calendars

#### 国内競技日程

Type of event 競技大会の種類	Participation 参加方法
National Championships 国内選手権大会	Governed by National Federations 国内自転車競技連盟により管理される
Other events その他の競技大会	Governed by National Federations 国内自転車競技連盟により管理される

*(article introduced on 1.01.04)*

## Chapter IX MASTERS

### 第IX章 マスターズ

*(chapter introduced on 10.06.05/この章は2005年6月10日に導入).*

#### Participation at the UCI Masters Track World UCIマスターズ世界トラック選手権大会への参加

**3.9.001** All 35 years old and older riders holding a master license shall be entitled to participate in the UCI Masters Track World Championships, except the following:  
以下の場合を除き、すべての35歳以上のマスター・ライセンス保持者は、UCI世界マスターズトラック選手権大会に参加する権利を有する。

1. Any rider who was a member of any track team registered with the UCI in the current season. The season is the period referred to in the second indent of article 3.3.003.

当シーズンに、UCIに登録されているいずれかのトラック・チームのメンバーであった競技者。この場合、「シーズン」とは条項3.3.003第2節に適用される期間とする。

2. Any rider who has participated in any world championships, Olympic Games, continental championships, regional games, or world cup in the current year, except for the races that are open to masters only.

当年度に、マスターズ競技者のみがオープン参加できるレースを除き、世界選手権大会、オリンピック競技大会、大陸選手権大会、地域大会、ワールドカップのいずれかに参加した競技者。

3. [abrogated on 04.06.16]

*(text modified on 19.09.06; 30.01.09; 04.06.16; 05.03.18, 01.08.23)*

#### Licenses

##### ライセンス

**3.9.002** All applicants for the world masters championships must present a valid license to the event's race headquarters in order to be given a race number and be permitted to participate. The license must have been issued by the rider's UCI-affiliated national federation and must be valid for an entire calendar year.

マスターズ世界選手権大会への全参加申込者は、ゼッケンを受領し参加を許可されるために、有効なライセンスを大会本部に提出しなければならない。ライセンスは競技者の所属するUCI加盟の国内連盟から発行されたものでなければならず、その暦年中有効でなければならない。

**3.9.003** In races other than the world masters championships, riders may participate with a temporary or daily license, issued by their national federation.

マスターズ世界選手権大会以外の競技大会については、競技者は所属する国内連盟が発行する臨時ライセンスあるいは1日ライセンスで参加することができる。

The license must clearly state the starting and finishing dates of its period of validity. The national federation shall make sure that the holder of a temporary license will, for the duration of his license, benefit from the same insurance cover and other benefits as those attached to an annual license.

ライセンスには、有効期限の開始日と終了日を明示されていなければならない。国内連盟は、臨時ライセンス保持者が、そのライセンス有効期間について、年間ライセンスと同様の保険およびその他の付随する利益を得られるようにする。

#### World Masters Championships

##### 世界マスターズ選手権大会

**3.9.004** Riders entered to compete in the world masters championships represent their country but are permitted to wear the clothing of their own choice.

世界マスターズ選手権大会で競技するためにエントリーした競技者は、その所属する国を代表する

が、自ら選択した衣類装備を着用することができる。

**3.9.005** All the details applying specifically to each world masters championship in each of the categories must be obtained from the organiser or on the UCI internet site. The events on the competition programme are defined by the UCI.

各マスターズ世界選手権大会に限定して適用される各カテゴリ毎の詳細は、主催者あるいはUCIウェブサイトより得られなければならない。大会プログラム上の競技はUCIによって規定される。

*(text modified on 21.06.18)*

**3.9.006** UCI Master Track World Championships are normally organized in age groups of five years: 35-39, 40-44, 45-49 etc. Depending on the number of participants in each age group, the latter may be with an adjoining age group. In this instance, separate classifications will be drawn up.

UCI マスター世界トラック選手権大会は通常5歳ごとの年齢グループ別に運営される：35-39、40-44、45-49等。各年齢グループの参加人数によっては、隣接する年齢グループを統合することができる。この場合、統合したグループに対して独立した順位付けを行う。

There shall be no separate race for an age group if there are less than 12 participants in mass start events (i.e. points race) or less than 8 participants/teams in the other events.

集団スタート競技(ポイント・レース等)においては、参加者が12名に満たない場合、他の競技においては、参加競技者/チームが8名に満たない場合、年齢グループ別のレースは行わない。

For team events, a majority of the riders of a team shall have the same age group. Only one rider maximum in each team may be older than the age group.

チーム競技においては、チームの競技者の過半数がその年齢カテゴリのグループに属していなければならない。各チームで最大1名のみ選手がその年齢グループより年長であることが許される。

*(text modified on 25.01.08; 30.01.09; 05.03.18; 21.06.18, 01.08.23).*

### Best Performances

#### 最高記録

**3.9.007** The UCI shall draw up a list of the best performances for masters set in time trial, 200 metres, individual pursuit and the hour for all men's and women's age groups.

UCIは、男子および女子の年齢グループにおいて、タイムトライアル、200m、インディヴィデュアル・パーシュートおよびアワー・レコードにおいて達成されたマスターズ最高記録のリストを作成しなければならない。

*(text modified on 25.01.08;17.10.22).*

**3.9.008** The UCI must be informed of the best performances recorded in the World Masters Championships, using a confirmation request form for masters. The request must be accompanied by the following documents: proof of electronic or manual time-keeping; the place; the date and the nature of the competition; the result of the race in which the performance was recorded. The form must be countersigned by a UCI commissaire appointed for the event in question.

世界マスターズ選手権大会において達成された最高記録は、マスターズ用承認申請書を用いてUCIに通知しなければならない。申請書には以下の書類を添付する：電子または手動計時の証明、場所、日時および競技の種類、その記録が達成されたレースの結果。申請書には、当該競技大会に指名されたUCIコミセールの副署が添えられていなければならない。

*(text modified on 13.06.08;17.10.22).*

**3.9.009** The UCI must be informed of the best performances recorded in masters events, using a confirmation request form for masters. The request must be accompanied by the following documents: doping control form, proof of electronic or manual time-keeping; the place; the date and the nature of the competition; the result of the race

in which the performance was recorded. The form must be countersigned by a UCI commissaire appointed for the event in question.

マスターズ競技大会において樹立された最高記録は、マスターズ用承認申請用紙を用いてUCIトラック委員会に通知しなければならない。申請書には以下の書類を添付する:ドーピング検査用紙、電子計時または手動計時の証明、場所、日時および競技の種類;その記録が達成されたレースの結果。申請書には、当該競技大会に指名されたUCIコミセールの副署が添えられていなければならない。

*(text modified on 19.09.06; 17.10.22)*

### 3.9.010

The UCI must also be informed of best performances recorded out of competition (ex.: best hour performance) using a confirmation request form. The following documents must accompany the request: doping control form, proof of electronic or manual time-keeping; the place; the date and nature of the performance. The form must be countersigned by a UCI **International commissaire** or **Elite National commissaire** who attended the performance.

競技外(最優秀アワー・パフォーマンス等)で達成された最高記録についても同様に、承認申請書を用いてUCIに通知しなければならない。申請書には以下の書類を添付する:ドーピング検査用紙、電子計時または手動計時の証明、場所、日時および記録の種類。申請書には、当該記録に関与したUCI**国際コミセール**または**エリート・ナショナル・コミセール**の副署が添えられていなければならない。

*(text modified on 19.09.06; 17.10.22; 01.01.25)*

### 3.9.011

The best performances shall be confirmed by the UCI.

最高記録は、UCIにより認可されなければならない。

*(text modified on 13.06.08; 17.10.22)*

### 3.9.012

For anti-doping matters, see Part 14, and in all other respects, the rules for world records apply (chapter V).

その他の事項(特に、アンチ・ドーピング事項については第14部を参照)については、世界記録に関する規則(第V章)が適用される。

*(text modified on 13.06.08).*

## Chapter X RACE INCIDENTS AND SPECIFIC INFRINGEMENTS

(Chapter introduced on 12.06.20)

### 第X章 レース中のインシデントおよび明確な違反行為

(2020年6月12日に挿入)

- § 1 Race incidents concerning riders, teams and other licence holders in the context of track competitions  
トラック競技におけるレース中の、競技者、チーム、および他のライセンス所持者が関わるインシデント

#### General provisions

##### 一般規定

- 3.10.001 The infringements related to race incidents observed in the context of track events are sanctioned as set out in the table of race incidents defined in article 3.10.008, in accordance with article 12.4.001.  
トラック競技のレース中に観察されるインシデントに関係する違反行為は、条項12.4.001に従い条項3.10.008に詳述されるレース中のインシデント表に提示される方法に従い制裁される。

Warnings, relegations and disqualifications may also be imposed for non-regulation sporting conduct that impacts, or has the potential to impact, the outcome of the race, notwithstanding the fine provided for in article 3.10.008. Proper sporting conduct is described in Part 3 Chapter 2 of these regulations.

レースの結果に影響を与える、または影響を与える可能性のある規則違反のスポーツ行為に対しても、条項3.10.008に規定されている罰金にかかわらず、警告、降格、失格が課される場合がある。適切なスポーツ行為は、本規則第3部第2章に記載されている。

Sanctions given by Commissaires shall be noted in the communiqué of the Commissaires' Panel and will be sent to the UCI.

コミセールにより科される制裁は、コミセール・パネルのコミュニケに記載され、UCIに送付される。

- 3.10.002 The provisions of Part 12 of the UCI Regulations apply to infringements committed in the context of track competitions.  
UCI規則第12部の条項は、トラック競技における違反行為に適用される。

#### Warnings – disqualification

##### 警告 - 失格

- 3.10.003 Any offence not specifically penalised and any **unsporting dangerous or unsportsmanlike** behaviour may be punished by a warning, indicated by a yellow flag, or by disqualification, indicated by a red flag, according to the gravity of the fault, notwithstanding the fine provided for in article 12.3.005.

On each occasion the commissaires will indicate at the same time the race number of the faulting rider. The warning and disqualification are relative to one competition only.

特に罰則を明記されていない**危険なまたはスポーツ精神に反する**行為は、条項12.3.005に規定される罰金とは別に、違反の重大性に応じて、黄旗で示される警告、または赤旗で示される失格により処罰される。それぞれの場合に、コミセールは違反競技者のゼッケン番号を同時に示す。この警告と失格は、一つの競技大会にのみに適用されるものとする。

If a rider is relegated in an event, that relegation may also carry with it a warning, depending on the gravity, intent and impact of the fault.

競技において競技者が降格される場合、その違反の重大性、故意であるかあるいはその影響度により、その降格には警告も含まれる場合がある。



If a rider is issued a warning in an event, the warning will also be carried to the other events within the same competition. A rider receiving a second warning **within the same event is disqualified from the event and for the rest of the competition. A rider receiving 3 warnings in a competition**, or being relegated for the third time, is disqualified for the rest of the competition.

競技者が特定の種目で警告を受けた場合、その警告は同一競技大会の他の種目にも持ち越される。同一種目において2回目の警告を受けた競技者は、**当該種目および同一競技大会の残りの種目から失格となる。同一競技大会において3回目の警告**または3回目の降格を受けた競技者は残りの種目から失格となる。

A rider disqualified in an event for **sporting conduct dangerous or unsportsmanlike behaviour** is effectively disqualified for the entire competition.

**危険なまたはスポーツ精神に反する行為**を理由として特定の種目で失格となった競技者は、事実上、競技大会全体において失格となる。

*(text modified on 26.08.04;10.06.05; 01.02.11, 01.10.19; 12.06.20, 01.08.23 ;01.01.25)*

**3.10.003bis** Subject to the limitations imposed by article 3.2.011, for any irregularities noted during a competition:

- the President of the Commissaires' Panel may issue a warning;
- every individual Commissaire may request the President of the Commissaires' Panel to issue a warning. In such cases, the President of the Commissaires' Panel shall be the final decision maker on whether to issue the warning;
- the Commissaires' Panel may issue a warning.

The Judge-Referee may issue warnings as described in article 3.2.011.

条項3.2.011により課される制限に従い、競技中に見られた不正行為に対して:

- チーフ・コミセールは警告を発することができる。
- 各コミセールはチーフ・コミセールに対して、警告を発するよう要請できる。この場合、警告を発するか否かについての最終の決定者はチーフ・コミセールとする。
- コミセール・パネルは警告を発することができる。

判定員は条項3.2.011に記載の通り警告を発することができる。

The licence holder is directly informed of warnings verbally, or by displaying his race number together with a yellow flag after the warning has been issued. An additional sanction may be applied by the person issuing the warning if the irregularity for which the warning was issued during the race turns out to be an infringement related to a race incident.

Warnings shall be noted in the communiqué of the Commissaires' Panel and will be sent to the UCI.

ライセンス所持者は、警告が発せられた後、口頭、または黄旗とともにゼッケン番号を表示されることにより警告を通知される。レース中に警告の対象となった違反行為が、レース中のインシデントに関連する違反であることが判明した場合、警告を発した者から追加の制裁を科される場合がある。警告はコミセール・パネルのコミュニケに記載され、UCIに送付される。

## Relegations

### 降格

**3.10.004** Subject to the limitations imposed by article 3.2.011, for any irregularities noted during a competition:

- the President of the Commissaires' Panel may issue a relegation;
- every individual commissaire may request the President of the Commissaires' Panel to issue a relegation. In such cases, the President of the Commissaires' Panel shall be the final decision maker on whether to issue the relegation;

· the Commissaires' Panel may issue a relegation.

The Judge-Referee may issue relegations as described in article 3.2.011.

The person issuing the relegation shall at the same time decide whether or not to also issue a warning for that irregularity. In such as case, the communication of the warning will be according to article 3.10.003.

The licence holder is directly informed of relegations verbally after the relegation has been issued. An additional sanction may be applied by the person issuing the relegation, possibly together with a warning, if the irregularity for which the relegation was issued during the race turns out to be an infringement related to a race incident. Relegations shall be noted in the communiqué of the Commissaires' Panel and will be sent to the UCI.

条項3.2.011により課される制限に従い、競技中に見られた不正行為に対して：

- チーフ・コミセールは降格を命じることができる。
- 各コミセールはチーフ・コミセールに対して、降格を命じるよう要請できる。この場合、チーフ・コミセールは降格を命じるか否かについて最終決定を行うものとする。
- コミセール・パネルは降格を命じることができる。

判定員は条項3.2.011に記載の通り降格を命じることができる。

降格を命じる者は、その不正行為に対する警告も発するかどうかを同時に決定するものとする。警告も発する場合、警告の通知は条項3.10.003の通りとする。

ライセンス所持者は、降格が命じられた後、直接口頭で降格を通知される。レース中に降格の対象となった違反行為が、レース中のインシデントに関連する違反であることが判明した場合、降格を命じた者から、警告に加えて追加の制裁を科される場合がある。

降格はコミセール・パネルのコミュニケに記載され、UCIに送付される。

### Penalties and sanctions imposed by the Commissaires' Panel

#### コミセール・パネルにより科されるペナルティと制裁

#### 3.10.005

Without prejudice to the sanctions of the table below, any licence holder who is involved in a serious race incident may be immediately disqualified by the Commissaires' Panel or in the cases described in article 3.2.011, by the Judge-Referee.

下表の制裁を損なうことなく、レース中の重大なインシデントに関与したライセンス所持者は、コミセール・パネルにより直ちに失格とされる。条項3.2.011に該当する場合は、判定員により直ちに失格とされる。

In the case of behaviour which represents an infringement that can be referred to the Disciplinary Commission under the terms of articles 12.4.002 and subsequent, the licence holder may be summoned to appear before the Disciplinary Commission.

条項12.4.002以降の条項の下に懲戒委員会に付託できる違反に相当する行為の場合、当該のライセンス所持者は懲戒委員会に出頭するよう命じられる可能性がある。

#### 3.10.006

Without prejudice to the competence of the Disciplinary Commission to impose sanctions for the same circumstances, if applicable, in the case of the infringement of articles 12.4.002 and subsequent, the race incidents described by the table below shall be sanctioned by the Commissaires.

条項12.4.002以降の条項に対する違反行為の場合、同じ状況に対して制裁を課す懲戒委員会の権能を損なうことなく、下表に記述されるレース中のインシデントはコミセールにより制裁される。

#### 3.10.007

The table below applies to all track competitions. However, for national calendar races, the respective national federations can set lower fines than those stipulated in Column 3 of the table, which includes "other competitions".

下表はすべてのトラック競技に適用される。ただし、国内競技日程上のレースにおいては、各国内連盟は表の第3列(「その他の競技」を含む)の規定よりも低額の罰金を設定できる。

# UCI CYCLING REGULATIONS / JCF EDITION 2025

## 3.10.008 Table of race incidents and specific infringements relating to track competitions トラック競技に関するレース中のインシデントおよび明確な違反行為の表

	Column 1 / 第1列	Column 2 / 第2列	Column 3 / 第3列
	Olympic Games Elite World Championships Nations' Cup オリンピック競技大会 エリート世界選手権大会 ネ이션ズカップ	Junior World Championships Continental Championships Continental Games Class 1 and 2 Men, U23 and Elite Class 1 and 2 Women, U23 and Elite ジュニア世界選手権大会 大陸選手権大会 大陸競技大会 クラス1&2 男子、U23およびエリート  <u>Para-cycling:</u> パラサイクリング: Paralympic Games World Championships Nations' Cup パラリンピック競技大会 世界選手権大会 ネーションズ・カップ	Class 1 and 2 Men, Junior Class 1 and 2 Women, Junior National events Other events クラス1&2男子、ジュニア クラス1&2女子、ジュニア 国内競技大会 その他の競技大会  <u>Para-cycling:</u> パラサイクリング: Other competitions その他の競技大会
<b>1. Procedures at the official meeting and ceremonies</b>			
<b>公式会議および公式式典の手順</b>			
1.1 Failing to attend official ceremonies (including press conference, etc.) 公式式典(記者会見等を含む)に臨まない	<u>Rider:</u> 500 fine and forfeiture of prizes and points for respective UCI rankings earned during the event. <u>競技者:</u> 罰金500および競技大会で得られる賞金およびUCIランキングポイントの没収	<u>Rider:</u> 200 fine and forfeiture of prizes and points for respective UCI rankings earned during the event. <u>競技者:</u> 罰金200および競技大会で得られる賞金およびUCIランキングポイントの没収	<u>Rider:</u> 100 fine and forfeiture of prizes and points for respective UCI rankings earned during the event. <u>競技者:</u> 罰金100および競技大会で得られる賞金およびUCIランキングポイントの没収
1.2 Non-compliant clothing during podium and protocol ceremonies 表彰台上および式典中に義務付けられた服装を着用しない	<u>Rider:</u> 500 fine per rider involved <u>競技者:</u> 関与した競技者1名あたり罰金500	<u>Rider:</u> 200 fine per rider involved <u>競技者:</u> 関与した競技者1名あたり罰金200	<u>Rider:</u> 100 fine per rider involved <u>競技者:</u> 関与した競技者1名あたり罰金100
1.3 Failing to attend required	<u>Team Manager:</u> 300 fine	<u>Team Manager:</u> 200 fine	<u>Team Manager:</u> 100 fine

## UCI CYCLING REGULATIONS / JCF EDITION 2025

Team Managers' meeting 出席を求められた会議に、チーム監督が出席しない	チーム監督: 罰金300	チーム監督: 罰金200	チーム監督: 罰金100
<b>2. Equipment and innovations</b> 装備と新技術			
2.1 Attempting to start a race with a bicycle that does not comply with the regulations 規則に適合しない自転車でレースのスタートに臨む	<u>Rider:</u> Start refused 競技者: スタートは拒絶される	<u>Rider:</u> Start refused 競技者: スタートは拒絶される	<u>Rider:</u> Start refused 競技者: スタートは拒絶される
2.2 Starting a race on a bicycle that has not been checked by the Commissaires for that race コミセールのチェックを受けていない自転車でレースをスタートする	<u>Team:</u> 200 fine and warning チーム: 罰金200および警告	<u>Team:</u> 100 fine and warning チーム: 罰金100および警告	<u>Team:</u> 50 fine and warning チーム: 罰金50および警告
2.3 Use of a bicycle that does not comply with the regulations 規則に適合しない自転車を使用する	<u>Rider:</u> 500 fine and disqualification 競技者: 罰金500および失格	<u>Rider:</u> 200 fine and disqualification 競技者: 罰金200および失格	<u>Rider:</u> 100 fine and disqualification 競技者: 罰金100および失格
2.4 Use or presence of a bicycle that does not comply with article 1.3.010 条項1.3.010に適合しない自転車の使用または存在	<u>Rider:</u> Disqualification <u>Team:</u> Disqualification 競技者: 失格 チーム: 失格	<u>Rider:</u> Disqualification <u>Team:</u> Disqualification 競技者: 失格 チーム: 失格	<u>Rider:</u> Disqualification <u>Team:</u> Disqualification 競技者: 失格 チーム: 失格
2.5 Use of a prohibited remote communication system by a rider 禁止された遠隔通信装置を競技者が使用	<u>Rider:</u> Start refused, or disqualification 競技者: スタート拒絶、または失格 <u>Team manager/Coach:</u> Exclusion チーム監督/コーチ: 除外	<u>Rider:</u> Start refused, or disqualification 競技者: スタート拒絶、または失格 <u>Team manager/Coach:</u> Exclusion チーム監督/コーチ: 除外	<u>Rider:</u> Start refused, or disqualification 競技者: スタート拒絶、または失格 <u>Team manager/Coach:</u> Exclusion チーム監督/コーチ: 除外

## UCI CYCLING REGULATIONS / JCF EDITION 2025

<p>2.6 Use of an electronic device with display on a bicycle that can be read by a rider during a race レース中に競技者が読むことのできるディスプレイ付き電子機器の使用</p>	<p><u>Rider:</u> Start refused, or disqualification <u>競技者:</u> スタート拒絶または失格</p>	<p><u>Rider:</u> Start refused, or disqualification <u>競技者:</u> スタート拒絶または失格</p>	<p><u>Rider:</u> Start refused, or disqualification <u>競技者:</u> スタート拒絶または失格</p>
<p>2.7 Use of a technical innovation, innovative clothing or equipment not yet approved by the UCI during an event 競技中にUCI未承認の新技術、革新的な服装または装備を使用</p>	<p><u>Rider:</u> Start refused, or disqualification <u>競技者:</u> スタート拒絶または失格</p>	<p><u>Rider:</u> Start refused, or disqualification <u>競技者:</u> スタート拒絶または失格</p>	<p><u>Rider:</u> Start refused, or disqualification <u>競技者:</u> スタート拒絶または失格</p>
<p>2.8 Evading, refusing or obstructing an equipment/ clothing check 機材/服装チェックを回避、拒否、または妨害する</p>	<p><u>Rider:</u> Disqualification <u>Other team member:</u> Exclusion <u>競技者:</u> 失格 <u>その他のチームメンバー:</u> 除外</p>	<p><u>Rider:</u> Disqualification <u>Other team member:</u> Exclusion <u>競技者:</u> 失格 <u>その他のチームメンバー:</u> 除外</p>	<p><u>Rider:</u> Disqualification <u>Other team member:</u> Exclusion <u>競技者:</u> 失格 <u>その他のチームメンバー:</u> 除外</p>
<p>2.9 Modifying equipment/ clothing to be used in a race after it has been checked by the Commissaires for that race レースで使用する機材/服装を、コミセールのチェックを受けた後で変更する</p>	<p><u>Rider:</u> 500 fine and disqualification <u>Other team member:</u> 500 fine and exclusion <u>競技者:</u> 罰金500および失格 <u>その他のチームメンバー:</u> 罰金500および除外</p>	<p><u>Rider:</u> 200 fine and disqualification <u>Other team member:</u> 200 fine and exclusion <u>競技者:</u> 罰金200および失格 <u>その他のチームメンバー:</u> 罰金200および除外</p>	<p><u>Rider:</u> 100 fine and disqualification <u>Other team member:</u> 100 fine and exclusion <u>競技者:</u> 罰金100および失格 <u>その他のチームメンバー:</u> 罰金100および除外</p>
<p>2.10 Carrying equipment on the bicycle or rider that falls, or can fall onto the track during a race レース中にトラック上に落下する可能性のある装備が自転車または競技者に取り付けられ</p>	<p><u>Rider:</u> Start refused, or 300 fine, and/or warning or disqualification <u>競技者:</u> スタート拒絶または罰金300、および/または警告または降格</p>	<p><u>Rider:</u> Start refused, or 200 fine, and/or warning or disqualification <u>競技者:</u> スタート拒絶または罰金200、および/または警告または降格</p>	<p><u>Rider:</u> Start refused, or 100 fine, and/or warning or disqualification <u>競技者:</u> スタート拒絶または罰金100、および/または警告または降格</p>

## UCI CYCLING REGULATIONS / JCF EDITION 2025

ている、またはそれらが落下する			
2.11 Use of forbidden onboard technology device オンボードテクノロジーデバイスの使用禁止	Rider: Elimination or disqualification Other team member: Exclusion 競技者: 降格または失格 その他のチームメンバー: 除外	<u>Rider: Elimination or disqualification</u> <u>Other team member: Exclusion</u> 競技者: 降格または失格 その他のチームメンバー: 除外	<u>Rider: Elimination or disqualification</u> <u>Other team member: Exclusion</u> 競技者: 降格または失格 その他のチームメンバー: 除外
<b>3. Riders' clothing and rider identification</b> <b>競技者の服装および競技者の識別</b>			
3.1 Use of non-compliant clothing (form, colour, layout) 規則に適合しない服装の使用	<u>Rider: 200 to 500* fine, and/or start refused or disqualification</u> 競技者: 罰金200~500*および/またはスタート拒絶または失格	<u>Rider: 100 to 300* fine, and/or start refused or disqualification</u> 競技者: 罰金100~300*および/またはスタート拒絶または失格	<u>Rider: 50 to 100* fine, and/or start refused or disqualification</u> 競技者: 罰金50~100*および/またはスタート拒絶または失格
3.2 Rider at the start without mandatory helmet 義務付けられたヘルメットを着用せずスタートに臨む	<u>Rider: Start refused</u> 競技者: スタート拒絶	<u>Rider: Start refused</u> 競技者: スタート拒絶	<u>Rider: Start refused</u> 競技者: スタート拒絶
3.3 Rider taking off mandatory helmet during the race 競技中に義務付けられたヘルメットを外す	<u>Rider: 200 fine and disqualification</u> 競技者: 罰金200および失格	<u>Rider: 100 fine and disqualification</u> 競技者: 罰金100および失格	<u>Rider: 50 fine and disqualification</u> 競技者: 罰金50および失格
3.4 Rider taking off mandatory helmet after passing the finish line フィニッシュラインを超えてから義務付けられたヘルメットを外す	<u>Rider: 200 fine, and/or warning or disqualification</u> 競技者: 罰金200、および/または警告または降格	<u>Rider: 100 fine, and/or warning or disqualification</u> 競技者: 罰金100、および/または警告または降格	<u>Rider: 50 fine, and/or warning or disqualification</u> 競技者: 罰金50、および/または警告または降格
3.5 Body number replicated on a medium other than that provided by the organizer 主催者により提供されたものと異なる素材によりボディナンバーを複製する	<u>Rider: Start refused</u> 競技者: スタート拒絶	<u>Rider: Start refused</u> 競技者: スタート拒絶	<u>Rider: Start refused</u> 競技者: スタート拒絶

## UCI CYCLING REGULATIONS / JCF EDITION 2025

<p>3.6 Body number or transponder missing, not visible, modified, incorrectly positioned ボディナンバーまたはトランスポンダが付けられていない、見えない、変更されている、不正な位置にある</p>	<p><u>Rider:</u> 200 to 500* fine <u>競技者:</u> 罰金200~500*</p>	<p><u>Rider:</u> 100 to 200* fine <u>競技者:</u> 罰金100~200*</p>	<p><u>Rider:</u> 50 to 100* fine <u>競技者:</u> 罰金50~100*</p>
<p>3.7 Incorrect body number or incorrect transponder 不正なボディナンバーまたはトランスポンダ</p>	<p><u>Rider:</u> 200 to 500* fine <u>競技者:</u> 罰金200~500*</p>	<p><u>Rider:</u> 100 to 200* fine <u>競技者:</u> 罰金100~200*</p>	<p><u>Rider:</u> 50 to 100* fine <u>競技者:</u> 罰金50~100*</p>
<p>3.8 Different clothing (jersey, shorts, skinsuit) for the different riders of a team チーム内で競技者の服装(ジャージ、パンツ、スキンスーツ)が統一されていない</p>	<p><u>Rider:</u> 200 fine per rider involved <u>競技者:</u> 関与した競技者1名あたり罰金200</p>	<p><u>Rider:</u> 100 fine per rider involved <u>競技者:</u> 関与した競技者1名あたり罰金100</p>	<p><u>Rider:</u> 50 fine per rider involved <u>競技者:</u> 関与した競技者1名あたり罰金50</p>
<p>3.9 Wearing tinted glasses or visors while seated in the waiting area for a race 待機エリアに座っているときに着色されたシールドまたはゴーグルを着用する</p>	<p><u>Rider:</u> 200 <u>競技者:</u> 罰金200</p>	<p><u>Rider:</u> 200 <u>競技者:</u> 罰金200</p>	<p><u>Rider:</u> 200 <u>競技者:</u> 罰金200</p>
<p>3.10 Riders in the same team and race failing to wear a distinguishing item on them 同一レースに出場する同一チームの競技者が、見分けられる印をつけていない</p>	<p><u>Rider:</u> 100 fine per rider involved and/or warning <u>競技者:</u> 関与した競技者1名あたり罰金100および/または警告</p>	<p><u>Rider:</u> 100 fine per rider involved and/or warning <u>競技者:</u> 関与した競技者1名あたり罰金100および/または警告</p>	<p><u>Rider:</u> 50 fine per rider involved and/or warning <u>競技者:</u> 関与した競技者1名あたり罰金50および/または警告</p>

## UCI CYCLING REGULATIONS / JCF EDITION 2025

<b>4. Irregular feeding</b> 規則外の補給			
4.1 Unauthorised feeding 無許可の補給	<u>Rider: 200 fine</u> <u>Other licence holder: 200 fine</u> 競技者: 罰金200 その他ライセンス所持者: 罰金200	<u>Rider: 100 fine</u> <u>Other licence holder: 100 fine</u> 競技者: 罰金100 その他ライセンス所持者: 罰金100	<u>Rider: 50 fine</u> <u>Other licence holder: 50 fine</u> 競技者: 罰金50 その他ライセンス所持者: 罰金50
<b>5. Non-regulation movement of riders on the track – For particularly serious cases, in addition to any warning, relegation or disqualification that may be issued</b> トラック上の競技者による規則違反の動き – 特に重大なケースの場合、警告、降格、失格に加えて以下が科される			
5.1 Deviation from the chosen line that obstructs or endangers another rider or irregular sprint (including pulling the jersey or saddle of another rider, moving down to quickly on another rider 選択したラインから逸脱し、他の競技者を妨害または危険にさらすこと、または不規則なスプリント(他の競技者のジャージやサドルを引っ張ったり、素早く他の競技者に向かって下降することなどを含む)	<u>Rider: 200</u> 競技者: 罰金200	<u>Rider: 100</u> 競技者: 罰金100	<u>Rider: 50</u> 競技者: 罰金50
5.2 Non-regulation use of the blue band during the race レース中にブルーバンドを不正に使用	<u>Rider: 200</u> 競技者: 罰金200	<u>Rider: 100</u> 競技者: 罰金100	<u>Rider: 50</u> 競技者: 罰金50
5.3 Non-regulation movement of a rider during the race that obstructs a rider, or prevents that rider from passing レース中に他の競技者を妨害する、またはその競技者によ	<u>Rider: 200</u> 競技者: 罰金200	<u>Rider: 100</u> 競技者: 罰金100	<u>Rider: 50</u> 競技者: 罰金50



## UCI CYCLING REGULATIONS / JCF EDITION 2025

る追い抜きを妨げる規則違反の動き			
5.4 Irregular movement causing the crash of a rider 競技者の衝突を引き起こす規則違反の動き	<u>Rider: 200 to 500* fine</u> <u>競技者: 罰金200~500*</u>	<u>Rider: 200 fine</u> <u>競技者: 罰金200</u>	<u>Rider: 100 fine</u> <u>競技者: 罰金100</u>
5.5 Attempting to have a race stopped レースを中断させようと試みる	<u>Rider: 200 to 500* fine</u> <u>Other licence holder: 200 fine</u> <u>競技者: 罰金200~500*</u> <u>その他のライセンス所持者: 罰金200</u>	<u>Rider: 100 to 200* fine</u> <u>Other licence holder: 200 fine</u> <u>競技者: 罰金100~200*</u> <u>その他のライセンス所持者: 罰金200</u>	<u>Rider: 50 to 100* fine</u> <u>Other licence holder: 200 fine</u> <u>競技者: 罰金50~100*</u> <u>その他のライセンス所持者: 罰金200</u>
<b>6. Irregular behaviour, in particular behaviour that affords a team or rider a sporting advantage or that is dangerous</b> <b>規則違反の行動、特に競技においてチームや競技者に有利な状況をもたらすまたは危険な違反行動</b>			
6.1 Rider refusing to quit the race after being withdrawn by the Commissaires 競技者がコミセールより除外された後にレースをやめることを拒否する	<u>Rider: 200 fine and disqualification</u> <u>競技者: 罰金200および失格</u>	<u>Rider: 100 fine and disqualification</u> <u>競技者: 罰金100および失格</u>	<u>Rider: 50 fine and disqualification</u> <u>競技者: 罰金50および失格</u>
6.2 Rider refusing to quit the race after being disqualified by Commissaires 競技者がコミセールより失格とされた後にレースをやめることを拒否する	<u>Rider: 200 to 500* fine</u> <u>競技者: 罰金200~500*</u>	<u>Rider: 100 to 200* fine</u> <u>競技者: 罰金100~200*</u>	<u>Rider: 50 to 100* fine</u> <u>競技者: 罰金50~100*</u>
6.3 Encouraging a rider to remain in the race or on the track after they have been withdrawn or disqualified by the Commissaires 競技者がコミセールより除外、または失格とされた後にレー	<u>Other licence holder: 500 fine and exclusion</u> <u>その他ライセンス所持者: 罰金500および除外</u>	<u>Other licence holder: 200 fine and exclusion</u> <u>その他ライセンス所持者: 罰金200および除外</u>	<u>Other licence holder: 100 fine and exclusion</u> <u>その他ライセンス所持者: 罰金100および除外</u>

## UCI CYCLING REGULATIONS / JCF EDITION 2025

<p>スを続行するよう促す</p>			
<p>6.4 Cheating, attempted cheating, collusion between riders or other licence holders who are involved or complicit. For particularly serious cases, in addition to any warning, relegation or disqualification that may be issued 詐欺行為、詐欺未遂、競技者間での共謀、または関与するもしくは共犯の他のライセンス所持者との共謀。特に重大なケースの場合、警告、降格、または失格に加えて</p>	<p><u>Rider:</u> 500 fine for each rider involved <u>Other licence holder:</u> 500 fine 競技者: 関与した競技者1名あたり罰金500 その他ライセンス所持者: 罰金500</p>	<p><u>Rider:</u> 200 fine for each rider involved <u>Other licence holder:</u> 200 fine 競技者: 関与した競技者1名あたり罰金200 その他ライセンス所持者: 罰金200</p>	<p><u>Rider:</u> 100 fine for each rider involved <u>Other licence holder:</u> 100 fine 競技者: 関与した競技者1名あたり罰金100 その他ライセンス所持者: 罰金100</p>
<p>6.5 Unauthorised person on the safety zone during a race レース中に、無許可の人物が安全地帯に立ち入る</p>	<p><u>Other licence holder:</u> 200 fine and warning その他ライセンス所持者: 罰金200および警告</p>	<p><u>Other licence holder:</u> 100 fine and warning その他ライセンス所持者: 罰金100および警告</p>	<p><u>Other licence holder:</u> 50 fine and warning その他ライセンス所持者: 罰金50および警告</p>
<p>6.6 Team personnel or equipment blocking access to the track チームスタッフまたは機材がトラックへの侵入路をふさぐ</p>	<p><u>Other licence holder:</u> 500 fine, and in serious cases, or for second offence, exclusion その他ライセンス所持者: 罰金500、および重大なケース、または2度目の違反の場合には除外</p>	<p><u>Other licence holder:</u> 300 fine, and in serious cases, or for second offence, exclusion その他ライセンス所持者: 罰金300、および重大なケース、または2度目の違反の場合には除外</p>	<p><u>Other licence holder:</u> 200 fine, and in serious cases, or for second offence, exclusion その他ライセンス所持者: 罰金200、および重大なケース、または2度目の違反の場合には除外</p>
<p><b>7. Failure to respect instructions, improper or dangerous behaviour; damage to the environment or the image of the sport</b> 指示に従わない、不適切、危険な行動をとる、環境にダメージを与える、およびスポーツのイメージを損なう</p>			
<p>7.1 Failing to respect the instructions of the organiser or commissaires 主催者またはコミセールの指</p>	<p><u>Rider:</u> 100 to 500* fine <u>Other licence holder:</u> 200 to 500* fine 競技者: 罰金100~500*</p>	<p><u>Rider:</u> 100 to 200* fine <u>Other licence holder:</u> 100 to 200* fine 競技者: 罰金100~200* その他ライセンス所持者: 罰金100~200*</p>	<p><u>Rider:</u> 50 to 100* fine <u>Other licence holder:</u> 100 to 200* fine 競技者: 罰金50~100*</p>

## UCI CYCLING REGULATIONS / JCF EDITION 2025

示に従わない	その他ライセンス所持者: 罰金200～500*		その他ライセンス所持者: 罰金50～100*
7.2 Failing to respect instructions regarding participation and conduct during the official training and warm-up sessions 公式練習およびウォームアップセッション中の参加と行動に関する指示に従わない	<u>Rider:</u> 200 to 500* fine <u>Other licence holder:</u> 200 to 500* fine <u>競技者:</u> 罰金200～500* <u>その他ライセンス所持者:</u> 罰金200～500*	<u>Rider:</u> 100 to 200* fine <u>Other licence holder:</u> 100 to 200* fine <u>競技者:</u> 罰金100～200* <u>その他ライセンス所持者:</u> 罰金100～200*	<u>Rider:</u> 50 to 100* fine <u>Other licence holder:</u> 100 to 200* fine <u>競技者:</u> 罰金100～200* <u>その他ライセンス所持者:</u> 罰金100～200*
7.3 Use of a road bike on the track or safety zone during any part of the competition program (including official training sessions, warm-up sessions, etc) 競技大会の開催期間中(公式練習、ウォームアップセッション等も含む)に、トラック上または安全地帯条でロードバイクを使用する	<u>Rider:</u> 100 to 200* fine <u>競技者:</u> 罰金100～200*	<u>Rider:</u> 100 to 200* fine <u>競技者:</u> 罰金100～200*	<u>Rider:</u> 50 to 100* fine <u>競技者:</u> 罰金50～100*
7.4 Failing to exit the track in a proper manner after the event (to many warm-down laps, using the wrong gate, etc) 競技後、適切な形でトラックから出なかった(ウォームダウンの周回を多くとりすぎる、誤ったゲートを使用、等)	<u>Rider:</u> 200 to 500* fine <u>競技者:</u> 罰金200～500*	<u>Rider:</u> 100 to 200* fine <u>競技者:</u> 罰金100～200*	<u>Rider:</u> 50 to 100* fine <u>競技者:</u> 罰金50～100*
7.5 Being late at the start, including not having appropriate spares at the start that leads to the delay of the start	<u>Rider:</u> 100 to 500* fine, and/or warning or elimination <u>Other licence holder:</u> 200 to 500* fine <u>競技者:</u> 罰金100～500*、および/または	<u>Rider:</u> 100 to 200* fine, and/or warning or elimination <u>Other licence holder:</u> 200 to 500* fine <u>競技者:</u> 罰金100～200*、および/または警告または降格	<u>Rider:</u> 50 to 100* fine, and/or warning or elimination <u>Other licence holder:</u> 200 to 500* fine <u>競技者:</u> 罰金50～100*、および/または警

## UCI CYCLING REGULATIONS / JCF EDITION 2025

スタートに遅し(十分な余裕を持たない場合を含む)、スタートの遅れを招く	は警告または降格 その他ライセンス所持者: 罰金200~500*	その他ライセンス所持者: 罰金200~500*	告または降格 その他ライセンス所持者: 罰金200~500*
7.6 Qualified or entered for a round of an event but not starting without regulatory justification 規則上は認められないにも関わらず、特定競技のラウンドに進出、またはエントリーする	<u>Rider:</u> 100 to 500* fine, and disqualification from competition <u>競技者:</u> 罰金100~500*、および失格	<u>Rider:</u> 100 to 200* fine, and disqualification from competition <u>競技者:</u> 罰金100~200*、および失格	<u>Rider:</u> 50 to 100* fine, and disqualification from competition <u>競技者:</u> 罰金50~100*、および失格
7.7 Failing to maintain proper control of the bicycle 自転車の適切なコントロールを維持できない	<u>Rider:</u> 100 to 500* fine, and/or warning or elimination <u>競技者:</u> 罰金100~500*、および/または警告または降格	<u>Rider:</u> 100 to 200* fine, and/or warning or elimination <u>競技者:</u> 罰金100~200*、および/または警告または降格	<u>Rider:</u> 50 to 100* fine, and/or warning or elimination <u>競技者:</u> 罰金50~100*、および/または警告または降格
7.8 Behaviour that causes damage to the environment 環境にダメージを与える行動	<u>Rider or any other license holder:</u> 200 to 500* fine and/or warning or disqualification <u>競技者または他のライセンス所持者:</u> 罰金200~500*、および/または警告または失格	<u>Rider or any other license holder:</u> 100 to 2日に00* fine and/or warning or disqualification <u>競技者または他のライセンス所持者:</u> 罰金100~200*、および/または警告または失格	<u>Rider or any other license holder:</u> 50 to 100* fine and/or warning or disqualification <u>競技者または他のライセンス所持者:</u> 罰金50~100*、および/または警告または失格
<b>8. Assault, intimidation, insults, threats, improper conduct (including pulling the jersey or saddle of another rider, blow with the helmet, knee, elbow, shoulder, foot or hand, etc.), or behaviour that is indecent or that endangers others. For particularly serious cases, in addition to any warning, relegation or disqualification that may be issued.</b> 暴行、威嚇、悪態、脅迫、不適切な行為(他競技者のジャージまたはサドルを引っ張る、ヘルメット、膝、肘、肩、足または手で殴打する等を含む)、または無作法なもしくは他者を危険にさらす行動。特に重大な場合には、警告、降格、または失格に加えて以下が科される			
8.1 Between riders or directed at a rider 競技者間で、または競技者に対して	<u>Riders:</u> 200 to 1,000* fine per infringement <u>Other licence holder:</u> 500 to 2,000* fine <u>競技者:</u> 違反1件あたり罰金200~1,000 <u>他のライセンス所持者:</u> 罰金500~	<u>Riders:</u> 100 to 500* fine per infringement <u>Other licence holder:</u> 200 to 1,000* fine <u>競技者:</u> 違反1件あたり罰金100~500 <u>他のライセンス所持者:</u> 罰金200~1,000	<u>Riders:</u> 50 to 200* fine per infringement <u>Other licence holder:</u> 200 <u>競技者:</u> 違反1件あたり罰金50~200 <u>他のライセンス所持者:</u> 罰金200

## UCI CYCLING REGULATIONS / JCF EDITION 2025

	2,000		
	<p>In addition to the above provisions, in serious cases, in cases of repeated infringement or aggravating circumstances or if an infringement offers an advantage, the Commissaires' Panel may exclude a licence holder from the competition.</p> <p>上記の規定に加えて、重大な違反の場合、違反が繰り返される場合、状況が悪化する場合、または違反者が有利となる場合、コミセール・パネルはライセンス所持者を競技から除外することができる。</p>		
8.2 Directed at any other person (including spectators) 競技者以外の人に対して(観客を含む)	<p><u>Rider:</u> 200 to 1,000* fine per infringement <u>Other licence holder:</u> 500 to 2,000 fine* <u>競技者:</u> 違反1件あたり罰金200~1,000 <u>他のライセンス所持者:</u> 罰金500~2,000</p>	<p><u>Rider:</u> 100 to 500* fine per infringement <u>Other licence holder:</u> 200 to 1,000* fine <u>競技者:</u> 違反1件あたり罰金100~500 <u>他のライセンス所持者:</u> 罰金200~1,000</p>	<p><u>Rider:</u> 50 to 200* fine per infringement <u>Other licence holder:</u> 200 <u>競技者:</u> 違反1件あたり罰金50~200 <u>他のライセンス所持者:</u> 罰金200</p>
	<p>In addition to the above provisions, in serious cases, in cases of repeated infringement or aggravating circumstances or if an infringement offers an advantage, the Commissaires' Panel may exclude a licence holder from the competition.</p> <p>上記の規定に加えて、重大な違反の場合、違反が繰り返される場合、状況が悪化する場合、または違反者が有利となる場合、コミセール・パネルはライセンス所持者を競技から除外することができる。</p>		
8.3 Unseemly or inappropriate behaviour (for example, undressing in public in the infield of a velodrome) 不穏当または不適当な行動(競技場のフィールド内で公然と服を脱ぐ等)	<p><u>Rider or any other licence holder:</u> 200 to 500 fine* <u>競技者または他のライセンス所持者:</u> 罰金200~500*</p>	<p><u>Rider or any other licence holder:</u> 100 to 200 fine* <u>競技者または他のライセンス所持者:</u> 罰金100~200*</p>	<p><u>Rider or any other licence holder:</u> 50 to 100 fine* <u>競技者または他のライセンス所持者:</u> 罰金50~100*</p>
	<p><i>Note: The penalty is applied to the team if the licence holder cannot be specifically identified</i> <i>注: ライセンス所持者を特定できない場合、ペナルティはチームに適用する</i></p>		

\* When there is a scale of sanctions, the commissaire must take into account any extenuating or aggravating circumstances, including:

- Whether the sanction follows a warning;
- Whether the licence holder has already been sanctioned for the same infringement during the same competition;
- Whether the infringement afforded the licence holder an advantage;
- Whether the infringement led to a dangerous situation for the licence holder or others;
- Whether the infringement happened at a key moment of the race;
- Any other extenuating or aggravating circumstances according to the commissaire's judgement.

制裁のスケールがある場合、コミセールは、以下のような情状酌量または加重情状を考慮しなければならない:

- 制裁に先立ち警告が発せられたかどうか
- ライセンス所持者が同じ競技大会中に同じ違反ですでに制裁されているか
- 違反行為がライセンス所持者に有利な状況をもたらしたか
- 違反行為がライセンス所持者または他者に危険な状況をもたらしたか
- 違反行為がレースの重要な瞬間に生じたか
- その他コミセールの判断による、情状酌量または加重情状に相当する状況

3.10.008 Unless otherwise stated, sanctions are to be applied “per infringement” and “for the bis licence holder involved”. When a penalty is imposed regarding “points from UCI rankings”, the points will be removed from the event specific UCI rankings in which the rider/team may be ranked. As a consequence, the sanction will also impact other UCI rankings that are calculated on the basis of the points scored by the rider/team in an event ranking.

特に明記されていない限り、制裁は「違反毎に」および「関与したライセンス所持者に対して」適用される。ペナルティが「UCIランキングのポイント」に適用される場合、ポイントは当該競技者/チームがランクされる競技別のUCIランキングから除かれる。結果として制裁は、個人/チームが特定競技のランキングで獲得したポイントを基に算出される他のUCIランキングにも影響する。

Unless otherwise stated, sanctions for a Team Manager and/or Coach are given to the Team Manager in charge of the team. 特に明記されていない限り、チーム監督および/またはコーチに対する制裁は、チームの責任者であるチーム監督に与えられる。

If a licence holder cannot be specifically identified by the Commissaire(s), a fine may be imposed directly on the team or the Team Manager in charge of the team.

Upon the request of the sanctioned licence holder, the President of the Commissaires' Panel will provide the reasoning behind the sanction applied.

コミセールが、違反を犯したライセンス所持者を特定できない場合、罰金は直接チームまたはチームの責任者であるチーム監督に科される。制裁されたライセンス所持者から請求された場合、チーフ・コミセールは適用された制裁の論拠を提供する。

**Appendix 1/付属書1**

**UCI**

**UCI REQUEST OF WORLD RECORD / BEST PERFORMANCE HOMOLOGATION/ UCI世界記録/最高記録承認申請書**

Category/カテゴリー  MEN/男子  ELITE/エリート  JUNIOR/ジュニア  MASTERS/マスターズ  
 WOMEN/女子  ELITE/エリート  JUNIOR/ジュニア  MASTERS/マスターズ

Age group/年齢グループ  
 Specialization/Distance/種目/距離  
 Start (standing or flying)/スタート方法(スタンディング・フライング)

Performance/記録.....  
 Date of performance/記録達成日.....

COMPLETE NAME OF THE RIDER/競技者の完全な氏名:.....  
 Nationality/国籍.....  
 UCI ID/UCI ID.....  
 Date of birth/生年月日.....

VELODROME/自転車競技場:  
 Location of Track/トラックの場所  
 ( City and Country )(国および都市).....  
 Track Measurement(m)/トラック周長.....  
 Material/材質.....  
 Covered or Open/屋内・屋外の区分.....  
 UCI Homologation Date/UCIによる承認日.....

Laboratory in charge of Doping Control analysis / ドーピング検査分析の担当研究所:.....  
 Time of the attempt or event/ 検体の採取を企てた時間:.....  
 During an event / Special Attempt/ 競技会中/競技会外.....  
 Resume of record/記録の要約:.....

**Attestation of the result by Officials/大会役員による結果の認証**

We, the undersigned officials confirm that the record information as set out within this document was achieved according to the UCI Regulation. 下記に署名する大会役員は、この書面に述べられた記録に関する情報はUCI規則に従って達成されたことを証明する。

Position/職務	Family Name//姓	Given Name/名	Signature/署名
UCI International Commissaires /UCI国際コミセール			
Official Timekeepers/公式タイム・キーパー			
(manual/手動)			
(electronic/電子計時)			
UCI Doping Control Agent/UCIドーピング検査官			

**To be enclosed/添付書類 – Print out electronic timing slips/電子計時装置の出力紙**  
 – Doping control formular(if available)/ドーピング検査書式(可能であれば)  
 –Material approval (confirmation sent from UCI Material Department 15 days before at the latest)/機材の承認書(遅くとも15日前にUCI機材部からeメールで送付された確認書)

Place and date/作成地と日付.....  
 UCI International Commissaire Signature/UCI国際コミセールの署名: .....

Date of the request sent to UCI/ UCIへの申請書送付日: .....

(The request SHALL REACH the UCI no later than 1 month after the performance - Immediate notification by email to UCI /申請は、記録挑戦から1か月以内にUCIに着信すること—直ちにEメールでUCIに通知のこと)

NB/注意: This document is established in accordance with the world records/ best performances regulations  
 本書類は、世界記録/最高記録に関する規則に従って作成されています。